

INNEHÅLL

Förord	3
<i>Sören Holmberg & Lennart Weibull</i> Opinionssamhället	5
Synen på politik och samhälle	
<i>Anna Maria Andersson</i> Demokratinormer i ett medborgarperspektiv	19
<i>Sören Holmberg & Lennart Weibull</i> Förskingrat förtroende	33
<i>Martin Brothén</i> Fallande förtroende för riksdagen	49
<i>Sören Holmberg</i> Partiledarnas popularitet	69
<i>Lennart Nilsson</i> Opinionstrender och medieeffekter	79
<i>Sverker Carlsson & Staffan Kumlin</i> Den bärkraftiga utvecklingen och opinionens globala underskott	93
<i>Bo Rothstein</i> Varifrån kommer det sociala kapitalet?	107
<i>Gunilla Jarlbro</i> Effektiv riskkommunikation – en fråga om förtroende?	115
Politiska sakfrågor	
<i>Martin Bennulf</i> Trafikanterna och miljöfrågorna	127
<i>Sören Holmberg</i> Avveckla kärnkraften, men börja inte nu	143
<i>Per Hedberg</i> Kärnavfall i din egen kommun?	149
<i>Ulf Bjereld & Marie Demker</i> ”Skall jag taga vara på min broder?”	159
<i>Ann-Marie Ekengren</i> Biståndsviljan fortsatt låg	173

<i>Rutger Lindahl</i> EU-opinionen efter tre års medlemskap	183
<i>Jonas Hinnfors</i> EMU:Marknadens politik	207
<i>Ulf Bjereld</i> Närmare NATO?	219
Massmedierna	
<i>Maria Elliot</i> Förtroende för medier	233
<i>André Jansson</i> Dagstidningsläsningen går upp - men ändå inte	241
<i>Lennart Weibull</i> Innehållsbrister i dagspressen?	255
<i>Jan Strid</i> Radiolyssnandet i Sverige – från turbulens till stabilisering	265
<i>Bo Reimer</i> TV-tittande & TV-funktioner	277
<i>Lars Nord & Håkan Hvitfelt</i> Popularitet och populism	287
<i>André Jansson</i> Medieanvändning som medborgerlig plikt?	299
<i>Annika Bergström & Lennart Weibull</i> Internet – för alla?	315
Dokumentation	
<i>Sophie Johansson</i> SOM-undersökningen 1997 – genomförande och utfall	331
Författarna	343
Adresser	347
Bilagor: informationsbroschyr, frågeformulär	349

FÖRORD

Opinionssamhället är den 20:e publikationen från SOM-institutet vid Göteborgs universitet. Det innehåller totalt 25 artiklar som på olika sätt beskriver opinioner och stämningar i det svenska samhället hösten 1997. Boken rymmer tre huvuddelar. En första del berör medborgarnas syn på politik och samhälle. Det rör bl a demokratifrågor, föreställningar om det civila samhället och medborgarnas förtroende för olika samhällsinstitutioner. Den andra delen tar upp politiska sakfrågor, både inrikespolitiska debattfrågor och svenskarnas syn på omvärlden. I den tredje delen behandlas medierna, såväl utvecklingen av svenskarnas medievanor - främst dagspress, radio och IT - och hur medier uppfattas respektive fungerar - i första hand studier av TV-mediet.

Underlaget för beskrivningar och analyser kommer huvudsakligen från Riks-SOM'97, den nationella frågeundersökning som genomfördes under senhösten. Fältarbetet startade i början av oktober och slutfördes i december. Undersökningen omfattar 2.800 urvalspersoner i åldrarna 15-80 år.

SOM-undersökningarna genomförs av SOM-institutet, ett forsknings- och utbildningsorgan som drivs gemensamt av Institutionen för journalistik och masskommunikation, Statsvetenskapliga institutionen samt Förvaltningshögskolan vid Göteborgs universitet. Undersökningsledare för Riks-SOM'97 har varit Sophie Johansson. Fältarbetet har gjorts av Gallupgruppen med Lena Vogelius som ansvarig. Undertecknade har varit projektansvariga för SOM-undersökningarna sedan starten 1986.

De artiklar som samlats i volymen representerar flertalet av de forskare som deltog med frågor i SOM-undersökningen 1997. Varje författare svarar själv för sitt bidrag. Undertecknade redaktörer har svarat för den allmänna uppläggningsen samt en inledande översiktsartikel på volymens huvudtema.

Parallellt med Riks-SOM'97 genomfördes även Väst-SOM'97 och Kommun-SOM'97, motsvarande frågeundersökningar inriktade på Göteborg med kranskommuner. En volym som redovisar resultaten från Väst-SOM'97 kommer att utges under hösten 1998. Under hösten 1997 utgav SOM-institutet en engelskspråkig publikation, *Trends in Swedish Opinion*, som med SOM-undersökningarna som underlag sammanfattar opinionsutvecklingen mellan 1986 och 1996 inom en lång rad olika områden.

Dataunderlaget från de tidigare SOM-undersökningarna finns tillgängligt via Svensk Samhällsvetenskaplig Datatjänst (SSD) vid Göteborgs universitet. De publikationer som hittills utgivits av SOM-institutet finns förtecknade i slutet av föreliggande volym. De kan beställas från SOM-institutet på angiven adress.

Den som vill veta mera om SOM-undersökningarna är välkommen att kontakta Kerstin Gidsäter, ansvarig för SOM-institutets kansli, eller Sophie Johansson, undersökningsledare.

Göteborg i maj 1998

Sören Holmberg
Statsvetenskapliga institutionen
Göteborgs universitet

Lennart Weibull
JMG
Göteborgs universitet

OPINIONSSAMHÄLLET

SÖREN HOLMBERG & LENNART WEIBULL

Informationssamhället används ofta som etikett på den postindustriella epoken. I linje med moderniseringsparadigmets föreställningar om en stegvis utveckling talas det om olika stadier av samhällsförändring från jordbrukssamhälle, över industrisamhälle till tjänstesamhälle och informationssamhälle.

Utvecklingsbilderna har ett givet syfte. De lyfter fram något som är utmärkande för samtiden och ser det som en logisk följd av ett bestämt historiskt förlopp. Det gör att samtidsbilden inte sällan får en ideologisk karaktär.

Det vi har valt att kalla för opinionssamhället är inte en samtidsbild av detta slag. Syftet är inte att frammana en föreställning om att samhället endast består av opinioner. Vi är övertygade om att jordbruk, industri och tjänster fortfarande utgör samhällets materiella grundval. Vår avsikt är istället att fästa uppmärksamheten på en sida av samhällsutvecklingen som blivit allt viktigare i takt med att traditionellt kollektivt organiserade grupper försvagats. Vi tänker på individuella medborgares beteenden och opinioner. Vi tänker på människors preferenser; det som bär upp – eller borde bära upp – både marknadsekonomi och demokrati. I opinionssamhället är åsikter, preferenser, opinioner lika viktiga som jorden i jordbrukssamhället eller stålet i industrisamhället.

I opinionssamhället är image ett centralt fenomen. Konkurrensen mellan mångfalden av budskap bidrar till att den bild som framträder ofta får större betydelse än innehållet. Så kan de politiska partiernas image bli viktigare än deras politik, precis som varumärkena håller på att bli viktigare än produkterna i industri och tjänstesamhället. I denna utveckling spelar medierna en nyckelroll.

Trender i opinionssamhället

Det vi kallar opinionssamhället är i detta sammanhang endast ett sätt att fästa uppmärksamheten på betydelsen av mänskliga preferenser. Vilka opinioner som är de mest betydelsefulla skiftar mellan olika samhällen. Vi har i det följande valt att ta fram ett antal exempel på trender som på ett översiktligt sätt

speglar utvecklingen i det svenska opinionssamhället under de gångna tolv åren¹.

Synen på de materiella villkoren

1990-talets politik har fokuserat på ekonomi. Bland medborgarna handlar de ekonomiska frågorna både om att ha en bild av hur den svenska ekonomin utvecklas och att göra bedömningar av ramarna för den egna hushållsekonomin.

När det gäller människors tillbakablickande bedömningar av samhällsekonomins utveckling fortsätter 1997 de senaste årens trend. Efter den starka upplevelsen av en försämrad svensk ekonomi under 1990-talets första del har fr o m 1994 andelen som anser att det skett en försämring minskat år för år. Nedgången mellan 1996 och 1997 är större än mellan 1995 och 1996, men mindre än mellan 1994 och 1995 (figur 1).

Samtidigt ökar andelen som menar att det skett en förbättring av samhällsekonomin endast blygsamt efter 1995. Också 1997 är det fler som anser att det skett en försämring än som anser att det skett en förbättring. Störst andel utgör de som inte anser att det skett någon förändring.

Medan synen på samhällsekonomin uppvisar stora variationer under den gångna tolvårsperioden gäller detta inte hushållsekonomin. Bedömningarna har visserligen samma mönster men utslagen är betydligt mindre. Under de senaste åren minskar andelen som anser att den egna ekonomin försämrats, medan andelen som anser att det skett en förbättring endast ökar marginellt. En majoritet anser att det inte skett några större förändringar mellan 1996 och 1997.

De samhällsekonomiska bedömningarna har alltid en politisk resonansbotten. Hösten 1994 var det framför allt bland borgerliga sympatisörer som det gjordes en positiv bedömning av hur den svenska ekonomin hade utvecklats. Fr o m 1995 är det främst socialdemokrater som pekar på att det skett en förbättring. De partipolitiska skillnaderna har dock minskat. När det gäller bedömningar av hushållsekonomin finns inget partipolitiskt mönster. Här är det inte oväntat socioekonomiska faktorer som har betydelse för att förklara skillnaderna i bedömningarna.

Figur 1 Allmänhetens bedömning av hur den svenska ekonomin respektive den egna ekonomiska situationen har utvecklats under det senaste året: andel som anser att ekonomin förbättrats respektive försämrats 1986-1997 (procent)

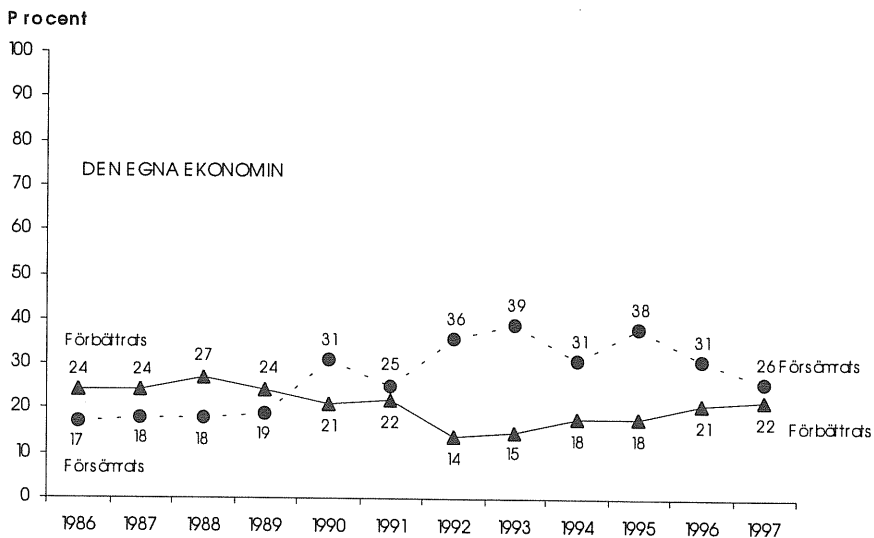
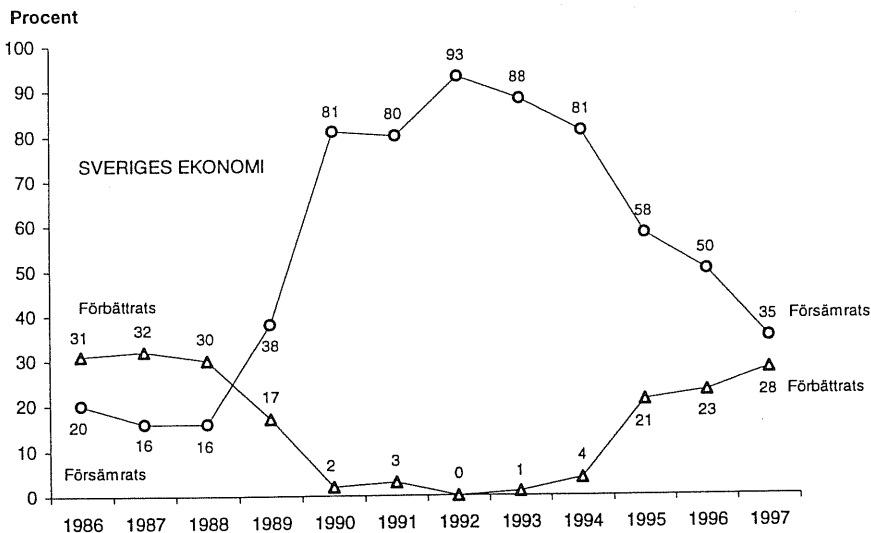

Kommentar: Procentbasen har definierats som samtliga svarspersoner i samtliga svarspersoner i respektive SOM-undersökning.

Engagemang i politik och samhälle

Om de senaste två decenniernas elektorala cykel hade fortsatt skulle det ha varit val hösten 1997. Det var då tre år efter den politiskt intensiva hösten 1994 med riksdags- och kommunval såväl som EU-omröstning. Den hösten uppmättes den högsta andelen partiövertygade i Sverige under de tolvundersökta åren sedan 1986 (70 procent). Åren efter 1994 faller andelen kraftigt, medan den hösten 1997 har stabiliserats – eller snarast pekar på en viss uppgång (figur 2).

Figur 2 Medborgarnas grad av partiövertygelse 1986-1997 (procent)

Fråga: (till personer som uppgett sig sympatisera med något politiskt parti): "Anser Du Dig vara en övertygad anhängare av detta parti?"
Svarsalternativ: "ja, mycket övertygad; ja, något övertygad; nej".

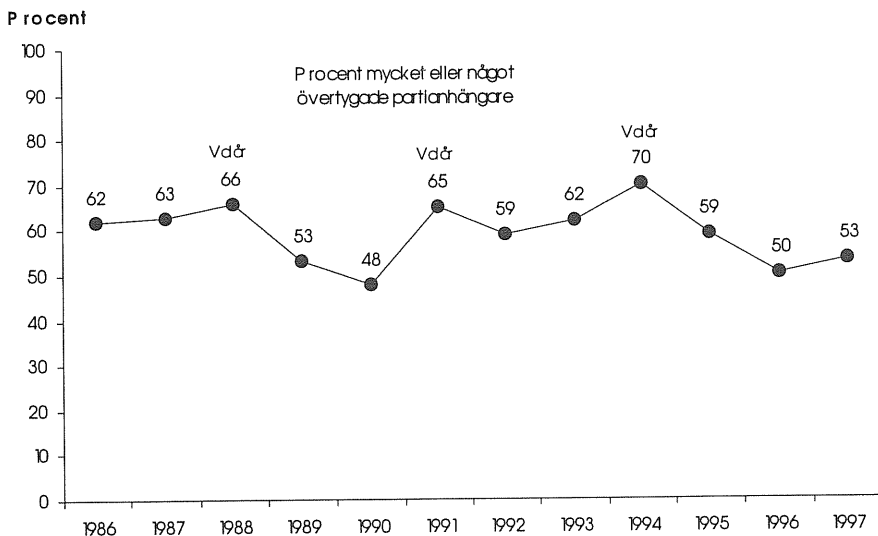

Kommentar: Procentbasen har definierats som samtliga svarspersoner i respektive SOM-undersökning.

Figur 3 Andel som uppger sig vara intresserade av politik i allmänhet (procent)

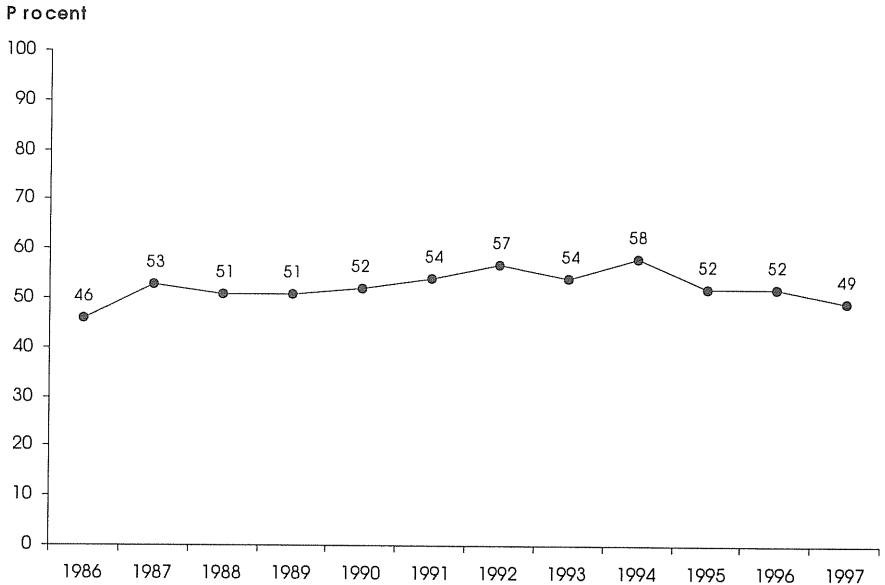

Kommentar: Kurvan i figuren innefattar svarsalternativen ”mycket intresserad” och ”ganska intresserad”. Procentbasen är definierad som samtliga svarspersoner.

Det intressanta med uppgången hösten 1997 är att den tycks återspegla ett slags politisk förväntan. Också 1987 och 1993 fanns motsvarande tendenser ett år före valet. Att partiengagemanget går ner mellan valen är ett uttryck för en elektoral intressecykel (Holmberg, 1994). Den förlängda mandatperioden förefaller dock inte ha medfört en större minskning av det politiska engagemanget. Allt talar för att andelen partiövertygade hösten 1998 på nytt kommer att ligga högre.

Den ökade partiövertygelsen mellan 1996 och 1997 förklaras främst av att andelen partiövertygade socialdemokrater har ökat. Partiet har ökat sin andel engagerade sympatisörer från 58 procent 1996 till 64 procent 1997. Det är dock fortfarande långt till den höga andel övertygade som partiet hade 1994 (79 procent). Andelen partiövertygade bland moderater ligger i stort sett på samma nivå 1996 och 1997 – 65 respektive 66 procent.

Medborgarnas uppgivna politiska intresse uppvisar inte samma mönster som partiövertygelsen. Någon elektoral cykel kan inte iakttas. Istället kan vi notera ett ökat politiskt intresse fram till år 1994 och därefter en klar nedgång.

En annan sida av medborgarnas politiska engagemang är deras aktivitet i organisationer, särskilt politiska partier och fackföreningar. Föga överraskande ligger andelarna för aktivitet betydligt lägre än när det gäller intresse.

Andelen som uppger att de är medlemmar i ett politiskt parti utgjorde hösten 1997 10 procent medan andelen mötesaktiva fackföreningsmedlemmar var 14 procent. I båda fallen minskar andelarna något under den redovisade tolvårsperioden. Någon dramatisk nedgång är det dock inte fråga om. År 1986 var exempelvis andelen partimedlemmar 12 procent och andelen fackföreningsaktiva 12 procent.

Ideologisk orientering

Den ideologiska vänster-högerorienteringen karaktäriserades av tövan respektive stiltje 1995 och 1996 (Holmberg och Weibull, 1997). Det blåste varken vänster- eller högervind i opinionen, utan fördelningen mellan 'vänster', 'höger' och 'mitten' var ytterst jämn. Jämnheten kom efter en period som i hög grad präglats av växlande vindriktningar. I slutet av 1980-talet var det en klar högervind, medan det var vänstervind i opinionen i början av 1990-talet (figur 4).

Hösten 1997 fanns det en svag tendens till en ny ideologisk vind efter de två åren av stiltje. Andelen som betraktar sig mera åt höger ökar svagt samtidigt som andelen mera åt vänster minskar något – men ingen av förändringarna är statistiskt signifikant.

Figur 4 Medborgarnas placering av sig själva på en vänster-högerskala 1986-1997 (procent)

Fråga: "Man brukar ju ibland tänka sig att partierna kan ordnas från vänster till höger efter politisk inställning. Här nedan finns en slags skala där Du skall placera de politiska partierna."

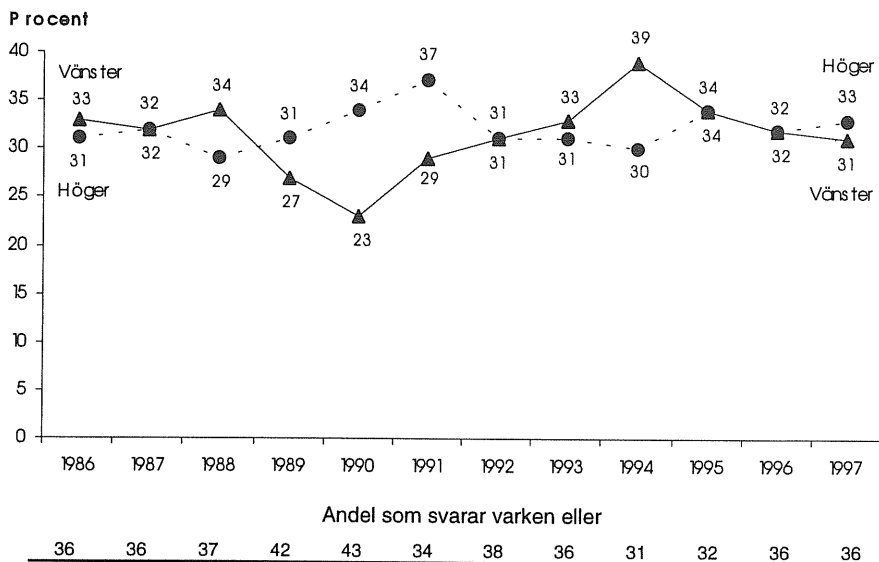

Kommentar: Procentbasen omfattar personer som besvarat enkätfrågan. Andelen icke-svar har hållit sig kring 3-4 procent genom åren.

Mediernas betydelse

I opinionsområdet spelar medierna en viktig roll. Det är i dagspress, radio och TV som opinionsbildarna framträder och som åsiktsmönstren tolkas. Ett politiskt möte får sin opinionsmässiga betydelse i och med att de bevakas av medierna. Att medierna också har en stor potential är uppenbart. Dagstidnings-spridningen är mycket stor i Sverige, även om dagspressen försvagats något efter 1990, liksom även tittandet på televisionens nyhetsprogram (figur 5). Det finns även en tydlig uppfattning bland medborgarna att det är viktigt att följa politik och samhälle genom medierna (se Anna Maria Anderssons kapitel i denna bok).

Figur 5 Morgontidningsläsning och nyhetstittande i TV minst 5 dagar/vecka samt Internetanvändning (procent)

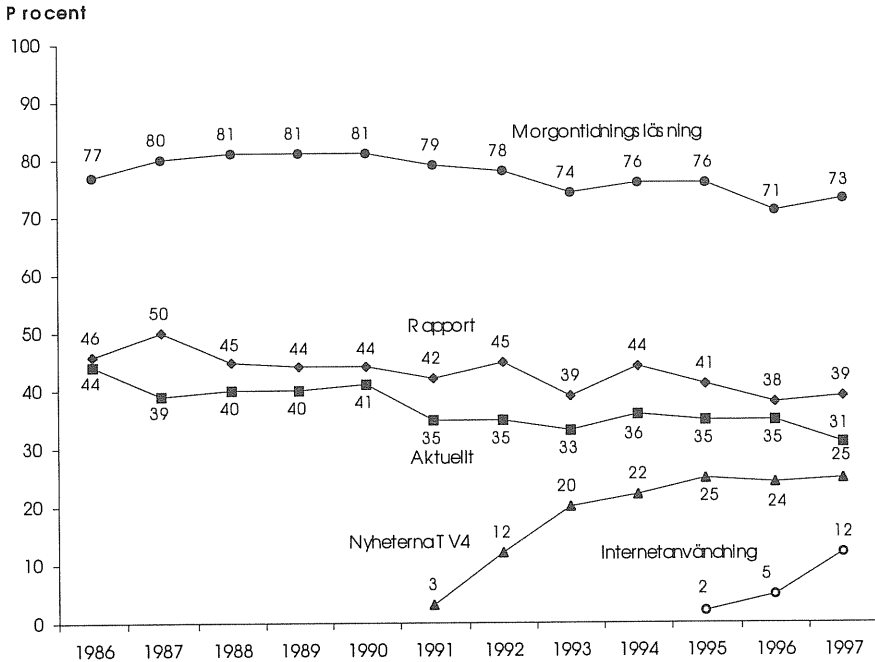

Kommentar: "Morgontidningsläsning" anger andelen undersökningspersoner som uppgett att de läser morgontidning minst 5 dagar i veckan eller oftare. För "Rapport", "Aktuellt" och "Nyheterna TV4" anges andelen undersökningspersoner som uppgett att de tittar på respektive nyhetssändning minst fem dagar i veckan eller oftare. Internetanvändning avser andelen som uppger att de använder Internet flera gånger i veckan. Procentbasen utgörs av samtliga svarspersoner i respektive SOM-undersökning.

Det är svårt att se några klara tendenser i mediespridningen för tolvårsperioden. Vid sidan av den ovannämnda försvagningen i morgonpressläsning kan möjligen framhållas att nyhetsprogrammen inom public service-TV tappat något under de senaste åren, medan TV4:s Nyheterna efter de första årens uppgång står stabilt.

Också Internet kan fungera som en kanal för information om politik och samhälle. Andelen som använder Internet har ökat kraftigt de senaste åren – hösten 1997 bodde var femte svensk i hushåll med Internettillgång – andelen svenskar som använde nätet flera gånger i veckan i hemmet, på arbetsplatsen eller på

annan plats var drygt tio procent. Andelen som regelbundet nyttjar nätet för just informationsinhämtande är dock lägre (Mediebarometern 1997; jfr specialanalysen av IT-användning i denna bok).

Arbete och fritid

I opinionssamhället spelar också andra kanaler och fora för möten mellan människor en viktig roll. Samhällsfrågor artikuleras på arbetsplatser och i föreningar. Det senare området har ofta beskrivits som det civila samhället (jfr Bo Rothsteins kapitel i denna bok). SOM-institutets mätningar omfattar även trender inom dessa områden. I figur 6 redovisas andelen förvärvsarbetande och andelen arbetslösa – andelar som visar att arbetsplatsen blivit mindre viktig som mötesfora för människor emellan.

Figur 6 Andel som uppgett sig vara förvärvsarbetande, heltidsarbetande eller arbetslös 1996-1997 (procent)

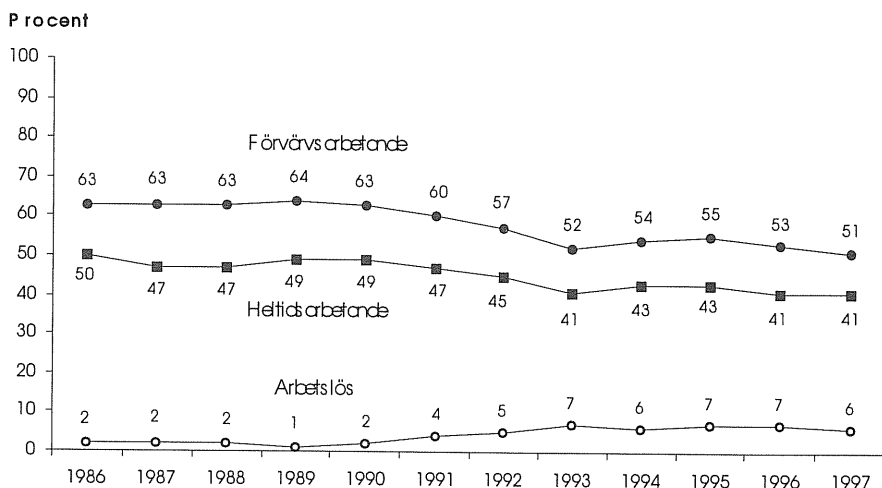

Kommentar: Procentbasen är samtliga svarspersoner.

När det gäller förvärvsarbete noteras en minskning av andelen förvärvsarbetande under de gångna tolv åren, liksom av andelen förvärvsarbetande på heltid. Nedgången skedde särskilt i början av 1990-talet. Den förklaras delvis av en

ökning i andelen arbetslösa. Det är dock inte hela förklaringen utan förlängda studietider respektive större pensionsavgångar påverkar också andelarna.

Resultaten i figur 7 illustrerar hur medlemskapet i en av det civila samhällets viktigaste föreningstyper förändrats. Den föreningstyp vi tänker på är idrottsrörelsen. Siffrorna visar att andelen medlemmar varit anmärkningsvärt stabil genom åren. Cirka en tredjedel uppger att de är medlemmar i någon idrottsförening.

Figur 7 Andel som uppgivit medlemskap i idrottsföreningar 1986-1997 (procent)

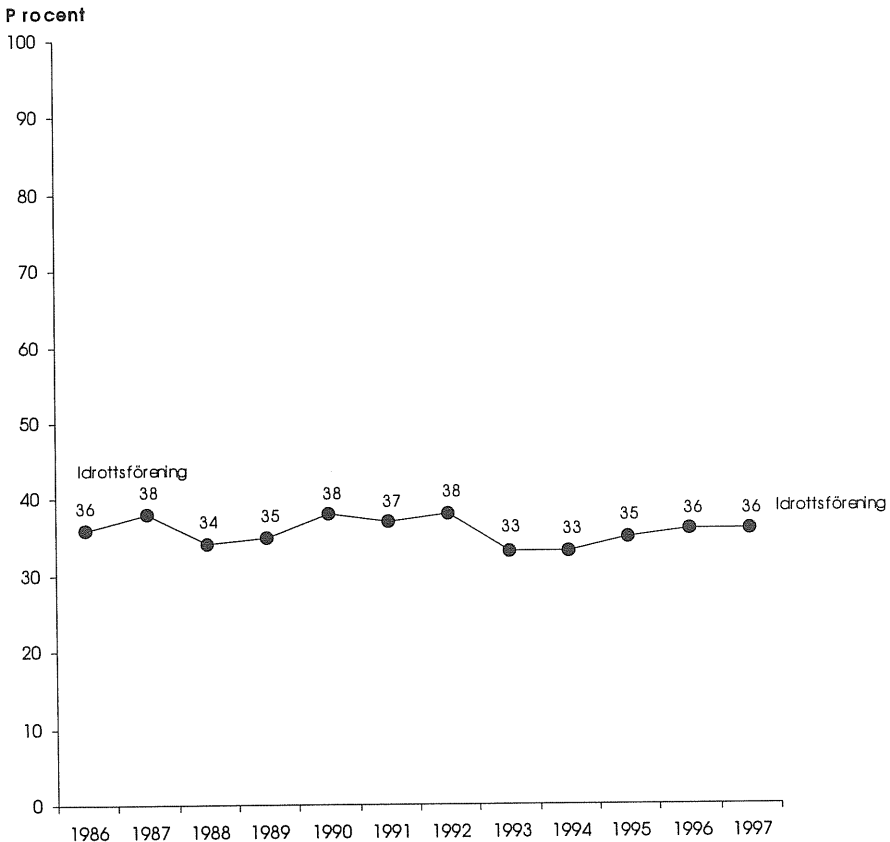

Kommentar: Procentbasen är samtliga svarspersoner.

Andra typer av föreningar är inte lika medlemsrika. Andelen svarspersoner som i 1997 års SOM-studie uppger medlemskap i exempelvis någon miljöorganisation var 7 procent, i någon kulturförening 16 procent, i någon hyresgästförening 17 procent och i någon pensionärsförening 9 procent.

Aspekter av opinionssamhället

De redovisade opinions- och aktivitets-trenderna skall endast betraktas som exempel. På de följande sidorna presenteras en rad analyser som berör andra aspekter av det svenska opinionssamhället.

Vi har valt att gruppera studierna i tre huvudgrupper. Den första är artiklar gäller medborgarnas syn på politik och samhälle. Det rör bl a demokratifrågor och frågan om det civila samhället. Ett viktigt perspektiv är medborgarnas förtroende – både det vertikala (förtroendet för olika samhällsinstitutioner) och det horisontella (förtroendet för andra människor).

Den andra gruppen av artiklar berör politiska sakfrågor. Det gäller analyser av såväl inrikespolitiska debattfrågor som svenskarnas syn på omvärlden. Till den förra hör studier kring miljö, kärnkraft, flyktingpolitik och bistånd, till den senare studier av synen på EU, EMU och Nato.

I den tredje gruppen behandlas medierna. Här ryms dels artiklar som redovisar utvecklingen av svenskarnas medievanor – främst dagspress, radio och IT, dels artiklar som avser en fördjupning av hur medier uppfattas respektive fungerar – i första hand studier av TV-mediet.

Not

1. För en utförlig genomgång av olika trender i SOM-institutets undersökningar se Holmberg, S and Weibull, L (Eds.) *Trends in Swedish Opinion*. SOM-Institutet, Göteborgs universitet 1997

Referenser

Holmberg, Sören (1993) Partierna tycker vi bäst om i valtider. I Holmberg, S och Weibull, L (red) *Vägval*. SOM-institutet, Göteborgs universitet

Holmberg, Sören och Weibull, Lennart (1997) Missnöje. I Holmberg, S, Weibull, L (red) *Ett missnöjt folk?* SOM-institutet, Göteborgs universitet

Mediebarometern 1997 (1998) Nordicom-Sverige, Göteborgs universitet

DEMOKRATINORMER I ETT MEDBORGARPERSPEKTIV

ANNA MARIA ANDERSSON

Demokratin grundar sig i antal friheter och rättigheter men också skyldigheter. Det krävs att medborgarna ges möjligheter att sätta sig in i politiska frågor för att självständigt bilda sig en uppfattning, men också att medborgarna verkligen använder sig av dessa rättigheter och aktivt deltar i den demokratiska processen. I det moderna samhället har nyhetsmedierna kommit att få en central roll i detta sammanhang. Det politiska området är så komplext att det skulle vara omöjligt för den enskilde individen att på egen hand skaffa den kunskap och den information som behövs för att utöva sina demokratiska åtaganden (se tex Petersson och Carlberg, 1990). På senare år har dock medierna inte sällan kommit att kritiseras för att snarare motverka den demokratiska grundtanken genom att bidra till ointresse och politikerförakt bland medborgarna: medierna är numer snarare en egen maktsfär i samhället än en länk mellan medborgarna och det politiska livet (Jfr Petersson, 1996). En viktig frågeställning är därför vad som enligt svenskarna gör ett fungerande demokratiskt samhälle och då särskilt vilken roll medierna anses spela.

I centrum för denna diskussion står således tre samhällsaktörer, nämligen politiker, medier och medborgare. Syftet med detta kapitel är att studera vilka föreställningar svenska folket idag har när det gäller dessa aktörers betydelse för att demokratin skall fungera i det moderna opinionssamhället. Underlaget för analyserna utgörs av data från den nationella SOM-undersökningen 1997 där svenska folket fått ta ställning till ett antal normer rörande det demokratiska samhället. Förutom att ge en allmän överblick över svenskarnas synsätt i denna fråga, syftar denna framställning också till att med hjälp av ett demografiskt, ett politiskt och ett medialt perspektiv, belysa hur detta synsätt bäst skall förstås.

Medborgarnas syn på hur ett demokratiskt samhälle formas

Först och främst kan konstateras att samtliga normer som nämns i frågan bedöms vara viktiga för att ett modernt samhälle skall fungera - alla ligger på ett positivt balansmått och har ett medelvärde som ligger under 3.0 på en skala

mellan 1 och 5 (tabell 1). Analysen visar att såväl medborgarnas och politiker-
nas som mediernas agerande, enligt svenska folket är av mycket stor betydelse
när det gäller att forma ett demokratiskt samhälle. Att *politikerna* lyssnar på opi-
nionen, att *människor* röstar i politiska val och att *massmedierna* kritiskt granskar
det som händer i politiken är de tre demokratiormer som bedöms vara vikti-
gast. Det moderna samhället bygger således på ett samspel mellan politiker,
medier och medborgare. Utifrån tidigare resonemang är det intressant att note-
ra den stora vikt som läggs vid medierna; det anses i princip spela lika stor roll
att medierna granskar makthavarna som att medborgarna röstar. Minst relativ
betydelse läggs vid att människor engagerar sig i politiken.

Medelvärdena visar att det är medierna som anses bära det största ansvaret för
att det moderna samhället skall fungera. För att nyansera bilden något bör det
framhållas att bedömningen av mediernas betydelse endast bygger på ett svar-
salternativ. För att mer ingående kunna jämföra medierna med övriga aktörer
skulle fler normer behövas som indikatorer. Oavsett detta är det intressant att
mediernas betydelse i det moderna demokratiska samhället bedöms vara så
viktig att de kan jämföras såväl med de folkvalda politikerna som på folkets
mandat har till uppgift att styra landet, som medborgarna vilka i sin tur har till
uppgift att rösta fram dessa förespråkare. Även om medierna generellt anses
spela en viktig roll i opinionssamhället är de inte formellt en del i det demokra-
tiska styrelseskicket. Emellertid stadgas i regeringsformen att den svenska folk-
styrelsen bygger på en fri åsikts- och opinionsbildning och man kan som Olof
Petersson (1996) ställa frågan hur denna formel i dagens samhälle skulle kunna
förverkligas utan mediernas medverkan.

Vilka är då enligt svenskarna aktörernas centrala uppgifter? Om vi först och
främst ser till politikerna så visar det sig att deras uppgift primärt bedöms vara
av responsiv natur - det anses viktigare att de lyssnar på den opinion som finns
än att de går ut och försöker bilda opinion, även om det sistnämnda också an-
ses betydelsefullt.

Tabell 1 Svenska folkets bedömning av olika faktorerers betydelse för att ett modernt samhälle skall fungera 1997 (procent, balansmått, medelvärde)

	Helt av- görande	Mycket viktigt	Ganska viktigt	Inte särskilt viktigt	Inte alls viktigt	Totalt	Antal svar	Balans mått	Medel värde
Politikerna									
Att politikerna lyssnar på opinionen	39	48	11	2	0	100	1639	+85	1.76
Att politikerna söker bilda opinion	12	42	36	8	2	100	1571	+44	2.45
Medierna									
Att massmedierna kri- tiskt granskar det som händer i politiken	30	53	15	2	0	100	1636	+81	1.90
Medborgarna									
Att människor röstar i politiska val	32	51	15	2	0	100	1650	+81	1.88
Att människor följer med nyheterna i press, radio och TV	16	53	28	2	1	100	1653	+66	2.18
Att människor sätter sig in i politiska frågor	12	45	39	3	1	100	1642	+53	2.35
Att människor engage- rar sig i politiken	7	30	51	11	1	100	1625	+25	2.69

Kommentar: Balansmättet motsvarar andelen som svarat helt avgörande eller mycket viktigt minus andelen som svarat inte särskilt viktigt eller inte alls viktigt. Information om medelvärdesberäkningen: svarsalternativet helt avgörande har värde 1 medan inte alls viktigt motsvaras av värde 5.

Som redan konstaterats är underlaget för bedömningen av massmediernas roll endast *ett* påstående - vikten av att kritiskt granska det som händer i politiken. Mediernas betydelse kan dock också sägas betonas indirekt genom att svenskarna anser det viktigt för den moderna demokratin att människor följer med i nyheterna i press, radio och TV. Att ta del av nyheterna bedöms som viktigare än att engagera sig i politiken. Detta stödjer tanken om ett uppdelat samhälle där politikerna är aktiva i det politiska livet och medborgarna är åskådare och bedömare, medan medierna fungerar som en länk mellan dessa båda (se tex Ohlsson, 1989).

Svenska folket lägger således det största ansvaret för det demokratiska samhället på politikerna och medierna - det är på dessa båda aktörer kraven ställs, medan synen på den egna rollen som medborgare primärt förefaller handla om förhållandevis passiva handlingar, som att rösta i de politiska valen och följa med i massmediernas nyhetsförmedling. Mer aktiva beteenden som att själv

sätta sig in i politiska frågor och engagera sig i det politiska livet anses däremot vara mindre viktigt.

Så långt har bedömningarna gällt enskilda normer. Frågan är nu i vilken utsträckning det kan utläsas någon sammanhållen demokratisyn i svaren. Är det till exempel samma personer som lägger stor vikt vid alla normerna, eller lägger vissa individer stor vikt vid några normer och mindre vikt vid andra? Frågan kan åtminstone delvis besvaras genom att studera sambanden mellan svarspersonernas bedömning av normerna.

För att belysa sambanden har en korrelationsanalys genomförts. Denna visar på relativt starka samband mellan enskilda påståenden, vilket tyder på att överensstämmelsen i människors bedömningar av de olika normerna är tämligen stor och att dessa bedömningar är uttryck för samma sak - det finns inga bakomliggande separerande dimensioner. Denna slutsats stöds också av att en explorativ faktoranalys visar på en huvudfaktor där alla normer laddar högt. De svenskar som bedömer den ena normen som mycket viktigt tenderar också att bedöma de andra normerna på samma sätt. Särskilt tydligt är detta i samband med de normer som betonar medborgarens ansvar i opinionssamhället, där vi finner de högsta korrelationerna och där normerna korrelerar högst med andra normer inom gruppen. Undantaget är hur svenskarna värderar vikten av att människor följer med i massmediernas nyhetsförmedling, som istället har störst samband med betydelsen av att massmedierna kritiskt granskar det som händer i politiken. Här kan man ana konturerna av en mediedimension, även om korrelationerna fortfarande är starka också mellan de påståenden som gäller kraven på medborgarna.

Svenska folkets bedömningar av vad som är av betydelse för ett demokratiskt samhälle varierar dock och en tanke är att skillnaderna kan bero på grad av närhet till systemet. Hur svaren fördelar sig mot denna bakgrund belyses i det följande ur tre perspektiv - ett demografiskt, ett politiskt och ett medialt.

Olika gruppers värderingar av samhällsnormerna

För att belysa hur svenskarnas värderingar av de olika samhällsnormerna kan förstås, skall frågan här studeras ur ett *demografiskt perspektiv*. Tidigare studier har visat att det finns skillnader efter kön, ålder och utbildning när det gäller inställning till politiken (se tex Holmberg och Gilljam, 1987; Gilljam och Holmberg, 1990). Det visar sig dock i fråga om normerna för ett demokratiskt samhälle att det råder förhållandevis små skillnader mellan olika grupper i befolk-

ningen, även om vissa tendenser kan skönjas. Skillnaden mellan män och kvinnor är marginell och följer inget tydligt mönster (tabell 2).

Däremot kan vi se att man värderar normerna som något viktigare i takt med stigande ålder; detta även om de båda äldre åldersgrupperna inte skiljer sig åt i någon större utsträckning. Särskilt tydlig är denna tendens i fråga om de normer som rör medborgarnas roll; ju äldre man blir desto större ansvar är man själv villig att axla för att samhällsmaskineriet skall fungera. Detta mönster blir än mer märkbart om åldersindelningen finfördelas ytterligare. Även i fråga om utbildning finns liknande tendenser; ju högre utbildning desto större betydelse anses de olika normerna ha för att ett modernt samhälle skall fungera. Främst gäller detta dock bedömningen av de medborgarrelaterade faktorerna, medan det vad gäller politiker och medier inte finns några tydliga skillnader mellan låg- och medelutbildade. Personer med hög utbildning utmärker sig emellertid genom att starkare betona betydelsen av de olika aktörernas agerande. Slutsatsen blir att svenskarnas syn på dessa samhällsnormer är något som socialiseras fram i takt med stigande ålder och/eller utbildning.

Tabell 2 Svenska folkets bedömning av olika faktorerers betydelse för att ett modernt samhälle skall fungera, efter kön, ålder och utbildning (balansmått)

	Kön		Ålder				Utbildning		
	Man	Kvinna	15-29	30-49	50-64	65-80	Låg	Medel	Hög
Politikerna									
Politikerna lyssnar på opinionen	+85	+86	+78	+84	+90	+90	+85	+85	+88
Politikerna bildar opinion	+48	+43	+43	+47	+45	+43	+43	+42	+50
Medierna									
Massmedierna granskar kritiskt	+84	+79	+70	+83	+87	+83	+79	+76	+89
Medborgarna									
Människor röstar	+82	+80	+76	+79	+85	+85	+77	+80	+89
Människor följer med i nyheterna	+64	+71	+55	+64	+74	+76	+65	+68	+70
Människor sätter sig in i politiken	+57	+51	+49	+49	+59	+59	+46	+52	+69
Människor engagerar sig i politiken	+23	+28	+12	+23	+29	+29	+19	+26	+34
Antal svar	854	870	391	605	433	309	862	399	444

Kommentar: Balansmättet motsvarar andelen som svarat helt avgörande eller mycket viktigt minus andelen som svarat inte särskilt viktigt eller inte alls viktigt. Svartalernativet helt avgörande har värde 1 medan inte alls viktigt motsvaras av värde 5.

Ett politiskt perspektiv

Nästa steg är att undersöka om också människors allmänna inställning till politik har någon betydelse för hur de ser på olika aktörers roll. Antagandet att det skall finnas en sådan koppling har sin grund i dessa normers tydliga politiska karaktär. Det är bara en faktor som inte entydigt tillhör den politiska sfären, nämligen huruvida det är av stor betydelse eller inte om människor följer med i massmediernas nyhetsförmedling. I sitt sammanhang och med tanke på frågeformuleringen blir dock även denna norm politisk till sin natur. Människors inställning till politik kommer här att betraktas främst utifrån två aspekter; å ena sidan huruvida man uppger sig vara intresserad av politik eller inte och å andra sidan vilka partisympatier man har. Kan svenska folkets bedömningar av de olika samhällsnormerna belysas utifrån grad av politiskt intresse eller var man befinner sig åsiktsmässigt på den politiska skalan?

Tabell 3 Svenska folkets bedömning av olika faktorerers betydelse för att ett modernt samhälle skall fungera, efter politisk intresse 1997(balansmätt)

	Mycket intresserad	Ganska intresserad	Inte särskilt intresserad	Inte alls intresserad	Differens
Politikerna					
Politikerna lyssnar på opinionen	+88	+92	+82	+61	+27
Politikerna bildar opinion	+61	+51	+40	+21	+40
Massmedierna					
Massmedierna granskar kritiskt	+92	+88	+77	+58	+34
Medborgarna					
Människor röstar	+90	+92	+75	+42	+48
Människor följer med i nyheterna	+81	+77	+60	+33	+48
Människor sätter sig in i politiken	+86	+70	+38	+11	+75
Människor engagerar sig i politiken	+58	+35	+14	-12	+70
Antal svar	147	708	711	166	

Kommentar: Balansmättet motsvarar andelen som svarat helt avgörande eller mycket viktigt minus andelen som svarat inte särskilt viktigt eller inte alls viktigt. Svartalernativet helt avgörande har värde 1 medan inte alls viktigt motsvaras av värde 5. Differensen är beräknad på de båda yttervärdena, det vill säga mycket intresserad respektive inte alls intresserad.

Det tydligaste sambandet finner vi i fråga om grad av politiskt intresse och värderingarna av de olika samhällsnormerna (tabell 3). Resultaten visar entydigt att de svenskar som uppger sig ha ett stort politiskt intresse också lägger klart större vikt vid de olika normernas betydelse för att det moderna samhället skall fungera, än vad övriga svenskar gör. Tendensen är särskilt framträdande vad gäller de normer som betonar medborgarnas eget ansvar och då främst betydelsen av att människor sätter sig in i och engagerar sig i politiken.

En sambandsanalys styrker dessa resultat då frågan om hur människor bedömer samhällsnormerna korrelerar relativt starkt med hur stort politiskt intresse man uppger sig ha. Alla samband går också i samma riktning; ju mer intresserad man är av politik desto större betydelse anser man de olika normerna ha för att det moderna opinionssamhället skall fungera.

Grad av politiskt intresse korrelerar allra starkast med de normer som rör medborgarnas ansvar i samhället och den starkaste korrelationen finns i fråga om vikten av att människor sätter sig in i politiken (Pearson's $r=0.38$). Den egna rollen i det demokratiska samhället betonas således mer ju starkare politiskt intresse man har, medan sambandet mellan intresse för politik och synen på politikernas ansvar är mindre tydligt.

Även om människors intresse för politiska frågor har betydelse för hur olika samhällsnormer värderas, förefaller inte den politiska ståndpunkten, här uttryckt i partisympati, ha något märkbart inflytande. Visserligen värderar personer med skilda partisympatier normerna olika, men det finns en grundläggande samsyn i fråga om de tre aktörernas betydelse i det demokratiska livet. Vissa tendenser kan emellertid skönjas: vänsterpartiets sympatisörer utmärker sig genom att vara de som starkast betonar normerna, framför allt medborgaransvaret. Även de som sympatiserar med folkpartiet lägger relativt stor vikt vid de olika normerna och betonar starkast mediernas och medborgarnas roll i samhället.

Centerpartiets anhängare ligger förhållandevis lågt på samtliga demokratinormer och det är framför allt politikernas ansvar som betonas i mindre grad. Även moderaternas sympatisörer tillhör de som generellt sett lägger relativt liten vikt vid enskilda normers betydelse och då främst de som rör krav på medborgarna.

Tabell 4 Svenska folkets bedömning av olika faktorerers betydelse för att ett modernt samhälle skall fungera, efter partisympati (balansmått)

	v	s	c	fp	m	kd	mp
Politikerna							
Politikerna lyssnar på opinionen	+94	+88	+80	+83	+84	+86	+88
Politikerna bildar opinion	+46	+49	+31	+50	+43	+54	+47
Medierna							
Massmedierna granskar kritiskt	+85	+80	+77	+88	+82	+84	+87
Medborgarna							
Människor röstar	+85	+83	+75	+86	+85	+80	+81
Människor följer med i nyheterna	+69	+69	+66	+70	+71	+64	+59
Människor sätter sig in i politiken	+61	+54	+55	+59	+55	+60	+53
Människor engagerar sig i politiken	+35	+25	+36	+28	+18	+29	+37
Antal svar	147	512	74	95	452	62	129

Kommentar: Balansmättet motsvarar andelen som svarat helt avgörande eller mycket viktigt minus andelen som svarat inte särskilt viktigt eller inte alls viktigt. Svartalernativet helt avgörande har värde 1 medan inte alls viktigt motsvaras av värde 5.

En tredje belysning av den politiska inställningens betydelse för synen på olika normer har utgått från frågan om man är nöjd med demokratin som den fungerar idag.

Den huvudsakliga slutsatsen är att skillnaderna mellan de som uppger sig vara nöjda respektive inte nöjda är marginella. Störst betydelse förefaller inställning till dagens demokrati ha för hur man bedömer de faktorer som gäller medborgarnas agerande; exempelvis skiljer det tio balansmåttsenheter mellan de som är nöjda respektive inte nöjda vad det gäller hur stor betydelse människors röstning anses ha för det moderna samhället.

I resultaten kan således skönjas en tendens, om än svag, att ju mer nöjd man är med den rådande samhällsordningen, desto mer benägen är man att betona sitt eget och andra medborgares ansvar i samhället.

Tabell 5 Svenska folkets bedömning av olika faktorerers betydelse för att ett modernt samhälle skall fungera, efter graden av nöjdhet med hur demokratin fungerar (balansmått)

	Nöjd	Ej nöjd	Differens
Politikerna			
Politikerna lyssnar på opinionen	+85	+87	-2
Politikerna bildar opinion	+48	+42	+6
Massmedierna			
Massmedierna granskar kritiskt	+83	+80	+3
Medborgarna			
Människor röstar	+87	+77	+10
Människor följer med i nyheterna	+70	+65	+5
Människor sätter sig in i politiken	+56	+50	+6
Människor engagerar sig i politiken	+29	+21	+8
Antal svar	899	826	

Kommentar: Balansmättet motsvarar andelen som svarat helt avgörande eller mycket viktigt minus andelen som svarat inte särskilt viktigt eller inte alls viktigt. Svartalternativet helt avgörande har värde 1 medan inte alls viktigt motsvaras av värde 5.

Medieanvändningens betydelse

Att medierna har en viktig roll i dagens samhälle och för politik och demokrati har redan konstaterats. Medierna fungerar både som aktörer och arenor i den politiska opinionsbildningsprocessen och då främst dess tidiga stadier där de bidrar till skapandet av vår verklighetsuppfattning (se t.ex. Asp, 1986). Frågan är om människors mediekonsumtion också påverkar deras bedömning av vad som bidrar till ett fungerande demokratiskt samhälle. Anser man till exempel det generellt viktigt att människor följer med i nyheterna eftersom man själv har en hög mediekonsumtion? Påverkar graden av mediekonsumtion bedömningen av hur viktigt det är att sätta sig in i och engagera sig i politiska frågor? Mediekonsumtionen motsvaras här av dagstidningsläsning och tittande på nationella TV-nyheter - två av de mest spridda nyhetskanalerna i Sverige.

Tabell 6 Svenska folkets bedömning av olika faktorer s betydelse för att ett modernt samhälle skall fungera, efter dagstidningsläsning (balansmått)

	Läser dagstidning 5-7 dagar/vecka	Läser dagstidning 2-4 dagar/vecka	Läser dagstidning 1 dag/vecka eller mindre
Politikerna			
Politikerna lyssnar på opinionen	+86	+83	+82
Politikerna bildar opinion	+50	+47	+44
Massmedierna			
Massmedierna granskar kritiskt	+82	+81	+77
Medborgarna			
Människor röstar	+83	+81	+68
Människor följer med i nyheterna	+70	+67	+48
Människor sätter sig in i politiken	+56	+53	+41
Människor engagerar sig i politiken	+29	+18	+13
Antal svar	1276	213	265

Kommentar: Balansmättet motsvarar andelen som svarat helt avgörande eller mycket viktigt minus andelen som svarat inte särskilt viktigt eller inte alls viktigt. Svartalernativet helt avgörande har värde 1 medan inte alls viktigt motsvaras av värde 5.

När det gäller dagstidningsläsning (tabell 6) visar sig inte skillnaderna i bedömningar mellan personer med olika grad av läsning vara särskilt betydande. Generellt är det dock så att de svenskar som läser en dagstidning en gång i veckan eller mindre också är de som lägger minst vikt vid de olika normernas betydelse, medan högkonsumenterna - de som tar del av en dagstidning 5-7 dagar i veckan - i stort sett genomgående i större utsträckning betonar samhällsnormerna. Störst betydelse förefaller dagstidningsläsningen ha för hur man värdeerar medborgarnas egna insatser; ju oftare man läser en dagstidning, desto större ansvar lägger man på medborgaren. Det allra tydligaste mönstret finns inte överraskande i fråga om vikten av att människor följer med i nyheterna, där det skiljer 22 balansmåttsenheter mellan de som läser en dagstidning en gång i veckan eller mindre och de som läser minst fem dagar per vecka.

Vad gäller dagstidningskonsumtionens betydelse för bedömningen av hur viktigt det är att sätta sig in i och engagera sig i politiska frågor, visar sig att det inte råder några större skillnader i värderingar mellan de två lägsta konsumtionsgrupperna medan högkonsumenterna (5-7 dagar/vecka) utmärker sig som ivriga tillskyndare av samtliga samhällsnormer.

Tabell 7 Svenska folkets bedömning av olika faktorerers betydelse för att ett modernt samhälle skall fungera, efter tittande på nationella TV-nyheter (balansmätt)

	Tittar på nyheter minst 5 dagar/vecka	Tittar på nyheter 3-4 dagar/vecka	Tittar på nyheter 2 dagar/vecka eller mindre
Politikerna			
Politikerna lyssnar på opinionen	+87	+84	+80
Politikerna bildar opinion	+49	+41	+38
Massmedierna			
Massmedierna granskar kritiskt	+84	+64	+52
Medborgarna			
Människor röstar	+85	+81	+71
Människor följer med i nyheterna	+74	+64	+52
Människor sätter sig in i politiken	+57	+52	+44
Människor engagerar sig i politiken	+46	+25	+22
Antal svar	982	370	322

Kommentar: Balansmättet motsvarar andelen som svarat helt avgörande eller mycket viktigt minus andelen som svarat inte särskilt viktigt eller inte alls viktigt. Svartalernativet helt avgörande har värde 1 medan inte alls viktigt motsvaras av värde 5. Med nationella TV-nyheter avses Aktuellt och Rapport i SVT och Nyheterna i TV 4.

Tittande på TV-nyheter (tabell 7) visar på i huvudsak samma tendenser som finns vad gäller dagstidningsläsning, fast ännu tydligare. För tre av normerna är skillnaden mellan de som tittar 5-7 dagar i veckan och de som tittar 2 dagar per vecka eller mindre, mer än 20 balansmåttsenheter. Till skillnad från dagstidningsläsning så har TV-nyhetstittande störst betydelse för bedömningen av mediernas roll, men även synen på medborgarnas ansvar påverkas.

Slutsatsen är att för medborgarna gäller att näst efter valdeltagande är medborgarnas viktigaste uppgift att följa med i massmediernas nyhetsförmedling. De som läser en dagstidning eller ser på TV-nyheter i stort sett dagligen lägger större vikt vid politiskt engagemang, än vad de gör som tar del av nyheter mer sällan. Det är således uppenbart att informationsorienteringen spelar en central roll (Jfr André Janssons kapitel i denna bok om medborgaranda).

Medborgaren och demokratinormerna

En huvudslutsats är att de svenska medborgarna väljer att lägga ansvaret för att det demokratiska samhället skall fungera på politikerna och medierna, medan

deras egen uppgift främst anses bestå i att rösta i politiska val. Man kan här anknyta till demokratirådets arbete där en av de viktigaste slutsatserna är att demokratin har blivit "en åskådarsport" där:

Politik har blivit något som sköts av professionella ställföreträdare som främst kommunicerar med folket via massmedierna. (Pettersson, 1996 s.95).

Frågan är om medborgarnas åsikter visar på förtroende för, eller misstroende gentemot dessa institutioner, eller om det rör sig om en allmän grundläggande värdering.

Att medierna av svenska folket tilldelas en sådan betydelsefull roll för det demokratiska samhället som de faktiskt gör, är inte överraskande. En fungerande demokrati bygger på informations- och yttrandefrihet. Mediernas uppgifter för den fria åsiktsbildningen är, enligt 1994-års pressutredning, att bistå med den information och kunskap medborgarna behöver för att självständigt kunna ta ställning i samhällsfrågor, att granska de inflytelserika i samhället och kontrollera att de folkvalda lever upp till sitt mandat, samt att låta olika åsikter komma till tals (SOU 1995:37). Detta betyder dock givetvis inte att andra saker skulle vara mindre viktiga.

De tre perspektiv som här använts har alla bidragit till att belysa hur medborgarnas syn på samhällsnormerna bäst skall förstås. Vi har sett att instämmandet i samhällsnormer blir större med stigande ålder och utbildning. Dessa värderingar verkar sedan som en stigande spiral i samklang med grad av politiskt intresse och konsumtion av mediernas nyhetsförmedling, där alla faktorer påverkar varandra och det är svårt att bestämma vad som kommer först, exempelvis av att ha ett stort politiskt intresse och en stor mediekonsumtion. Du blir äldre, får högre utbildning, blir mera intresserad av politik, konsumerar mer nyheter och lägger större vikt vid samhällsnormer rörande det demokratiska samhället och också vid det egna ansvaret som medborgare.

Ett fortsatt steg skulle kunna vara att studera mediernas betydelse i det demokratiska samhället, för att närmare belysa frågan om hur medborgarna ser på vilken roll medierna faktiskt har och bör ha gentemot centrala aktörer som politiker och medborgare, samt kanske också de stora intresseorganisationerna.

Referenser

- Asp, Kent (1986) *Mäktiga massmedier. Studier i politisk opinionsbildning*. Stockholm: Akademilitteratur.
- Gilljam, Mikael och Holmberg, Sören (1990) *Rött, Blått, Grönt. En bok om 1988-års riksdagsval*. Stockholm: BonnierFakta Bokförlag AB.
- Holmberg, Sören och Gilljam, Mikael (1987) *Väljare och val i Sverige*. Stockholm: BonnierFakta Bokförlag AB.
- Ohlsson, Anders (1989) *Politiska nyheter till nytta och nöje. En studie av varför vi tar del av nyheter om politik i press, radio och TV*. Stockholm: Almqvist och Wiksell International.
- Petersson, Olof och Carlberg, Ingrid (1990) *Makten över tanken*. Stockholm: Carlssons bokförlag.
- Petersson, Olof (1996) *Politikens möjligheter. Har folkstyrelsen någon framtid?* Stockholm: SNS Förlag.
- SOU 1995:37 *Vårt dagliga blad - stöd till svensk dagspress*. Betänkande av Pressutredningen -94. Kulturdepartementet.

FÖRSKINGRAT FÖRTROENDE

SÖREN HOLMBERG & LENNART WEIBULL

Svenska folkets förtroende för olika samhällsinstitutioner har minskat under senare år. Från att ha varit ett av de europeiska länder där samhällsförtroendet var som högst har Sverige gått mot en genomsnittlig europeisk nivå (Lischaug och Wiberg, 1995). När det gäller de politiska institutionerna som regering och riksdag är det rimligt att tala om en långsiktig försvagning (jfr Gilljam och Holmberg, 1995), medan nedgången för olika typer av sociala institutioner, som t ex skola och domstolar, varit tydligast under de senaste åren (Holmberg och Weibull, 1997). Medieinstitutionerna avviker något från det allmänna mönstret genom en förhållandevis stor stabilitet över tid.

Även om det skett en nedgång i medborgarnas förtroende är det inte rimligt att tala om att det råder misstro. För de allra flesta institutioner redovisas positiva värden: det är betydligt fler som har högt än som har lågt förtroende. En annan observation är att rangordningen i institutionsförtroende är förhållandevis stabil: sjukvården har år efter år haft högst förtroende och de politiska institutionerna lägst förtroende.

En av de svåra frågorna är att förklara vad som ligger bakom förtroendebedömningarna. Analyser av tidsserier pekar på att de är effekten av ett samspel mellan medborgarnas personliga erfarenhet av respektive institution och det rådande opinionsklimatet. Förtroendet tycks också påverkas av den upplevda betydelsen av institutionerna liksom av socio-kulturella värderingar (Elliot, 1997).

En fördjupad förståelse av vad som ligger bakom bedömningarna förutsätter återkommande förtroendemätningar. Syftet med den följande översikten är att redovisa 1997 års mätning och förändringsmönstren 1986-1997.

Förtroendebedömningar 1997

Ursprungligen avsåg SOM-undersökningens förtroendemätning elva samhällsinstitutioner. De var valda för att ge ett spektrum av politiska, mediala, ekonomiska och sociala institutioner. Dessa elva institutioner har funnits med i

mätningen sedan 1986. Fr o m 1994 års mätning inkluderades domstolarna och Svenska kyrkan. År 1995 tillkom kungahuset och 1996 kommunstyrelser. Nya i och med 1997 års mätning är universitet/högskolor och de politiska partierna.

Med de redovisade utökningarna kom SOM-undersökningen 1997 att omfatta sjutton olika samhällsinstitutioner. Utfallet av mätningen redovisas i tabell 1. Det visar sig att sjukvården och universitet/högskolor åtnjuter högst förtroende. Allmänheten har lägst förtroende för kommunstyrelserna och de politiska partierna.

De samhällsinstitutioner där jämförelser kan göras med föregående år uppvisar i huvudsak samma rangordning. De enda förändringarna ligger strax under mitten: bankerna har stärkt sitt förtroende med två placeringar, medan storföretagen tappat och fallit tre placeringar och dagspressen en placering. I toppen och botten är rangordningen exakt densamma de tre senaste åren.

De två institutioner som för första gången ingick i förtroendebedömningen 1997 - universitet/högskolor och de politiska partierna - placerades på helt skilda platser i rangordningen: universitetet visade sig åtnjuta i det närmaste samma förtroende som sjukvården (+48 i balansmått), medan de politiska partierna hamnade i botten (-39).

I jämförelse med förtroendebedömningarna 1996 finns det några klara tendenser. Den första är att den inte finns någon allmän nedgång av det slag som iaktogs mellan 1995 och 1996. Av de femton institutioner som kan jämföras mellan 1996 och 1997 uppvisar åtta en viss nedgång, sex en viss uppgång medan en ligger på samma nivå. Nivån på nedgången (-5 balansmåttensenheter) är genomsnittligt obetydligt större än den för uppgången (+4).

En andra iakttagelse är att de institutioner som ligger högst i förtroende överlag har tappat. Detta gäller särskilt sjukvården (-13) och grundskolan (-11). Undantaget är polisen, där förtroendet ökat något. Samtidigt uppvisar de institutioner som har lägst förtroende samtliga en viss ökning; uppgången är störst i fråga om riksdag och regering. Förtroendeskillnaderna mellan olika institutioner är därigenom något mindre 1997 än de var 1996.

I övrigt kan noteras att bankernas förtroende fortsätter att stärkas. Bankerna är den institution som uppvisar störst uppgång (+11). Det är dock inte fråga om något allmänt ökat förtroende för näringslivet, eftersom storföretagen samtidigt tappat i förtroende (-8).

Tabell 1 **Förtroendet för samhällsinstitutioner 1997 (procent, balansmått)**

Samhälls- institution	Mycket stort	Ganska stort	Varken stort eller litet	Ganska litet	Mycket litet	Summa procent	Balans- mått
Sjukvården	16	47	22	11	4	100	+48
Univ/högsk	10	45	39	5	2	100	+48
Kungahuset	22	34	31	6	6	100	+44
Radio/TV	5	45	43	6	1	100	+43
Polisen	6	41	32	15	5	100	+41
Grundskolan	7	38	34	17	5	100	+23
Domstolarna	7	35	34	16	8	100	+18
Försvaret	7	25	43	16	9	100	+7
Dagspressen	2	24	53	17	5	100	+4
Bankerna	5	28	36	22	9	100	+2
Sv kyrkan	6	23	43	16	13	100	±0
Storföretagen	2	25	43	20	9	100	-2
Riksdagen	3	19	40	26	12	100	-16
De fackl org	2	18	37	27	16	100	-23
Regeringen	3	18	34	30	16	100	-25
Kommunstyr	1	14	41	29	15	100	-29
De pol partierna	1	10	39	30	20	100	-39

Kommentar: Antalet svarspersoner är ca 1 730. Personer som ej besvarat förtroendefrågan för någon institution är inte medtagen i procenttalen. Dylika svar var mycket sällsynta och lämnas av mellan 30 - 70 personer för de enskilda frågorna. Högsta andelen ej svar finns där även andelen som svarar varken stort eller litet förtroende är hög, t ex beträffande dagspressen och storföretagen.

Dimensioner i bedömningarna

Det är uppenbart att det finns betydande likheter i bedömningarna mellan olika institutioner. En första iakttagelse är att det överlag finns positiva samband mellan förtroendebedömningarna för de enskilda institutionerna. I likhet med tidigare år visar en korrelationsanalys att endast få samband understiger +.10 (Pearson's r). Den som är positiv till en samhällsinstitutions sätt att fungera tenderar således att värdera även andra institutioner positivt. Det förefaller att finnas ett slags grundläggande förtroendebas (jfr Börjesson och Weibull, 1990; Elliot, 1997). Enda klara, återkommande undantagen är de negativa korrelationerna mellan förtroendet för regeringen och kungahuset respektive mellan de fackliga organisationerna och storföretagen¹.

I varje års SOM-mätning visar sig att det finns starka och konsistenta samband mellan bedömningarna av vissa institutioner. Exempelvis uppvisar bedömning-

arna av regering och riksdag genomgående en mycket hög överensstämmelse (>+.70), liksom värderingarna av radio/TV och dagspress (>+.40).

En explorativ faktoranalys i syfte att belysa värderingsgrunderna pekar på att det finns fyra huvuddimensioner i bedömningarna (tabell 2):

- *den samhällsbevarande dimensionen*: kungahuset, Svenska kyrkan, storföretagen, domstolarna, försvaret och bankerna
- *den politiska dimensionen*: regering, riksdag, de politiska partierna, kommunstyrelserna och de fackliga organisationerna
- *den sociala dimensionen*: grundskolan, sjukvården, polisen och universitet/högskolorna
- *den mediala dimensionen*: radio/TV och dagspressen

Det som kallas för den *samhällsbevarande dimensionen* har sin laddning i något slag av grundläggande förhållningssätt till samhället. Den svarar närmast mot den klassiska föreställningen om kronan, korset, svärdet och penningpåsen. På denna dimension har inte oväntat de fackliga organisationerna en negativ laddning – en av de få negativa laddningarna i analysen.

På den *politiska dimensionen* laddar regering och riksdag högst. De politiska partierna som för första gången inkluderades 1997 ligger som väntat också högt på denna dimension. Kungahuset uppvisar på samma sätt som tidigare en svagt negativ laddning på den politiska dimensionen.

Den *sociala dimensionen* representeras i första hand av sjukvård och polis men också av grundskolan och står för något slag av offentlig service. I och med att den 1997 tillkommande institutionen universitet/högskolor också laddar högst på denna dimension förstärks intrycket av att det rör sig om en offentligsektorfaktor. Ytterligare stöd för en sådan tolkning är att även domstolarna och försvaret laddar relativt högt på dimensionen.

Slutligen finns det en distinkt *medial dimension* där radio/TV och dagspress laddar mycket högt. Även de fackliga organisationerna har här en relativt hög laddning. Det senare gör att det ligger nära till hands att tala om en opinionsfaktor.

Tabell 2 Faktoranalys av förtroendebedömningarna för sjutton samhällsinstitutioner 1997 (faktorladdningar)

Institution	Dimension			
	Faktor 1 Den politiska	Faktor 2 Den samhälls- bevarande	Faktor 3 Den sociala	Faktor 4 Den mediala
Regeringen	,85	,01	,22	,02
Riksdagen	,82	,17	,20	,03
De politiska partierna	,77	,25	,08	,09
Kommunstyr.	,67	,24	,15	,20
De fackliga org	,53	-,07	,14	,43
Kungahuset	-,02	,75	,06	,00
Svenska kyrkan	,17	,64	,04	,13
Storföretagen	,06	,57	,17	,22
Domstolarna	,30	,52	,35	,01
Försvaret	,17	,51	,35	-,03
Bankerna	,27	,40	,14	,35
Grundskolan	,09	,03	,71	,27
Sjukvården	,21	,09	,70	,04
Polisen	,26	,29	,59	-,05
Univ/högskolor	,10	,28	,52	,21
Radio/TV	,03	,07	,24	,75
Dagspressen	,15	,19	,01	,74
Förklarad varians	31%	9%	7%	6%

Kommentar: Faktorlösningen bygger på en varimax rotering. Antalet faktorer har fastställts med hjälp av Kaisers kriterium.

Dimensionerna faller ut relativt tydligt för de sjutton institutionerna. De uppvisar också i stort sett samma mönster som i motsvarande analyser på grundval av 1995 och 1996 års SOM-undersökningar (Holmberg och Weibull, 1996, 1997). Men det finns vissa skillnader. De har sin bakgrund i förändrade placeringar av de institutioner har relativt höga laddningar på mer än en dimension. Detta gäller särskilt domstolarna, försvaret och de fackliga organisationerna.

År 1995 och 1997 var förtroendebedömningarnas struktur sådan att domstolarna laddade relativt högst i den samhällsbevarande dimensionen, medan domstolarna 1996 hade en högre laddning i den sociala dimensionen. De fackliga organisationerna hade 1996 sin relativt högsta laddning i den mediala dimensionen, medan de både året före och efter laddade relativt sett högst i den poli-

tiska dimensionen. Även om vi går längre tillbaka i mätningarna är det tydligt att bedömningen av de fackliga organisationerna har växlat i dimensionstillhörighet (jfr Elliot, 1997). För domstolarna kan inte motsvarande trendanalys göras i och med att de inte fanns med i undersökningarna före 1994. Huvudslutsatsen är dock att det finns ett mycket stort mått av konsistens i förtroendebedömningarna över tid.

Förändringsmönster...

I figur 1a-d redovisas förändringarna över tid. Vi har som tidigare år valt att gruppera institutionerna efter de huvuddimensioner som framkommit i faktoranalysen. Det gör att enskilda institutioner kan byta placering mellan åren. Vi har också placerat in de institutioner som successivt tillkommit.

Bedömningarna av institutionerna inom det som kallas den *sociala* sfären uppvisar en mycket hög intern samstämmighet över tid samtidigt som nivåskillnaderna är i stort sett desamma. Mellan 1986 och 1991 fanns det en svag förtroendenedgång som följdes av en kraftig uppgångstrend till 1994. Efter 1995 faller samtliga tre institutioner kraftigt - störst var fallet för polisen, som dock återhämtar sig något 1997. Detta är till synes den enda något avvikande förändringen för hela tolvårsperioden. Ser man till mönstret över tid förefaller det snarast vara så att polisen hade en särskilt låg bedömning 1996, medan andelen för 1997 är mera förväntad i förhållande till övriga institutionerna inom sfären.

Också bedömningarna av de två centrala institutionerna inom den *politiska* sfären – riksdag och regering – demonstrerar en anmärkningsvärd intern överensstämmelse över tid. Riksdagen har dock i stort sett genomgående något högre förtroende än regeringen. Figuren visar på en långsiktig försvagning, samtidigt som valåren, särskilt 1994, avviker genom högre siffror och indikerar att det finns en elektoral cykel; förtroendet är som högst då de politiska institutionerna aktiverar sig. Den svaga uppgången mellan 1996 och 1997 kan tolkas som att valdebatten i viss mån har börjat. I linje med detta bör vi förvänta en fortsatt uppgång i 1998 års mätning.

Mönstret i bedömningarna av de fackliga organisationerna uppvisar mindre skillnader över tolvårsperioden. Facket har alla år en negativ förtroendebalans. Det finns också en tendens till långsiktig försvagning, liksom till en svag uppgång både 1994 och 1997.

Figur 1 Bedömningar av förtroendet för sjuttionio samhällsinstitutioner 1986 – 1997 (balansmått)

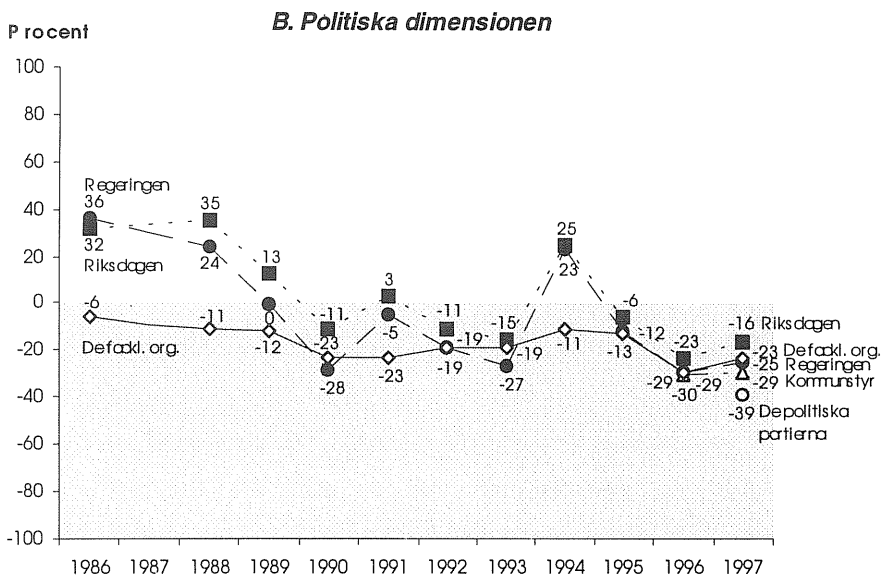
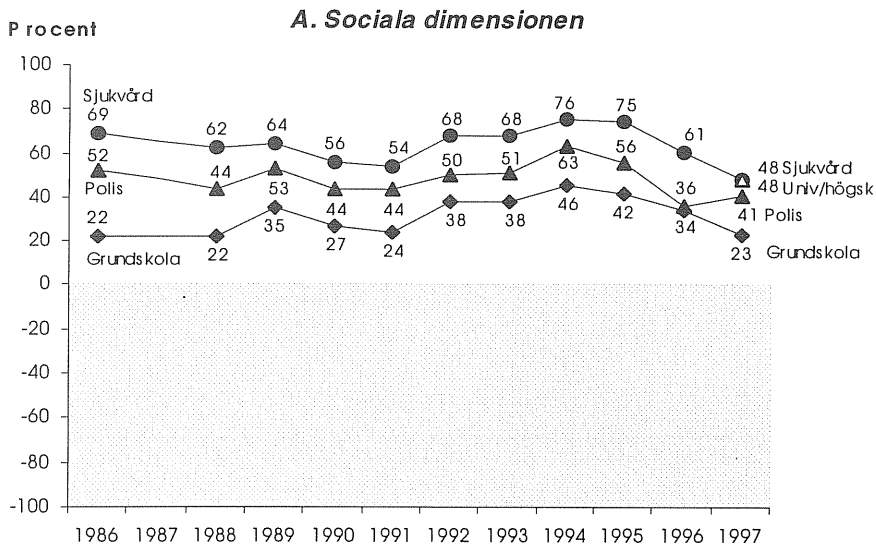

Procent

C. Mediala dimensionen

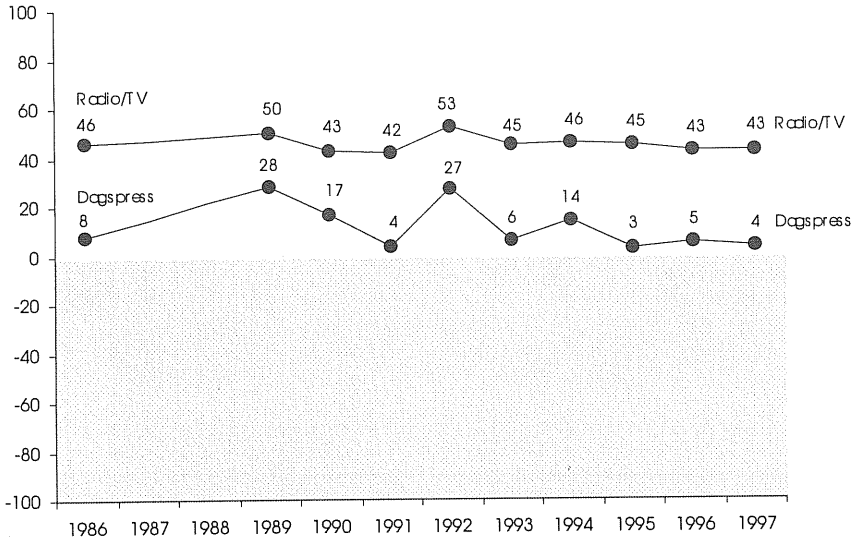

Procent

D. Samhällsbevarande dimensionen

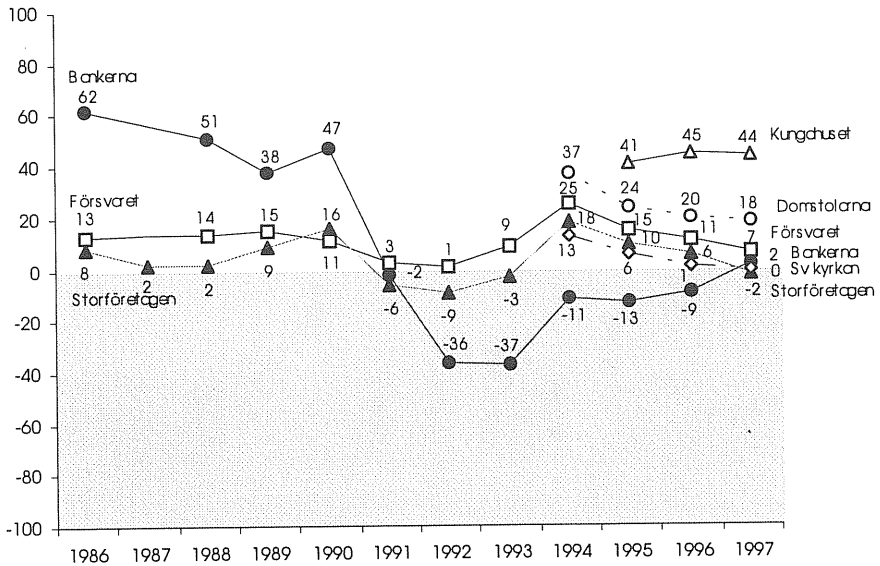

Kommentar; Om balansmättet se tabell 1. År 1987 saknas i figurerna eftersom ett annat, icke jämförbart mått, användes detta år. För de två medieinstitutionerna saknas av samma skäl även siffror för 1988.

Bedömningarna av *medierna* uppvisar också en inbördes överensstämmelse. Den är dock inte alls så tydlig som när det gäller regering och riksdag eller de sociala institutionerna. Radio/TV ligger genomgående på en betydligt högre förtroendenivå än dagspressen och är inte underkastade samma snabba skiften i allmänhetens bedömningar. Medierna uppvisar inte någon upp- eller nedåtgående förtroendetrend under tolvårsperioden. Mellan 1996 och 1997 finns det inga förändringar att tala om.

När det gäller bedömningar av de institutioner som kallats *de samhällsbevarande* visar försvaret och storföretagen ett likartat förändringsmönster och ligger dessutom på i stort sett samma mellanläga nivå. De nya institutioner som började studeras 1994 – domstolarna och Svenska kyrkan – uppvisar för de fyra senaste åren nästa exakt samma nedåtgående förändringsmönster, låt vara att domstolarna ligger på något litet högre nivå.

Två institutioner avviker. Det gäller särskilt bankerna. Från att fram till 1990 ha varit en högt värderad samhällsinstitution föll bankerna i två steg till bottennoteringar 1992 och 1993. Därefter uppvisar bankerna en successiv uppgång och hade 1997 nått tillbaka till genomsnittet för institutionerna inom den samhällsbevarande sfären. Bankerna har på detta sätt haft en avvikande trend de senaste åren. Till 1980-talets mycket höga förtroendenivåer har dock bankerna en lång väg att gå. Kungahuset ligger genomgående på en hög och stabil nivå.

...och möjliga förklaringar

Det är inte enkelt att finna några entydiga förklaringar till de redovisade förändringarna. Förklaringarna skiftar efter vilken typ av institutioner som bedöms. Maria Elliot (1997) har i sina analyser av medieförtroendet över tid pekat på tre faktorer som särskilt viktiga för att förstå människors bedömningar. Om vi applicerar hennes teori på samhällsförtroendet får vi följande faktorer: (1) utvärdering av institutionens verksamhet (trovärdighet, kvalitet), (2) medborgarintresset för institutionens verksamhet (institutionens upplevda betydelse) och (3) rådande socio-kulturella värderingar i samhället (opinionsklimatet).

Det tycks uppenbart att sjukvårdens starka ställning - även om det skett en nedgång efter 1995 - har sin bakgrund i att den ligger högt när det gäller samtliga tre typer av förklaringar. Att de sociala institutionerna värderades relativt sett lägre under 1980-talets slut än under 1990-talets torde kunna hänföras till ett förändrat opinionsklimat. Bankernas fall i förtroendeopinionen kan i sin tur till stor del förklaras av bankkrisen i kombination med förändringar i servicegraden till kunderna. Regeringens och riksdagens stora förtroendefall efter 1994 kan

kopplas till en besvikelse över att många förhoppningar som väcktes av riksdagsvalet och EU-omröstningen inte infriades.

Om vi applicerar förändringsmodellen på utvecklingen under de senaste tre åren är det framför allt nedgångstendensen inom den sociala sfären som leder till frågor. Det förefaller finnas intressanta paralleller mellan de sociala institutionernas, särskilt sjukvårdens och grundskolans, försvagning i mitten av 1990-talet och bankernas fall fem år tidigare. Det är troligt att en kombination av ökade kostnader, upplevda problem och ett kritiskt opinionsklimat, påverkat av mediernas ökade bevakning², har försvagat de sociala institutioners förtroendebas; därmed har de förlorat något av det förtroendekapital de fick som en följd av det positiva opinionsklimatet under 1990-talets första år.

Förtroendebedömningar i olika grupper

Om vi ser till traditionella demografiska faktorer (tabell 3a) visar sig *könsskillnaderna* vara relativt små. Kvinnorna har dock på nästan alla punkter större förtroende. De värderar särskilt de sociala institutionerna högre än männen (i genomsnitt +15 i jämförelse med +7), dock inte sjukvården. De största könsskillnaderna finns i fråga om Svenska kyrkan, kungahuset och dagspressen, där kvinnor ligger klart högre och skillnaderna är över tio balansmåttsenheter. För samtliga tre institutioner har dessutom skillnaderna ökat mellan 1996 och 1997.

Åldersskillnaderna är ofta små. När det gäller enskilda institutioner finns det tre huvudmönster. Förtroendet för grundskolan, storföretagen, domstolarna, sjukvården och universitet/högskolor minskar med ålder. I fråga om Svenska kyrkan och dagspressen är mönstret i stort sett det omvända: förtroendet stiger med ålder. Det tredje mönstret representeras av bankerna och de fackliga organisationerna: här är medelålders personer mest negativa, medan yngre och äldre är relativt positiva.

Utbildningsfaktorn ger ett visst utslag för cirka hälften av de bedömda institutionerna. I samtliga fall gäller att förtroende ökar med utbildning. Tendensen är tydligast för bedömningen av storföretagen, domstolar, universitet/högskolor, riksdagen och de politiska partierna.

På flera punkter finns tydliga skillnader efter *medborgarskap*. Svenska medborgare avviker genom en relativt sett positivare inställning till domstolar och kungahuset - och överlag till institutioner inom den samhällsbevarande sfären. Utländska medborgare i Sverige värderar framför allt regeringen, grundskolan och kommunstyrelserna högre än vad svenskar gör.

Tabell 3a Förtroendet för enskilda samhällsinstitutioner i olika grupper 1997 (balansmått)

Samhälls- institution	Kön		Ålder				Utbildning			Medborg sk	
	M	Kv	15-29	30-49	50-64	65-80	L	M	H	Sv	Utl
Sjukvård	+51	+45	+57	+48	+42	+44	+45	+47	+54	+48	+43
Univ/högskolor	+48	+47	+56	+49	+40	+44	+39	+47	+62	+48	+59
Radio/TV	+43	+43	+45	+36	+45	+49	+43	+47	+38	+43	+38
Kungahuset	+38	+50	+43	+42	+44	+50	+43	+48	+45	+45	+27
Polisen	+22	+31	+26	+31	+19	+29	+27	+24	+30	+28	+21
Grundskolan	+22	+23	+38	+27	+14	+10	+23	+24	+22	+20	+40
Domstolarna	+16	+19	+24	+23	+16	+4	+8	+20	+33	+18	-2
Försvaret	+4	+11	+17	±0	+5	+14	+2	+14	+8	+6	+6
Stor företag	-1	-3	+6	+3	-8	-14	-13	+3	+15	-1	-10
Dagspress	-2	+9	+1	±0	+4	+12	-1	+5	+10	+4	+13
Bankerna	-7	+11	+14	-12	-2	+17	+2	+8	-7	+1	+1
Sv kyrkan	-10	+11	±0	-12	+2	+19	-5	+4	+6	±0	+2
Riksdagen	-15	-17	-18	-18	-19	-6	-22	-19	-4	-16	-15
Regeringen	-21	-23	-29	-21	-30	-16	-26	-29	-16	-25	-1
De fackl org	-27	-21	-15	-28	-28	-18	-22	-20	-29	-23	-15
Kommunstyr	-33	-24	-32	-33	-28	-15	-27	-29	-30	-30	-13
De pol partierna	-39	-39	-37	-39	-41	-37	-45	-40	-28	-40	-30
Dimension:											
Samhällsbev	+7	+15	+17	+7	+10	+15	+6	+16	+17	+12	+4
Social	+36	+37	+44	+39	+29	+32	+34	+36	+42	+41	+41
Politisk	-27	-25	-26	-28	-29	-18	-28	-24	-21	-27	-15
Medial	+21	+26	+23	+18	+25	+31	+21	+26	+24	+26	+26
Genomsnitt	+5	+10	+12	+6	+4	+11	+4	+9	+12	+7	+10
Antal personer	799	823	369	577	411	262	782	387	429	1565	52

Kommentar: Om balansmättet se tabell 1.

Skillnaderna efter *politiskt intresse* (tabell 3b) varierar betydligt mellan institutionerna. Ett framträdande drag är att personer som uppger sig inte alls intresserade av politik genomgående har relativt lågt förtroende. Endast i fråga om bedömningen av bankerna, kungahuset och polisen ligger de inte lägst; den andra extremen kan exemplifieras av riksdagen, där politiskt ointresserade hyser ett mycket lågt förtroende. Ett vanligt mönster är att mittgruppen - de ganska och de inte särskilt politiskt intresserade - har högre förtroende än yttergrupperna. Detta är särskilt tydligt i fråga om polisen, kungahuset och domstolarna. Ett annat mönster är att förtroendet ökar med politiskt intresse; detta gäller bedömningen av de politiska partierna och dagspressen.

Elva av de sjutton institutionsbedömningarna uppvisar klara samband med självplacering på *vänster-högerdimensionen*. Här finns några av de största differen-

serna, vilka antyder att bedömningarna närmast är av ideologisk karaktär. Ju längre åt höger en person uppger sig vara desto positivare blir bedömningarna av storföretagen (en differens på +88 balansmåttsheter), bankerna (+39), försvaret (+34) och kungahuset (+33). De institutioner som uppvisar omvänd bild är de fackliga organisationerna (-79) och regeringen (-70). En skillnad mellan 1996 och 1997 är att personer som placerar sig klart till vänster på den politiska skalan har blivit betydligt mer positiva till regeringen.

När det gäller *partisynpati* kan noteras att socialdemokratiska och centerpartistiska sympatisörer överlag har relativt högt samhällsförtroende. S-sympatisörer ligger bland de högsta för nio av de sjutton institutionerna och c-sympatisörer för sju. Som jämförelse kan nämnas att v- och mp-sympatisörer inte hamnar bland de högsta för någon enda institution.

De institutioner som utmärks av att borgerliga sympatisörer har högt förtroende är kungahuset, sjukvården, storföretagen och bankerna. Moderata sympatisörer är särskilt överrepresenterade när det gäller förtroende för försvaret och kungahuset, kristdemokraterna för Svenska kyrkan och kungahuset.

Sammanfattningsvis kan fastslås att institutionerna inom den samhällsbevarande sfären inte oväntat visar ett klart samband med vänster-högerplacering och kön³. De som gör positiva bedömningar av de samhällsbevarande institutionerna placerar sig oftast ideologiskt till höger och är oftare män.

Bedömningar av vissa institutioner, främst de sociala och medierna förklaras, i mycket liten grad av traditionella faktorer som vänster-högerplacering, kön eller utbildning. Värderingen är här mera beroende av människors egen användning och erfarenhet; användare tenderar att vara mer positiva än icke-användare (jfr Nilsson, 1993).

En rimlig slutsats är att bedömningen av sådana institutioner som endast en liten andel av allmänheten har personlig erfarenhet av i stor utsträckning blir beroende av rådande socio-kulturella värderingar och av det allmänna opinionsklimatet (Elliot, 1997). Detta blir särskilt tydligt när det gäller åsikter om de samhällsberande och politiska institutionerna som har en mera uttalad ideologisk grund (jfr Börjesson och Weibull, 1990).

Vad menas med ett förskingrat samhällsförtroende?

Analysen av samhällsförtroendets utveckling under de senaste åren har i huvudsak visat på en nedgång efter 1994. Den svenska utvecklingen visar i detta

avseende samma tendens som observerats i många andra länder, inte minst i USA. Men samtidigt är utvecklingen mellan 1996 och 1997 inte entydig. Förtroendet för de flesta institutioner inom vad som kallas de samhällsbevarande och de sociala områdena har fortsatt att falla, medan de politiska institutionerna har återhämtat sig något och de mediala står relativt stabilt.

En annan tendens är att det finns en svagt ökad polarisering i medborgarnas bedömning av de politiska institutionerna mellan 1996 och 1997. Det är rimligt att betrakta förändringarna som en följd av att det vid mättillfället bara var ett år kvar till valet 1998. Bedömningarna av regering och riksdag har gjorts mot en resonansbotten av en ökad partipolitisk debatt.

De politiska förtroendebedömningarna illustrerar mycket tydligt att ju påtagligare objekten är desto mer nyanserade blir bedömningarna. Omvänt gäller att ju mer schablonmässigt ett objekt är desto mera påverkas bedömningarna av rådande opinionsklimat. Resonemanget kan exemplifieras i 1997 års SOM-undersökning, där svarspersonerna även fick ange förtroendet för politiker i allmänhet. Förtroendet kom här att hamna på en betydligt lägre nivå än för de politiska institutionerna - hela 60 procent ansåg sig ha mycket eller litet förtroende för politiker i allmänhet, endast 6 procent uttryckte mycket eller ganska stort förtroende. Samma tendens framkommer i en studie som vi genomförde med hjälp av Infratest-Burke hösten 1997, utförd på uppdrag av MedicAkademien⁴.

Givetvis finns det ett klart samband mellan den allmänna politikerbedömningen och bedömningen av de konkreta politiska institutionerna (tabell 4). Intressant är emellertid att det finns inte obetydliga andelar bland dem som hyser lågt förtroende för politiker i allmänhet som faktiskt har högt förtroende för regering och riksdag. Om vi även inkluderar mellangruppen som varken har högt eller lågt förtroende kan vi fastslå att omkring 30 procent av svarspersonerna har lågt allmänt förtroende för politiker utan att ha lågt förtroende för regering och riksdag.

Tabell 4 Förtroendet för regering, riksdag och de politiska partierna i allmänhet efter förtroendet för politiker i allmänhet 1997 (procent)

Politisk institution	Förtroende för politiker i allmänhet				
	Mycket stort	Ganska stort	Varken/ eller	Ganska litet	Mycket litet
Riksdag					
Stort förtroende	100	74	36	13	5
Varken/eller	0	24	51	36	21
Litet förtroende	0	2	13	41	74
Regeringen					
Stort förtroende	100	69	35	13	4
Varken/eller	0	24	46	39	13
Litet förtroende	0	7	19	48	83
De politiska partierna					
Stort förtroende	100	67	17	5	2
Varken/eller	0	26	61	39	10
Litet förtroende	0	7	22	56	88
Antal personer	4	84	502	615	399

Kommentar: Personer som ej besvarat frågan ingår inte i procentbasen. I frågan ombeds undersökningsdeltagarna uppge sitt förtroende för 'politiker i allmänhet'.

Också när det gäller mediebedömningar visar det sig att medier i allmänhet har lägre förtroende än enskilda medietyper som dagspress och radio/TV.

En rimlig slutsats är att bristande tydlighet i fråga om samhällsinstitutionerna - oklarhet hos medborgarna om vad institutionen står för eller otillräcklig precisering i frågan - innebär att det rådande opinionsklimatet kommer att få en större betydelse för bedömningarna. Detta är i linje med de slutsatser som dragits av Lennart Nilsson (1997) när det gäller medborgarnas syn på offentlig service: personer som har personlig erfarenhet gör genomgående en mer positiv bedömning. Mot denna bakgrund är det troligt att de förtroendebedömningar av politiska institutioner som görs under ett valår är bättre förankrade kunskapsmässigt. Bedömningarna kan bli mer schablonartade under mellanvalsperioderna när politiken är mindre påtaglig för de flesta.

Noter

1. Ett metodologiskt problem kan också spela en roll. Människor har en tendens att hellre hålla med (= ange förtroende) än säga emot (= ange misstro). Troligen uttrycker därför de redovisade andelarna för samhällsförtroendet något för höga positiva resultat.
2. Att mediernas påverkan knappast är avgörande på längre sikt visas av Lennart Nilsson i hans artikel om synen på offentlig service i föreliggande volym. Den kritiska uppmärksamheten för äldrevården, framför allt i TV i mitten av hösten 1997, visade sig ha en begränsad opinionseffekt på längre sikt.
3. Analysen bygger på en multipel regression med politiskt intresse, vänsterhögerplacering, ålder, kön och utbildning som förklaringsvariabler. Utgångspunkten för vår tolkning är erhållna b-värden.
4. MedieAkademien är en organisation där Göteborgs Universitet och Göteborgs-Posten samverkar i syfte att skapa debatt i medie- och opinionsbildningsfrågor. MedieAkademien grundades 1996.

Referenser

- Börjesson, Britt, Weibull, Lennart (1990) *Förtroendeklyfta?* Stockholm, SIM
- Elliot, Maria (1993) Medborgerlig tillit och misstro: om samhällsförtroende i kristider. I Holmberg, S och Weibull, L (red) *Perspektiv på krisen*. SOM-Institutet, Göteborgs universitet
- Elliot, Maria (1994a) Tilltro på tillväxt. I Holmberg, S och Weibull, L (red) *Vägval*. SOM-Institutet, Göteborgs universitet
- Elliot, Maria (1994b) Västsvensk tillit och misstro: förtroende för yrkesgrupper och medier. I Nilsson, L (red) *Västsverige i fokus*. SOM-Institutet, Göteborgs universitet
- Elliot, Maria (1995) Förnyat samhällsförtroende. I Holmberg, S och Weibull, L (red) *Det gamla riket*. SOM-Institutet, Göteborgs universitet
- Elliot, Maria (1996) *Mediernas förtroendekapital: om svenskarnas tilltro till samhället*. Paper presenterat vid Mediebarometer-seminariet, Nordicom-Sverige 26 april 1996
- Elliot, Maria (1997) *Förtroendet för medierna*. Institutionen för journalistik och masskommunikation, Göteborgs universitet

- Gilljam, Mikael och Holmberg, Sören (1993) *Väljarna inför 90-talet*. Stockholm, Norstedts Juridik
- Holmberg, Sören (1998) *Scandinavian trust*. Statsvetenskapliga institutionen, Göteborgs universitet
- Lipset, Seymour Martin, Schneider, William (1983) *The Confidence Gap*. New York, Wiley
- Listhaug, Ola och Wiberg, Matti (1995) Confidence in Political Institutions. I Kingemann, H-D, Fuchs, D (Eds.) *Citizens and the State*. Oxford-New York, Oxford University Press
- Nilsson, Lennart (1993) Service och boende i Västsverige. I Nilsson, L (red) *Västsvensk opinion*. SOM-institutet, Göteborgs universitet
- Weibull, Lennart och Börjesson, Britt (1995) *Publicistiska seder*. Stockholm, Tiden/SJF

FALLANDE FÖRTROENDE FÖR RIKSDAGEN

MARTIN BROTHÉN

Förtroende och tillit har blivit allt viktigare begrepp i modern samhällsvetenskap. Med utgångspunkt i den amerikanske statsvetaren Robert D. Putnams teorier har betydelsen av förtroende och tillit för samhällets utveckling, såväl i ekonomiska som demokratiska avseenden, lyfts fram (Putnam 1993; 1996). Ett samhälle präglad av förtroende mellan medborgarna har bättre förutsättningar att uppnå ekonomisk tillväxt och välfärd än ett samhälle präglad av misstro. Av betydelse i ett demokratiskt samhälle är också det ömsesidiga förtroendet mellan medborgarna och dess samhällsinstitutioner. Enligt Putnams studier är förtroendet mellan medborgarna och de politiska institutionerna också viktigt för de politiska institutionernas legitimitet, vilket också andra samhällsvetare har påtalat (se t.ex. Lipset och Schneider 1983; Listhaug och Wiberg 1995).

Den samhällsvetenskapliga forskningen har under ett flertal decennier studerat medborgarnas förtroende för det politiska systemet och för politiker. Den utveckling som tecknats i svenska och internationella studier har inte alltid varit ljus. I ett stort antal västerländska demokratier har trenden visat på ett växande misstroende mot politiker (Österman 1981; Holmberg och Gilljam 1987:235 ff, Holmberg 1990; Gilljam och Holmberg 1995:85 ff; Holmberg 1998. Jfr. Lipset och Schneider 1983). Den norske samhällsforskaren Ola Listhaug har visat att tesen om ett ökat misstroende för politiker gäller för Sverige och Norge, men inte för Nederländerna och Danmark där förtroendet tvärtom har ökat (Listhaug 1995). I en nyutkommen bok har visats att förtroendet för politik och politiker har minskat i Danmark under den senaste tjugofemårsperioden, även om en viss uppgång och återhämtning kunde urskiljas efter mitten av 1970-talet (Borre och Andersen 1997:302 ff. Se även Borre 1984).

Ett stort antal studier har, vid sidan av förtroendet för politik och politiker, fokuserat på medborgarnas förtroende för demokratins institutioner och samhällsorgan som t.ex. polisen, försvaret, dagspressen och sjukvården. Regeringen och parlamentet i det aktuella landet har varit självklara institutioner bland de som undersökts i sådana sammanhang (se t.ex. Börjesson och Weibull 1990; Elliot 1991; 1992; 1993; 1994; Listhaug och Wiberg 1995). Som högsta beslutande organ är det naturligtvis rimligt att medborgarna i princip sluter upp bak-

om det egna parlamentet, eller åtminstone inte visar ett djupgående misstroende.

Under senare år har parlamentens situation enligt genomförda förtroendestudier visat sig bekymmersam. Trenden för medborgarnas förtroende för det egna landets parlament har de senaste decennierna varit nedåtgående. De amerikanska samhällsvetarna Seymour Martin Lipset och William Schneider har t.ex. visat på ett närmast halverat förtroende för den amerikanska kongressen mellan 1960-talets mitt och början av 1980-talet, även om en viss återhämtning av förtroendet kunnat iakttas under 1980-talet (Lipset och Schneider 1983 och 1987. Jfr. Hibbing och Theiss-Morse 1998). I en komparativ undersökning av förtroendet för parlament i västeuropeiska länder 1981 och 1990 visar dock Ola Listhaug och Matti Wiberg att förtroendet, med undantag för Norges Storting, har varit i det närmaste stabilt (Listhaug och Wiberg 1995). Med utgångspunkt i årliga mätningar i SOM-institutets regi har också förtroendet för den svenska riksdagen kunnat konstateras vara i avtagande sedan mitten av 1980-talet (Weibull och Börjesson 1990; Elliot 1991; 1992; 1993; 1994; Weibull och Holmberg 1996).

Att studier av vilket förtroende riksdagen har bland medborgarna har samhällsvetenskaplig relevans intygas inte minst av politikerna själva. Tre tydliga exempel på detta kan hämtas från senare års riksdagsdebatter och -protokoll. SOM-institutets mätningar av förtroendet för riksdagen har i dessa sammanhang åberopats såväl av riksdagens talman som av framträdande företrädare för riksdagspartierna.¹

Syftet med detta kapitel är att undersöka svenska folkets förtroende för riksdagen under en längre tidsperiod och med fokus på olika tänkbara förklaringsfaktorer. På vilket sätt har förtroendet för riksdagen utvecklats under en tioårsperiod (1988-1997) och hur har förtroendet utvecklats inom olika grupper av befolkningen? Finns det några generella mönster och tendenser i allmänhetens förtroende för riksdagen? Analysen kommer dels att utgå från relevanta *socio-ekonomiska* förklaringsfaktorer som kön, ålder, yrke, bostadsort och utbildning, dels från *politiskt* relevanta förklaringsfaktorer som partisympati, intresse för politik och ideologisk vänster-högerposition.

Förtroendet för parlamenten i flera västerländska demokratier har minskat samtidigt som internationaliseringen av politik och ekonomi har tilltagit. Tidigare studier av befolkningars förtroende för folkvalda parlament har inte uppmärksammat den betydelse som internationaliseringen möjligen har haft för det minskade förtroendet (Grennert 1998). Den svenska europeiseringen och EU-anpassningen sägs ofta vara ett exempel på en mer omfattande internationalise-

ringsprocess. I vilken utsträckning internationaliseringen har haft effekt på samhällsförtroendet för den svenska riksdagen och det sätt på vilket den sköter sitt arbete skulle därför kunna prövas med hjälp av EU-frågan som proxyvariabel för internationaliseringen. Riksdagens och partiernas hantering av EU-frågan, samt ifrågasättandet av den genomförda folkomröstningen och det utbredda missnöjet med EU-medlemskapet skulle kunna vara en tänkbar förklaring till det minskande förtroendet för riksdagen.² Inställningen till EU-medlemskapet är ett exempel på en politisk sakfråga där det finns tydliga skillnader mellan väljarnas och de valdas uppfattningar, vilket skulle kunna bidra till ett minskat politikerförtroende. Den fråga som kommer att ställas är om inställningen till EU påverkar vilket förtroende enskilda individer har för riksdagen. EU-inställningen kommer att prövas inom ramen för de politiskt relevanta förklaringsfaktorerna.

Material

SOM-institutet har, sedan mätningarna började 1986, ställt en fråga om svarspersonernas förtroende för en rad olika samhällsinstitutioner. I detta kapitel är det resultaten för de tio senaste årens undersökningar avseende förtroendet för riksdagen som skall presenteras och analyseras. Undersökningen har således avgränsats till att gälla åren 1988-1997.³

Undersökningen har baserat sig på en fråga med följande formulering: *"Hur stort förtroende har Du för det sätt på vilket följande samhällsinstitutioner och grupper sköter sitt arbete?"*⁴ Vid samtliga undersökningstillfällen har riksdagen funnits med i uppräknningen. Svartalternativen som erbjudits har varit formulerade på följande sätt: *"mycket stort förtroende"*, *"ganska stort förtroende"*, *"varken stort eller litet förtroende"*, *"ganska litet förtroende"* samt *"mycket litet förtroende"*.

Urvalet för undersökningarna har varierat något under tidsperioden 1988 till 1997. För att uppnå jämförbarhet för hela undersökningsperioden kommer endast svars personer med svenskt medborgarskap och personer mellan 15 och 75 år att ingå i de följande analyserna.⁵

Förtroendet för riksdagen kommer i det följande att studeras med ett enkelt statistiskt balansindex som väger andelen svars personer som svarat *"mycket stort"* eller *"ganska stort"* förtroende mot andelen svars personer som svarat *"ganska litet"* eller *"mycket litet"* förtroende. Svartalternativet *"varken stort eller litet förtroende"* eller som besvarat frågan med *"vet ej"* medtas inte i analyserna. Den totala andelen stort förtroende minus den totala andelen litet förtroende ger oss ett statistiskt *balansmått* som kan variera mellan

-100 och +100, där positiva balansvärden innebär ett överskott av stort förtroende och negativa balansvärden ett överskott av litet förtroende.

Minskat förtroende för riksdagen 1988-1997

I tabell 1 redovisas hur förtroendet för riksdagen har utvecklats under tidsperioden 1988-1997.

Tabell 1 Förtroendet för riksdagen 1988-1997 (procent, balansmått)

	Mycket stort	Ganska stort	Varken stort eller litet	Ganska litet	Mycket litet	Summa	Balansmått	N
1988	10	39	37	10	4	100	+34	1558
1989	6	31	41	16	6	100	+14	1483
1990	4	21	39	22	14	100	-11	1522
1991	4	27	41	19	9	100	+3	1502
1992	3	21	41	23	12	100	-11	1663
1993	2	18	45	22	13	100	-15	1645
1994	5	35	43	13	4	100	+24	1511
1995	3	25	39	23	10	100	-5	1589
1996	2	16	40	26	16	100	-23	1541
1997	2	19	41	26	12	100	-17	1514
Differens 1988-97	-8	-20	+4	+16	+8		-51	

Källa: SOM-institutet 1988-1997.

Av tabellen kan ett minskat förtroende för riksdagen utläsas. Samtidigt som den totala andelen med stort förtroende för riksdagen har minskat med 28 procentenheter har den totala andelen med litet förtroende ökat med 24 procentenheter. Förändringen har varit liten (+4 procentenheter) i andelen som svarat med mittenalternativet.

I figur 1 har de balansmått som har presenterats i tabell 1 lagts in som en tidsserie.

Figur 1 Bedömningar av förtroendet för riksdagen 1988-1997
(balansmätt)

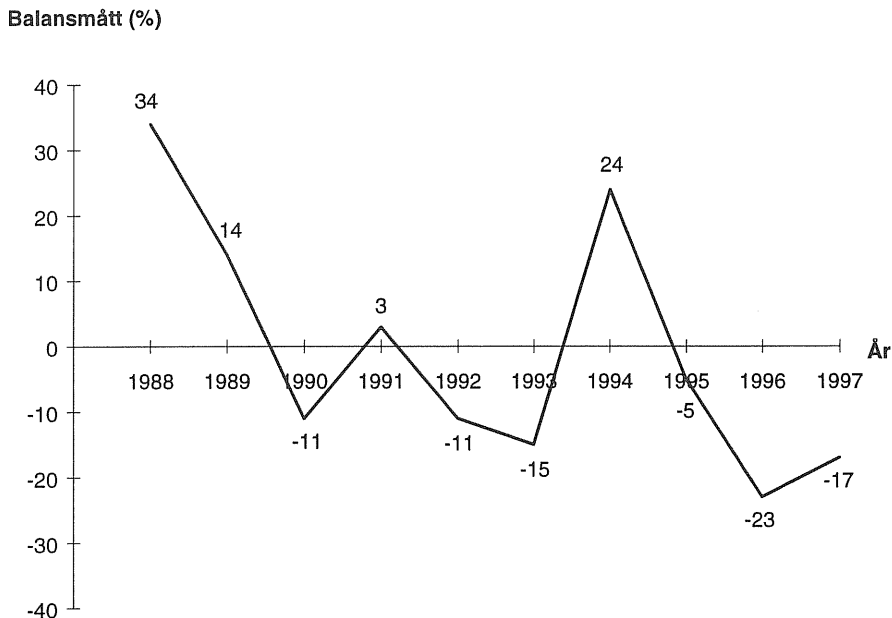

Källa: SOM-institutet 1988-1997.

Sett till hela tidsperioden från 1988 och framåt har förtroendet för riksdagen varit föremål för en svag nedgångstrend. Särskilt tydlig var den utvecklingen i början av den aktuella tidsperioden, fram till 1993. Med undantag för 1994 har förtroendet för riksdagen inte återhämtat sig till de nivåer som uppmättes i slutet av 1980-talet. Även om det förtroendekapitel som uppmättes 1997 är något större än året dessförinnan ligger det fortfarande på en mycket låg nivå, och näst lägst för den undersökta perioden som helhet. Den nedåtgående trenden med ett minskande förtroende för landets folkvalda församling kan således inte avskrivas.

En ljuspunkt återfinns dock i mönstret. Valrörelser tycks ha en positiv effekt på förtroendet för riksdagen. Valåret 1994 markerar, precis som vid valåret 1991, en viss uppgång i förtroendet. Förtroendet för riksdagen var också större val-

året 1988 jämfört med närmast föregående undersökningsår 1986 (Weibull och Holmberg 1996).

Förklaringar till förtroendet för riksdagen

Som tidigare framgått är syftet med detta kapitel att analysera förtroendet för riksdagen under en längre tidsperiod och med fokus på olika tänkbara förklaringsfaktorer till den iakttagna utvecklingen. I det följande skall vi studera hur förtroendet för riksdagen har utvecklats inom olika grupper av befolkningen. Tidigare forskning har starkt ifrågasatt möjligheterna att förklara människors bedömningar av förtroendet för politiker och politiska institutioner utifrån socio-ekonomiska bakgrundsvariabler (se t.ex. Petersson 1977:260; Holmberg 1981:165 ff; Österman 1981; Lipset och Schneider 1983:99 ff; Holmberg och Gilljam 1987:238; Holmberg 1998).⁶ Istället har benägenheten varit större att tillskriva de politiska faktorerna, som t.ex. politikens innehåll, en större betydelse som förklaringsfaktorer i sammanhanget (se t.ex. Holmberg och Gilljam 1987:238; Weibull och Börjesson 1990; Holmberg 1998).

En grundläggande indelning kommer i det följande att göras i *socioekonomiska* förklaringsfaktorer respektive förklaringsfaktorer som är kopplade till individens förhållande till *politik*. På nytt skall således prövas i vilken utsträckning *socio-ekonomiska* respektive *politiska* förklaringsfaktorer kan bidra till en ökad kunskap och förståelse om människors bedömningar av förtroendet för riksdagen.

I det närmaste skall vi studera hur förtroendet för riksdagen har varierat i olika sociala och ekonomiska grupper av befolkningen. I tabell 2 redovisas hur bedömningen av riksdagens förtroendekapital har förändrats mellan 1988 och 1997. Tabellen sammanfattar hur förtroendet för riksdagen har varierat utifrån totalt åtta olika förklaringsfaktorer: *kön, ålder, utbildning, förvävsställning, subjektiv yrkesgrupp, sektor, facklig tillhörighet* och *bostadsort*.⁷ Samtliga dessa förklaringsfaktorer har tidigare varit utnyttjade i liknande analyser av förtroendet för olika samhällsinstitutioner (se t.ex. Österman 1981; Elliot 1991; 1997; Weibull och Holmberg 1996).

Tabell 2 Förtroendet för riksdagen i olika sociala och ekonomiska grupper 1988-1997 (balansmått)

	1988	1989	1990	1991	1992	1993	1994	1995	1996	1997	Differens 1988-1997
Samtliga	+34	+14	-11	+3	-11	-15	+24	-5	-23	-17	-51
Kön											
Man	+38	+14	-13	+2	-14	-18	+21	-8	-20	-18	-56
Kvinna	+32	+14	-8	+8	-7	-12	+26	-1	-26	-16	-48
Ålder											
15-19	+31	-2	-24	-3	-20	-17	+24	-2	-19	-16	-47
20-29	+31	+6	-10	-3	-3	-11	+20	-13	-27	-19	-50
30-39	+28	+16	-17	-3	-14	-28	+22	-10	-21	-24	-52
40-49	+34	+14	-12	+7	-13	-19	+19	-4	-28	-15	-49
50-59	+37	+14	-3	+6	-14	-10	+24	-3	-24	-20	-57
60-75	+44	+25	-2	+10	-7	-5	+31	+5	-16	-9	-53
Utbildning											
Låg	+35	+15	-13	-2	-21	-23	+21	-10	-29	-23	-58
Medel	+33	+8	-7	+9	-2	-13	+20	-6	-29	-19	-52
Hög	+35	+19	-6	+18	+12	+8	+31	+10	-6	-4	-39
Förvärvsställning											
Förvärvsarbetande	+33	+12	-12	+4	-10	-15	+23	-4	-24	-16	-49
Arbetslös	+26	-3	-25	-14	-30	-32	+7	-26	-51	-43	-69
Pensionär	+44	+26	-2	+8	-6	-8	+30	+3	-15	-15	-59
Studerande/hemarbetande	+34	+11	-8	+2	-11	-13	+25	+5	-11	-9	-43
Subjektiv yrkesgrupp											
Tjänsteman	+37	+16	-4	+18	+5	-3	+30	+6	-15	-9	-46
Arbetare	+36	+14	-13	-8	-26	-30	+21	-13	-31	-25	-61
Jordbrukare	+28	+11	-21	-34	-11	+12	+6	-13	*	-5	-33
Företagare	+16	+2	-28	+2	-6	-12	+12	-26	-24	-24	-40
Sektor											
Statlig	+35	+27	+10	+13	-6	-7	+33	-1	-10	-9	-44
Kommunal	+41	+17	-12	+9	-8	-16	+27	-3	-23	-19	-60
Privat	+32	+9	-14	-1	-13	-19	+19	-6	-26	-18	-50
Facklig tillhörighet											
LO	+40	+17	-8	-8	-30	-30	+20	-12	-34	-22	-62
TCO	+40	+18	-1	+25	+4	-10	+25	+9	-14	-11	-51
SACO	+32	+26	-12	+17	+15	+12	+39	+16	-18	-3	-35
Bostadsort											
Ren landsbygd	+27	+6	-19	-4	-17	-23	+17	-15	-29	-22	-49
Mindre tätort	+34	+15	-10	-2	-16	-17	+23	-5	-24	-19	-53
Stad/större tätort	+39	+17	-7	+11	-4	-9	+27	+1	-20	-13	-52
Antal intervjuade	1558	1483	1522	1502	1663	1645	1511	1589	1541	1514	

Kommentar: I tabellen har endast medtagits värden för kategorier där fler än 20 respondenter besvarat frågan om förtroendet för riksdagen med något av de fem svarsalternativen. (*) = Antalet svarpersoner som besvarat frågan om förtroendet för riksdagen understiger 20. *Källa:* SOM-institutet 1988-1997.

Sett till hela den studerade tidsperioden är det ett i huvudsak likartat mönster för olika befolkningsgruppers bedömningar av förtroendet för riksdagen som framträder i tabell 2. För hela tioårsperioden är tendenserna för respektive förklaringsfaktor ungefär desamma. I den mån variationer framträder visar de sig främst bestå i att det är svaga och på annat sätt under privilegierade grupper som fått ett minskat förtroende för riksdagen. Störst förändringar i förtroendebedömningarna har ägt rum hos arbetslösa, arbetare, kommunalanställda och LO-medlemmar. Differenserna i balansmättet mellan 1988 och 1997 är i samtliga dessa fall 60 enheter eller större. I det följande skall vi närmare studera utvecklingen i olika befolkningsgrupper.

I allmänhet har inte några större skillnader mellan mäns och kvinnors bedömningar av förtroendet för olika samhällsinstitutioner förväntats eller kunnat iakttas (Weibull och Börjesson 1990; Listhaug och Wiberg 1995). Statsvetarna Maria Oskarson och Lena Wängnerud har hävdats att kvinnor tenderar att uppge ett något större misstroende mot politiker även om skillnaderna mellan könen är små, men menar snarare att detta resultat har att göra med att graden av politiskt intresse och partiidentifikation skiljer sig åt mellan könen. Några större skillnader vad gäller politiskt förtroende i sig vill Oskarson och Wängnerud inte tillskriva könsfaktorn (Oskarson och Wängnerud 1995:46 f).

Det material som presenteras i tabell 2 tycks visa att kvinnor, med några undantag (undersökningsåren 1988, 1989 och 1996), har ett något större förtroende för riksdagen än män. Om detta resultat kvarstår också vid kontroll för andra politiskt relevanta förklaringsfaktorer återstår dock att se. Utifrån vad t.ex. Oskarson och Wängnerud (1995:46 f) har hävdats bör effekten av kön försvinna vid kontroll för t.ex. respondenternas politiska intresse, något som kommer att prövas i det följande.

I forskningen om förtroendet för politik och politiker har hävdats att åldersfaktorn kan förklara graden av förtroende hos olika personer. Åldersfaktorn ses då främst som en indikator på människors införlivning och integrering i samhället; äldre personer har införlivats och insocialiserats mer och uppvisar därför generellt sett högre förtroendenivåer menar t.ex. medieforskarna Lennart Weibull och Britt Börjesson (Weibull och Börjesson 1990:57). Från amerikansk forskning vet vi att äldre personer uppger sig ha ett högre förtroendet för den amerikanska kongressen än yngre (Lipset och Schneider 1983:122).

Av tabell 2 kan entydigt utläsas att äldre personer har störst förtroende för riksdagen; respondenter i ålderskategorien 60–75 år uppmäter näst intill genomgående de högsta förtroendenivåerna. Endast 1992 visar sig en annan ålderskategori (20–29) ha ett något större förtroende för riksdagen. Viktigt att

notera är att vi med den nu genomförda undersökningen egentligen inte kan avgöra om de framkomna resultaten ger stöd för en *alders-* eller en *generationshy-*
potes.

I linje med den omnämnda socialisationsteorin har utbildningsnivån antagits ha ett samband med förtroendet för samhällsinstitutioner. Förtroendet har förutsetts vara högre bland högutbildade jämfört med lågutbildade (Weibull och Börjesson 1990). Statsvetarna Ole Borre och Jørgen Goul Andersen har för dansk del visat att lågutbildade har mindre förtroende för politik än högutbildade (Borre och Andersen 1997:317 ff). Författarparet Listhaug och Wiberg har kommit till ett liknande resultat när data för ett stort antal västeuropeiska länder har jämförts (Listhaug och Wiberg 1995). I USA har däremot Seymour Martin Lipset och William Schneider visat att högutbildade har lägre förtroende för kongressen än lågutbildade människor (Lipset och Schneider 1983:122).

Resultaten från de tio SOM-undersökningarna indikerar att hypotesen att samhällsförtroendet stiger med utbildningsnivå också gäller i Sverige. Personer med hög utbildning har genomgående något större förtroende för riksdagen än personer med låg utbildning; analysen ger t.o.m. ett linjärt samband mellan utbildningsnivå och förtroendebedömning vid inte mindre än sju av undersöknings-tillfällena.

Ola Listhaug och Matti Wiberg har undersökt om höga arbetslöshetsnivåer i ett land underminerar förtroendet för parlamentet, men har inte kunnat tillskriva denna faktor någon förklaringskraft (Listhaug och Wiberg 1995:310 ff). Landets ekonomiska förhållanden har beaktats också i andra undersökningar av samhällsförtroendet. Det har t.ex. varit vanligt att undersöka om svarspersonernas bedömningar av det egna landets ekonomi, respektive den egna privatekonomin, har påverkat förtroendet för olika institutioner (se t.ex. Elliot 1993; Holmberg 1998). I det följande skall en näraliggande förklaringsfaktor undersökas; har personers förvärvsställning någon betydelse för vilket förtroende som parlamentet tillskrivs? I mer konkreta ordalag kommer att undersökas om arbetslösa tenderar att ange ett lägre förtroende för riksdagen än förvärvsarbetande.

Från 1989 och framåt är resultaten vad gäller förvärvsställning mycket tydliga; personer som är arbetslösa, har beredskapsarbete eller genomgår arbetsmarknadsutbildning riktar ett kraftfullt misstroende mot riksdagens sätt att sköta sitt arbete och därmed, får man förmoda, riksdagens möjligheter att förbättra för de arbetslösa. Året dessförinnan – när arbetslöshetsproblemen ännu inte hade skjutit fart – var skillnaden mellan förvärvsarbetande och arbetslösa inte särskilt stor. Därefter har förvärvsarbetande genomgående haft ett större förtroende

för den folkvalda församlingen än gruppen arbetslösa och skillnaderna mellan grupperna tycks ha ökat under de senaste åren.

Naturligtvis är det rimligt att förvänta sig att förtroendenivåerna också skiljer sig åt inom den breda gruppen förvärvsarbetande. Genom att studera olika yrkesgruppers bedömningar av förtroendet för riksdagen kan vi klarlägga i vilken utsträckning så är fallet. När svarspersonerna får uppge den yrkeskategori de själva tillhör visar sig tjänstemän vara de som uppger sig ha störst förtroende för riksdagen. Endast undersökningsåren 1993 och 1997 är det en annan yrkesgrupp, jordbrukarna i båda fallen, som uppvisar de högsta förtroendenivåerna. Misstroendet inom olika yrkesgrupper följer sin egen konjunktur: mandatperioderna. Mandatperioden 1988-1991 hade företagarna det lägsta förtroendet för den då vänsterdominerade riksdagen; mandatperioden 1991-1994 var det främst arbetarna som ifrågasatte riksdagens förtroendekapital. Sedan valet 1994 är bilden mer splittrad; både 1996 och 1997 uppmäts det största misstroendet bland arbetarna, även om också företagarna visar en stark misstro mot riksdagen vid båda undersökningstillfällena.

Inte helt oväntat är det personer som arbetar i den privata sektorn som uppger sig ha lägst förtroende för riksdagen. Kommunalt och landstingskommunalt anställda personer säger sig ha ett något större förtroende. Störst förtroende för den folkvalda församlingen uppger sig personer anställda i den statliga sektorn ha.

För flertalet undersökningsår har LO:s medlemmar uppgivit sig ha ett mindre förtroende för riksdagen än TCO:s respektive SACO:s medlemmar. Särskilt tydligt är detta resultat under den borgerliga regeringsperioden 1991-1994, men också efter valet 1994 har LO-medlemmarna utgjort den fackliga kategori som har det minsta förtroendet för riksdagen.

Människor som bor i städer och större tätorter har ett tydligt större förtroende för riksdagen än personer som bor i mindre tätorter eller på landsbygden. Resultaten är i detta avseende entydiga. Samtliga undersökningsår ger ett linjärt samband mellan bostadsort och egen bedömning av förtroendet för riksdagen.

I det följande skall fokuseras på de politiskt relevanta förklaringsfaktorerna. Tabell 3 ger oss en möjlighet att studera den effekt politiska faktorer har för bedömningen av förtroendet för riksdagen. De undersökta faktorerna kategoriserar svarspersonerna efter *politiskt intresse, vänster-högerinställning, partisympati och inställning till EU-medlemskapet*.⁸

Tabell 3 Förtroendet för riksdagen i olika grupper 1988-1997 utifrån intresse för och inställning till politik (balansmätt)

	1988	1989	1990	1991	1992	1993	1994	1995	1996	1997	Differens 1988-1997
Samtliga	+34	+14	-11	+3	-11	-15	+24	-5	-23	-17	-51
Politiskt intresse											
Mycket intresserad	+46	+26	-17	+18	-6	-1	+32	0	-8	-14	-60
Ganska intresserad	+40	+20	-5	+13	-2	-9	+31	+6	-16	-8	-48
Inte särskilt intresserad	+31	+8	-10	-5	-16	-21	+17	-12	-30	-21	-52
Inte alls intresserad	+10	-4	-38	-36	-44	-44	-11	-39	-44	-45	-55
Vänster/höger-inställning											
Klart vänster	+54	+29	+5	+4	-29	-30	+32	-7	-21	-5	-59
Något vänster	+57	+40	+24	+6	-17	-26	+32	+5	-8	-6	-63
Varken eller	+28	+12	-16	-10	-18	-20	+18	-8	-28	-24	-52
Något höger	+24	+3	-17	+10	+8	+7	+20	-6	-25	-17	-41
Klart höger	+4	-20	-39	+23	+3	+6	+18	-16	-32	-29	-33
Partisympati											
Vänsterpartiet	+32	-5	-19	-24	-31	-42	+18	-26	-34	-38	-70
Socialdemokraterna	+56	+45	+28	+10	-17	-26	+35	+22	0	+6	-50
Centerpartiet	+24	+16	-10	+5	+9	-5	+21	-6	-20	+15	-9
Folkpartiet	+29	+12	-7	+26	+15	0	+35	+3	-15	0	-29
Moderaterna	+14	-8	-29	+21	+9	+14	+17	-12	-31	-29	-43
Kristdemokraterna	+17	+29	-18	+5	+18	+8	+28	-6	-10	-41	-58
Miljöpartiet	+25	-17	-6	-2	-36	-26	+9	-18	-41	-27	-52
EU-inställning											
För EU	+25	+4	-16	+12	+8	+5	+29	+14	-6	0	-25
Emot EU	+46	+23	+1	-7	-27	-31	+17	-19	-33	-28	-74
Antal intervjuade	1558	1483	1522	1502	1663	1645	1511	1589	1541	1514	

Källa: SOM-institutet 1988-1997.

Det har tidigare visats att förtroendet för politiker i allmänhet är mindre bland personer som har ett litet intresse för politik; också förtroendet för riksdagen har visats vara lägre bland personer med ett svagt intresse för politik (se t.ex. Weibull och Börjesson 1990:48 och 58; Listhaug och Wiberg 1995; Weibull och Holmberg 1996:45; Holmberg 1998).

Av tabell 3 framgår att politiskt intresserade personer genomgående har större förtroende för hur den svenska riksdagen sköter sitt arbete än svarspersoner som inte är särskilt, eller inte alls intresserade av politik. Absolut minst förtroende för riksdagen återfinns bland personer som inte alls är intresserade av politik.

Den egna ideologiska vänster-högerinställningen hos respondenterna har för danska väljare visat sig ha ett samband med förtroendet för politik (Borre och Andersen 1997:315 ff). Även amerikanska forskningsresultat har visat att den ideologiska självplaceringen längs en vänster-högerekala starkt sammanhänger med svarspersonernas bedömning av kongressens förtroendekapital. Lipsets och Schneiders resultat pekar på att liberalt orienterade personer har ett större förtroende för kongressen än konservativa personer (Lipset och Schneider 1983:124).

Såväl självplacerad vänster-högerinställning som partisympati visar sig vara faktorer som påverkar enskilda personers bedömning av förtroendet för riksdagen, något vi också kunnat se i tidigare undersökningar (se t.ex. Elliot 1993; Weibull och Holmberg 1996:49 ff). Båda förklaringsfaktorerna är samtidigt nära förknippade med den rådande politiska majoriteten i riksdagen. Personer som på en vänster-högerekala placerar sig till vänster har, som väntat, större förtroende för en riksdag dominerad av partier från den socialistiska sidan. En riksdag dominerad av borgerliga partier har lättare att åtnjuta förtroende av personer som placerar sig till höger på den politiska vänster-högerekalan. Mandatperioden 1988-1991 (dvs. undersökningsåren 1988-1990) var det således personer med en vänsterinställning som hade störst förtroende för riksdagen; samma resultat har kunnat konstateras sedan 1994. Under den borgerliga regeringen, 1991-1994 (dvs. undersökningsåren 1991-1993), uppmättes de högsta förtroendnivåerna för riksdagen bland personer med en högerinställning.

Att ett samband är vänta mellan partisympati och förtroendet för riksdagen följer av vad tidigare forskning har kunnat visa (Weibull och Börjesson 1990:58; Gilljam och Holmberg 1990:117. Jfr. Borre och Andersen 1997:319 ff; Lipset och Schneider 1983:124). I den nu aktuella undersökningen uppvisar sambandet mellan partisympati och förtroende för riksdagen ett likartat resultat som vänster-högerposition. Vid de tillfällen då socialdemokraterna, med riksdagens stöd, innehaft regeringsmakten har också socialdemokratiska sympatisörer varit de som tillskrivit riksdagen det största förtroendet (jfr. dock resultaten för år 1997). Samtidigt har det varit oppositionspartiernas sympatisörer som uppgivit sig ha det största misstroendet gentemot riksdagens sätt att sköta sitt arbete. En viktig iakttagelse är att det sedan 1991 har varit antingen miljöpartiets eller vänsterpartiets sympatisörer som har haft minst förtroende för riksdagen, och det oavsett vilka partier som ingått i regeringen eller utgjort det parlamentariska underlaget i riksdagen.

Att det finns ett samband mellan sakfrågeposition och politiskt förtroende är ingenting nytt och har studerats under ett flertal år i termer av *the policy distance hypothesis* (se t.ex. Miller 1974; Borre och Andersen 1997). Hypotesen säger att

det är ett hos den enskilda personen upplevt avstånd mellan den egna inställningen i en politisk sakfråga och den aktuella regeringens/riksdagens politiska linje som ger upphov till ett politiskt missnöje. De danska väljarforskarna Ole Borre och Jørgen Goul Andersen har visat att inställningen till EU har en sådan effekt på det politiska förtroendet i Danmark. Det är bland de svagt EU-positiva som det högsta förtroendet för Folketinget har kunnat uppmätas (Borre och Andersen 1997:304 ff. Se även Holmberg 1998).

Det finns också i Sverige ett samband mellan inställning till EU-medlemskapet och förtroendet för riksdagen. Fram till och med 1990 var det personer som var skeptiska eller negativa till ett svenskt medlemskap i dåvarande Europeiska gemenskaperna (EG) som angav högst förtroende för riksdagen. Från 1991 års undersökning är resultaten de motsatta; svarspersoner med en skeptisk eller negativ attityd till det svenska EU-medlemskapet har minst förtroende för riksdagen. Samtidigt vet vi sedan tidigare att just vad gäller de EU-skeptiska medborgarna finns ett tydligt gap mellan valda och väljare; i flera partier är riksdagsledamöterna i genomsnitt betydligt mer positiva till EU-medlemskapet än det egna partiets väljare. Majoriteten av riksdagens ledamöter har ställt sig positiva till medlemskapet, vilket är långt fler än bland människor i allmänhet (se t.ex. Holmberg 1996:111 f).

Socio-ekonomiska eller politiska förklaringsfaktorer?

De hittillsvarande bivariata analyserna har antytt att olika socio-ekonomiskt och politiskt relevanta faktorer kan förklara graden av förtroende för riksdagen bland svenska medborgare. Först med en multivariat regressionsanalys kan dock respektive förklaringsfaktors effekt studeras med kontroll för de andra; tänkbart är ju annars att t.ex. det högre förtroendet för riksdagen bland kvinnor är en konsekvens av att kvinnor och män är i olika hög grad politiskt intresserade respektive partiidentifierade (Oskarson och Wängnerud 1995:46 f).

I tabell 4 redovisas en sådan multivariat regressionsanalys. I analysen har nio av de tidigare analyserade förklaringsfaktorerna medtagits.⁹ Samtliga oberoende variabler har i den multivariata regressionsanalysen dikotomiserats och givits värdena 0 eller 1. Den beroende variabeln – förtroendet för riksdagen – kan variera mellan 1 (*"mycket litet förtroende"*) och 5 (*"mycket stort förtroende"*). Även svarspersoner som svarat med mittenalternativet *"varken stort eller litet förtroende"* har medtagits i denna analys och har givits värdet 3. Analysen bygger på resultaten från 1997 års SOM-undersökning. I tabellen redovisas både b-värdena för bivariata regressionsanalyser med respektive förklaringsfaktor och en multivariat regressionsanalys med samtliga förklaringsfaktorer.

Tabell 4 Förklaringsfaktorer till människors bedömning av förtroendet för riksdagen (ostandardiserade regressions koefficienter)

Förklaringsfaktor	b		Kodning
	Bivariat	Multivariat	
Kön	.09	.15 **	man (0), kvinna (1)
Ålder	.11	.00	15-59 år (0), 60-75 år (1)
Utbildning	.19 *	.15 **	låg/medelhög (0), hög (1)
Förvävsställning	.49 *	.42 *	arbetslös (0), förvävsarbetade/pensionär /hemarbetande/studerande (1)
Stad-land	.10	-.02	ren landsbygd (0), mindre tätort/stad/större tätort (1)
Politiskt intresse	.29 *	.24 *	inte särskilt/inte alls intresserad (0), mycket/ganska intresserad (1)
Vänster-högerinställning	.16 **	.13	klart/något till höger (0), klart/något till vänster (1)
Partisypati	.48 *	.50 *	v/c/fp/m/kd/mp (0), s (1)
EU-inställning	.36 *	.44 *	emot (0), för (1)
Konstant		1.72	
Förklarad varians (R ²)	–	.13	
Antal intervjuade	758	758	

Kommentar: Förtroendet för riksdagen har mätts med en femgradig skala från 1 ("mycket litet förtroende") till 5 ("mycket stort förtroende"). I analysen ingår svarspersoner som har svarat med mittenalternativet "varken stort eller litet förtroende" (värdet 3 på skalan). B-värdena i tabellen kan utläsas som den förändring i svarspersonernas bedömning av förtroendet för riksdagen (på en skala från 1-5) som vi får om svarspersonen går från värdet 0 till 1 på den aktuella förklaringsfaktorn. Av tabellen kan således utläsas att förtroendet för riksdagen är 0.15 skalsteg högre för en kvinna (1) än en man (0) om allting annat hålls konstant (*ceteris paribus*) i modellen. * $p < .01$; ** $p < .05$

De nio förklaringsfaktorerna förklarar tillsammans 13 procent av variationen i respondenternas förtroende för riksdagen ($R^2 = .13$). Vi kan med statistisk säkerhet konstatera att hela sex förklaringsfaktorer – *partisypati*, *inställning till Sveriges EU-medlemskap*, *förvävsställning*, *politiskt intresse*, *kön* och *utbildning* – har en effekt på människors bedömning av riksdagens förtroende. Resultaten för samtliga dessa sex variabler går dessutom i den förväntade riktningen.

Av de sex statistiskt signifikanta förklaringsfaktorerna måste den största effekten tillskrivas svarspersonernas partisypati; s-sympatisörer har större förtroende för riksdagen än andra partiers sympatisörer. Näst störst effekt har människors inställning till det svenska EU-medlemskapet. Människors åsikter om EU-medlemskapet färgar av sig på deras förtroendebedömningar av riksdagen;

personer som är skeptiska eller negativa till medlemskapet har också bristande förtroende för riksdagen. Nästan lika stor effekt kan tillskrivas människors förvärvssituation; arbetslösa hyser ett mindre förtroende för den folkvalda församlingen jämfört med förvärvsarbetande. Inte oväntat visar sig människor med intresse för politik ha ett större förtroende för riksdagen än personer utan intresse. Minst effekt av de förklaringsfaktorer som i analysen har en signifikant effekt på förtroendebedömningen har köns- respektive utbildningsfaktorn. I enlighet med vad den tidigare bivariata analysen visade uppger sig kvinnorna ha ett större förtroende än männen i undersökningen. Könsfaktorn har en självständig effekt vid kontroll för andra förklaringsfaktorer. Förtroendet för riksdagen kan också förklaras med utbildningsbakgrund; högutbildade hyser ett större förtroende för riksdagen än låg- och medelutbildade personer.

Fortsatt fallande förtroende för riksdagen?

Analyserna i kapitlet har visat att såväl *socioekonomiskt* som *politiskt* relevanta faktorer bidrar till att förklara allmänhetens varierande bedömningar av förtroendet för riksdagen. Sammanfattningsvis kan konstateras att riksdagen har starkast förtroende bland kvinnor, högutbildade, politiskt intresserade, förvärvsarbetande, EU-positiva respektive bland sympatisörer till det regeringsbärande/riksdags-dominerande partiet.

Om vi som ett demokratiskt värde anser det viktigt att riksdagen har förtroende bland medborgarna har den genomförda undersökningen av allmänhetens förtroende för riksdagen under det senaste decenniet givit en ganska mörk bild. Trenden för riksdagens förtroendekapital har varit nedåtgående, sett till hela tidsperioden 1988-1997.

Ett *negativt* resultat som undersökningen utvisat är t.ex. att misstroendet mot riksdagen har brett ut sig i stora befolkningsgrupper. Arbetare har t.ex. inte – som tidigare – ett generellt sett högre förtroende än andra yrkesgrupper för en riksdag dominerad av socialdemokraterna. Ett varningens finger måste också höjas vad gäller resultatet att EU-skeptiska medborgares förtroende för riksdagen är svagt. Riksdagens förtroendekapital tycks utsättas för starka påfrestningar till följd av stora åsiktsskillnader mellan väljare och valda.

Ett *positivt* resultat är dock iakttagelsen av det uppåtstigande förtroendet i samband med valen till riksdagen. Den genomförda reformen med längre mandatperioder skulle därför kunna vara ett bekymmer, genom att valen infaller med större tidsmellanrum. Samtidigt är iakttagelsen av ett uppåtstigande förtroende för den folkvalda församlingen i samband med riksdagsvalen något att ta fasta

på. En mer synlig, och i förhållande till regeringen mer aktiv och självständig riksdag, skulle kunna vara ett sätt att öka förtroendet för institutionen. Därför bör t.ex. de alltmer ofta förekommande TV-sändningarna från riksdagens debatter och frågestunder ses som något positivt.¹⁰ Även pågående försök och intentioner att göra riksdagen till central debattarena och intensifiera arbetet med uppföljning och utvärdering av riksdagens beslut, skulle kunna bidra till ett ökat förtroende för riksdagen.

Noter

1. Riksdagens talman Birgitta Dahl i avslutningsorden till kammarens ledamöter inför sommaren i riksdagens protokoll 1996/97:119, fp-ledamoten Barbro Westerholm i ett anförande i protokoll 1996/97:53, v-ledaren Gudrun Schyman i en partiledardebatt i protokoll 1996/97:119.
2. Esaiasson (1996) har studerat hur folkomröstningen har bedömts i efterhand. I bl.a. Lindahl (1996) återfinns redovisningar för den svenska EU-opinionens utveckling från slutet av 1980-talet.
3. En anledning härtill är bl.a. att 1987 års SOM-undersökning utnyttjade andra svarsalternativ än senare års undersökningar.
4. Det skall således noteras att frågeformuleringen utnyttjar begreppet *förtroende* som operativ term. Likaså kan noteras att frågan gäller hur riksdagen som institution *sköter sitt arbete* och således inte, som i t.ex. vissa amerikanska undersökningar, tar fasta på de personer som arbetar och verkar i institutionen ("*the people running*"). En frågeformulering som den SOM-undersökningarna utnyttjar hindrar inte att respondenterna tar ställning till riksdagen som institution i en vidare mening (se t.ex. Elliot 1997:131; Weibull och Börjesson 1990:51). En svårighet med studier av förtroendet för riksdagen är att särskilja svarspersonernas bedömning av riksdagen respektive regeringen. Sambandet mellan de båda bedömningarna är i 1997 års SOM-undersökning relativt starkt, Pearson's r uppgår till .74.
5. Antalet svars personer som har besvarat frågan om förtroendet för riksdagen har under de tio år som analysen avser varierat mellan 1483 och 1663.
6. Sören Holmberg och Mikael Gilljam skriver om detta förhållande på följande sätt: "*Män och kvinnor, unga och äldre, arbetare och tjänstemän, storstadsbor och människor på landsbygden – alla är de ungefär lika misstroende mot partier och politiker.*" (Holmberg och Gilljam 1987:238).
7. Samtliga förklaringsfaktorer grundar sig på vad respondenterna själva uppgivit. "*Kön*" har bestämts utifrån en fråga med följande formulering: "*Är Du man eller kvinna?*", "*Ålder*" utifrån en fråga med följande formulering: "*Vilket år är Du född?*" och "*Utbildning*" utifrån frågan: "*Vilken skolutbildning har Du? Sätt ett kryss i rutan för det alternativ Du anser stämma bäst in på Dig. Om Du ännu inte avslutat Din utbildning, markera då den typ av skola Du just nu går i.*" "*Lågutbildade*" har de svars personer ansetts vara som haft folkskola, enhetsskola, grundskola, folkhögskola eller tvåårigt gymnasium/fackskola. "*Medelutbildade*" har de svars personer an-

setts vara som haft flickskola, realexamen, minst treårigt gymnasium eller studentexamen. "Högutbildade" har de svarspersoner ansetts vara som studerat eller haft examen vid högskola/universitet. "Förvärvsställning" har bestämts utifrån en fråga med följande formulering: "Vilken av de här grupperna tillhör Du för närvarande?". Svarsalternativen "har beredskapsarbete", "genomgår arbetsmarknadsutbildning" och "arbetslös" har slagits samman till "arbetslös", svarsalternativen "älderspensionär" och "förtidspensionär" har slagits samman till "pensionär", svarsalternativen "bemarbetande" och "studerande" har slagits samman till "bemarbetande/studerande". "Subjektiv yrkesgrupp" har bestämts utifrån en fråga med följande formulering: "Vilken av de här yrkesgrupperna bör/hörde Du till?". Svarsalternativen "tjänsteman", "tjänsteman med arbetsledande funktion" och "tjänsteman med företagsledande funktion" har slagits samman till "tjänsteman", svarsalternativen "arbetare", "arbetare med arbetsledande funktion" och "egenanställd arbetare" har slagits samman till "arbetare", svarsalternativen "jordbrukare: ingen anställd" och "jordbrukare: en eller flera anställda" har slagits samman till "jordbrukare", samt svarsalternativen "företagare: ingen anställd", "företagare: 1-9 anställda" och "företagare: 10 eller fler anställda" har slagits samman till "företagare". "Sektor" har bestämts utifrån en fråga med följande formulering: "Arbetar/arbetade Du i statlig, kommunal eller privat tjänst?". "Facklig tillhörighet" har bestämts utifrån en fråga med följande formulering: "Är Du medlem i någon fackförening?". "Bostadsort" har bestämts utifrån en fråga med följande formulering: "Hur vill Du karaktärisera det område Du bor i?".

8. "Politiskt intresse" har bestämts utifrån en fråga med följande formulering: "Hur pass intresserad är Du i allmänhet av politik?", "Vänster-/högerinställning" utifrån följande fråga: "Man talar ibland om att politiska åsikter kan placeras in på en vänster-högerskala. Var någonstans skulle Du placera Dig själv på en sådan vänster-högerskala?" och "Partisynpat" utifrån följande frågeformulering: "Vilket parti tycker Du bäst om idag?". "EU-inställning" har bestämts utifrån två olika frågor. 1988-1990 hade frågan följande formulering: "Sverige bör ansöka om medlemskap i de Europeiska Gemenskaperna (EG), även om det betyder minskad politisk självständighet". Svarsalternativen "mycket bra förslag" och "ganska bra förslag" har slagits samman till "för EU" medan "ganska dåligt förslag" och "mycket dåligt förslag" har slagits samman till "emot EU". 1992-1997 löd frågan: "Vad är Din åsikt om ett/det svenskt/svenska medlemskapet i EG/EU?". Svarsalternativet "i huvudsak för ett/det svenskt/svenska medlemskapet i EG/EU" motsvarar "för EU", medan "i huvudsak emot ett/det svenskt/svenska medlemskapet i EG/EU" motsvarar "emot EU".

9. Subjektiv yrkesgrupp, facklig tillhörighet och sektorstillhörighet har inte medtagits i den multivariata analysen. Anledningen är att antalet respondenter vid en multivariat regressionsanalys med beaktande av samtliga förklaringsfaktorer blir lågt. Vid den nu genomförda analysen uppgår n-talet till 758.

10. Sveriges Television har under senare år sänt från riksdagens debatter och frågestunder enligt följande: 1991 (24 tim.), 1992 (20 tim.), 1993 (29 tim.), 1994 (37 tim.), 1995 (28 tim.) 1996 (78 tim.) och 1997 (78 tim.). Källa: Riksdagens informationsenhet.

Referenser

- Borre, Ole (1984) ”Træk af den danske vælgeradfærd”, i Elklit, J., Tonsgaard, O. (red.) *Valg og vælgeradfærd. Studier i dansk politik*, Aarhus: Politica.
- Borre, Ole och Andersen, Jørgen Goul (1997) *Voting and Political Attitudes in Denmark*, Aarhus: Aarhus University Press.
- Börjesson, Britt och Weibull, Lennart (1990) *Förtroendeklyfta? Allmänhetens syn på samhällsinstitutioner, medier och journalistik*, Stockholm: Svensk Informations Mediecenter (SIM).
- Elliot, Maria (1991) *Förtroendekapital i förskingring. Om svenskarnas samhällstilltro*, Stockholm: Svensk Informations Mediecenter (SIM).
- Elliot, Maria (1992) ”Medborgerlig tillit och misstro. Om samhällsförtroende i kristider”, i Holmberg, Lennart och Weibull, Lennart (red.) *Trendbrott?*, SOM-rapport nr. 8, Göteborg: Statsvetenskapliga institutionen och Institutionen för journalistik och masskommunikation.
- Elliot, Maria (1993) ”Medborgerlig tillit och misstro. Om samhällsförtroende i kristider”, Holmberg, Sören och Weibull, Lennart (red.) *Perspektiv på krisen*, SOM-rapport nr. 9, Göteborg: Statsvetenskapliga institutionen, Institutionen för journalistik och masskommunikation samt Förvaltningshögskolan.
- Elliot, Maria (1994) ”Tilltro på tillväxt?”, i Holmberg, Sören och Weibull, Lennart (red.) *Vägval*, SOM-rapport nr. 11, Göteborg: SOM-institutet.
- Elliot, Maria (1997) *Förtroendet för medierna*, Göteborg: Institutionen för journalistik och masskommunikation vid Göteborgs universitet.
- Esaiasson, Peter (1995) ”Mosiga Mona och andra historier”, i Holmberg, Sören och Weibull, Lennart (red.) *Det gamla riket*, SOM-rapport nr. 13, Göteborg: SOM-institutet.
- Esaiasson, Peter (1996) ”Dåliga förlorare?”, i Gilljam, Mikael och Holmberg, Sören (red.) *Ett knapp ja till EU. Våljarna och folkomröstningen 1994*, Stockholm: Norstedts juridik.
- Gilljam, Mikael och Holmberg, Sören (1995) *Väljarnas val*, Stockholm: Norstedts juridik.
- Grennert, Josefin (1998) ”Politiskt förtroende i ett internationaliserat samhälle”, i *Politik & samhälle*, nr 1, 1998, s. 25-35, Lund: Statsvetenskapliga institutionen, Lunds universitet.

- Hibbing, John R. och Theiss-Morse, Elizabeth (1998) "The Media's Role in Public Negativity Toward Congress: Distinguishing Emotional Reactions and Cognitive Evaluations", i *American Journal of Political Science*, vol. 42, no. 2, 1998, s. 475-498.
- Holmberg, Sören (1981) *Svenska väljare*, Stockholm: Liber.
- Holmberg, Sören (1990) *Decline of Parties and Politics Among Swedish Voters*, Results presented at the Rome Meeting of the BIG-project Group on Attitudes Toward Democratic Politics 1990, stencil, Göteborg: Statsvetenskapliga institutionen.
- Holmberg, Sören (1996) "Svensk åsiktsöverensstämmelse", i Rothstein, Bo och Särilvik, Bo (red.) *Vetenskapen om politik. Festskrift till professor emeritus Jörgen Westerståhl*, Göteborg: Statsvetenskapliga institutionen.
- Holmberg, Sören och Gilljam, Mikael (1987) *Väljare och val i Sverige*, Stockholm: Bonniers.
- Holmberg, Sören (1998) "*Scandinavian Trust*", stencil, Göteborg: Statsvetenskapliga institutionen.
- Lindahl, Rutger (1996) "Den komplexa EU-opinionen", i Holmberg, Sören och Weibull, Lennart (red.) *Mitt i nittioalet*, SOM-rapport nr. 16, Göteborg: SOM-institutet.
- Lipset, Seymour Martin och Schneider, William (1983) *The Confidence Gap*, New York: Wiley.
- Lipset, Seymour Martin och Schneider, William (1987) "The Confidence Gap During the Reagan Years, 1981-1987", *Political Science Quarterly* 102:1-23.
- Listhaug, Ola (1995) "The Dynamics of Trust in Politicians", i Klingemann, Hans-Dieter, och Fuchs, Dieter (eds.) *Citizens and the State*, Oxford-New York: Oxford University Press.
- Listhaug, Ola och Wäberg, Matti (1995) "Confidence in Political and Private Institutions", i Klingemann, Hans-Dieter, och Fuchs, Dieter (eds.) *Citizens and the State*, Oxford-New York: Oxford University Press.
- Miller, Arthur (1974) "Political Issues and Trust in Government, 1964-70", *American Political Science Review*, no 3.
- Oskarson, Maria och Wängnerud, Lena (1995) *Kvinnor som väljare och valda*, Lund: Studentlitteratur.
- Petersson, Olof (1977) *Väljarna och valet 1976*, Stockholm: Statistiska centralbyrån.

- Putnam, Robert D. (1993) *Making Democracy Work. Civic Traditions in Modern Italy*, Princeton: Princeton University Press.
- Putnam, Robert D. (1996) *Den fungerande demokratin. Medborgarandans rötter i Italien*, Stockholm: SNS förlag.
- Riksdagens protokoll 1996/97:53 och 119.
- Weibull, Lennart och Börjesson, Britt (1990) "Förtroendet för elva svenska samhällsinstitutioner", i Holmberg, Sören och Weibull, Lennart (red.) *Medier och opinion i Sverige*, SOM-rapport nr. 5, Göteborg: SOM-institutet.
- Weibull, Lennart och Holmberg, Sören (1996) "Föränderligt förtroende", i Holmberg, Sören och Weibull, Lennart (red.) *Mitt i nittiotalet*, SOM-rapport nr. 16, Göteborg: SOM-institutet.
- Österman, Torsten (1981) *Förtroendet för politiker. En rapport om allmänhetens attityder till politiker åren 1973-1980*. Psykologiskt försvar nr. 107, Stockholm: Liber Förlag.

PARTILEDARNAS POPULARITET

SÖREN HOLMBERG

Sverige har två partiledare med en relativt stark popularitetsställning och fem med en klart svagare. De två förhållandevis populära partiledarna är Carl Bildt och Alf Svensson. Övriga fem är mindre uppskattade. Bildt och Svensson är de enda partiledare som får ett positivt medelvärde när väljarna bedömer dem på en skala från -50 (ogillar) till +50 (gillar). De hamnar inte mycket över noll, men dock på den positiva sidan. Bildts medelvärde bland samtliga svarspersoner i SOM97 blev +9 medan Alf Svensson fick +1. De andra fem partiledarna fick samtliga negativa medelbedömningar. Värst råkade Olof Johansson ut med -9. Hans sämsta resultat någonsin. Men även Göran Persson och Birger Schlaug hamnade klart under noll med medelvärden på -6 respektive -7. Gudrun Schyman fick -4, hennes lägsta uppskattningssiffra hittills. Den nye partiledaren Lars Leijonborg startar med låga uppskattningssvärden, som dock är något bättre än Maria Leissners 1995 och 1996, -3 jämfört med -12 och -6.

Konstaterandet att Sverige har två populära partiledare och fem mindre populära gäller också om vi ser på hur uppskattade partiledarna är bland de egna sympatisörerna. Bildt och Svensson är de enda två som når upp till medelvärdet över +30 bland de egna sympatisörerna, +36 respektive +32. Övriga fem partiledare hamnar kring +20 eller lägre. Göran Persson fick exempelvis endast ett medelvärde på +17 bland s-sympatisörer 1997. Ingvar Carlsson hade +29 i sin sista mätning 1995. Lars Leijonborg fick +20 bland fp-sympatisörer, klart bättre än Leissner (+10 1995, +9 1996), men sämre än Westerbergs sista resultat, +27 1994. Minst populär bland det egna partiets sympatisörer är Birger Schlaug med ett medelvärde på endast +11. Olof Johansson lämnar partiledarposten i centerpartiet med popularitetssiffror bland de egna sympatisörerna som är en tangering av hans tidigare sämsta resultat (+16, samma som 1992).

Valet 1998 innebär dock ett visst hopp om förbättrade siffror, speciellt för de nya partiledarna. Peter Esaiasson har visat att partiledare brukar förstärka sin popularitet i valtider och att nya partiledare brukar behöva en eller annan valrörelse innan de blir etablerade och uppskattade (Esaiasson 1985, 1996). Sifferserien över Carl Bildts popularitet visar t ex att han var klart mindre uppskattad på 1980-talet när han var ny än vad han har blivit på 1990-talet.

Figur 1 Partiedarpopularitet 1986-1997 (medeltal)

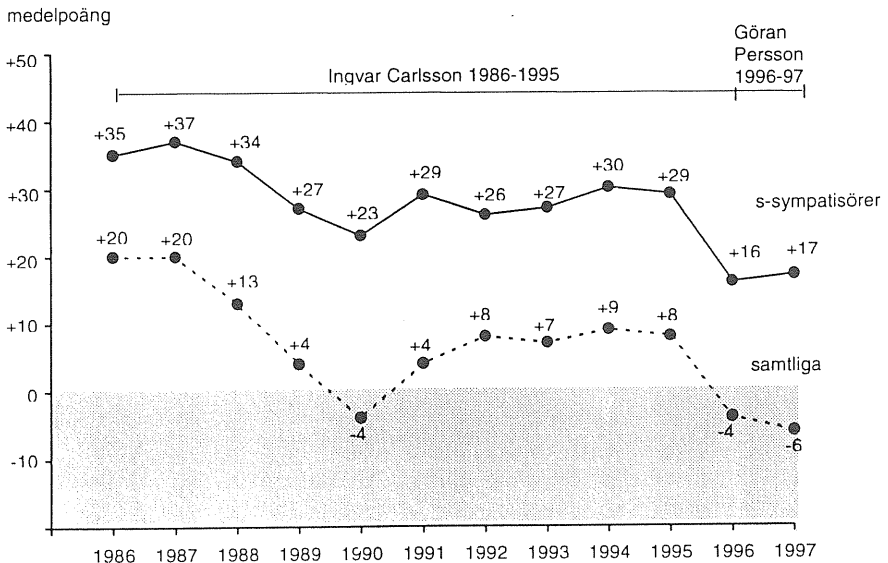
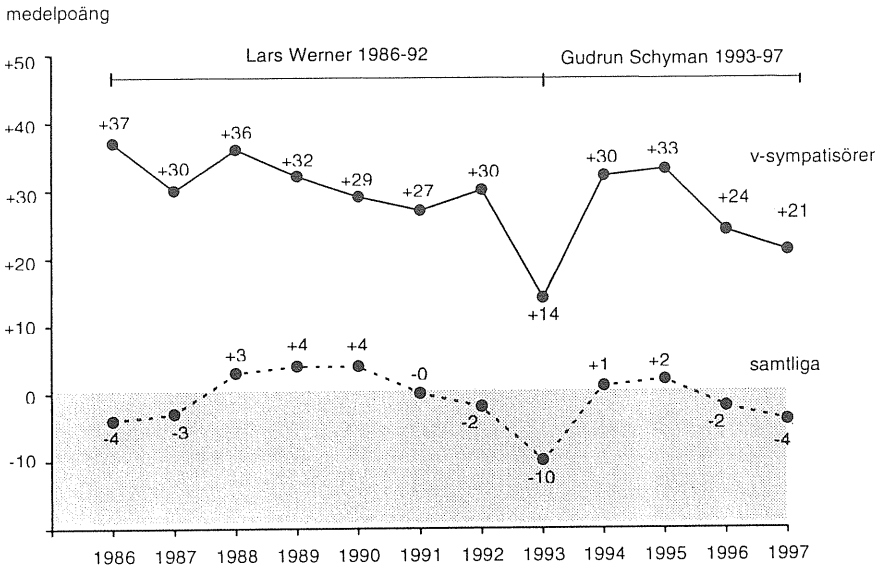

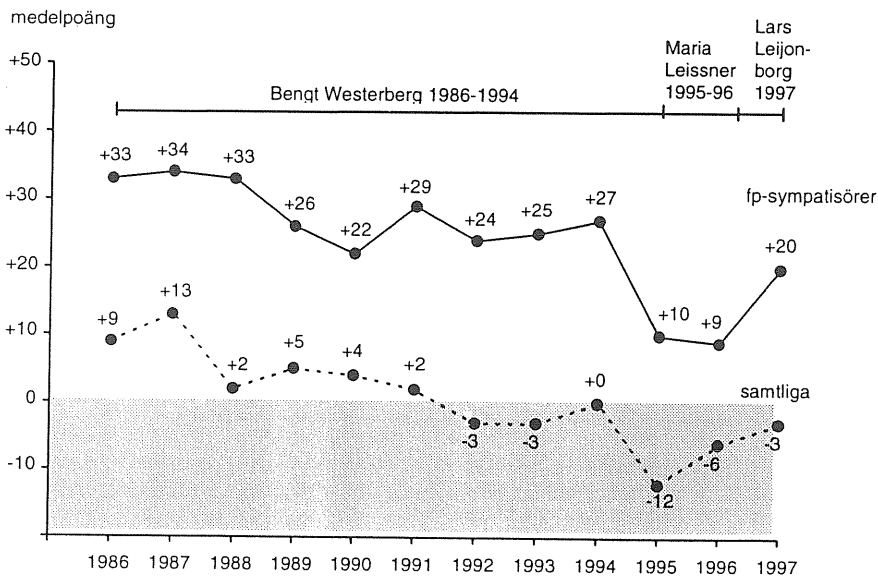
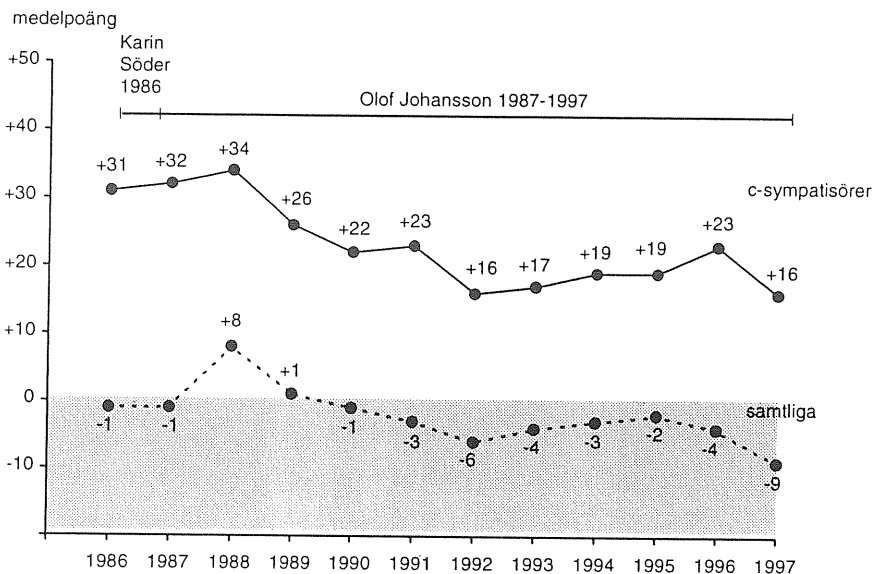

medelpoäng

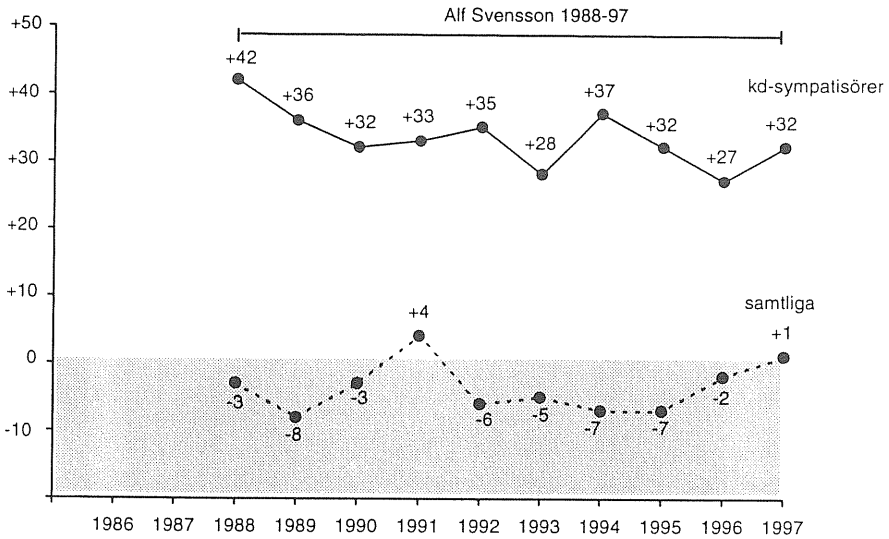

medelpoäng

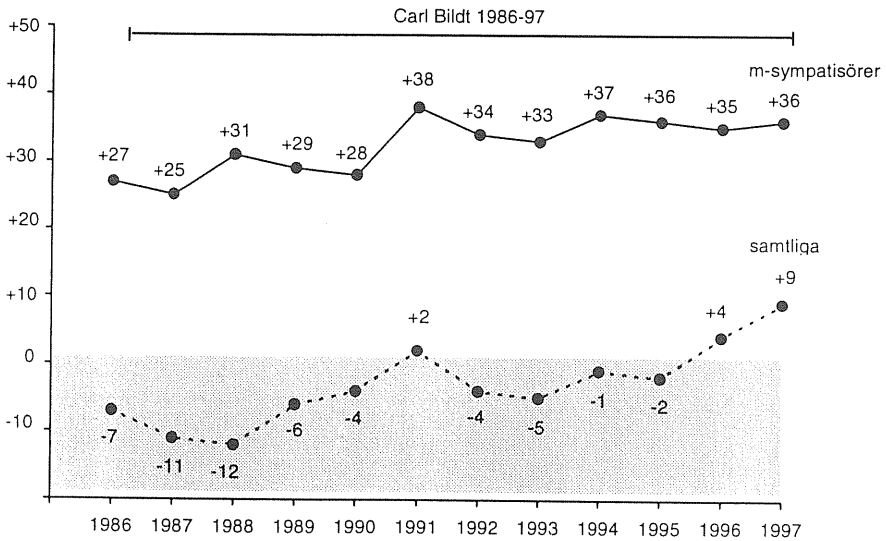

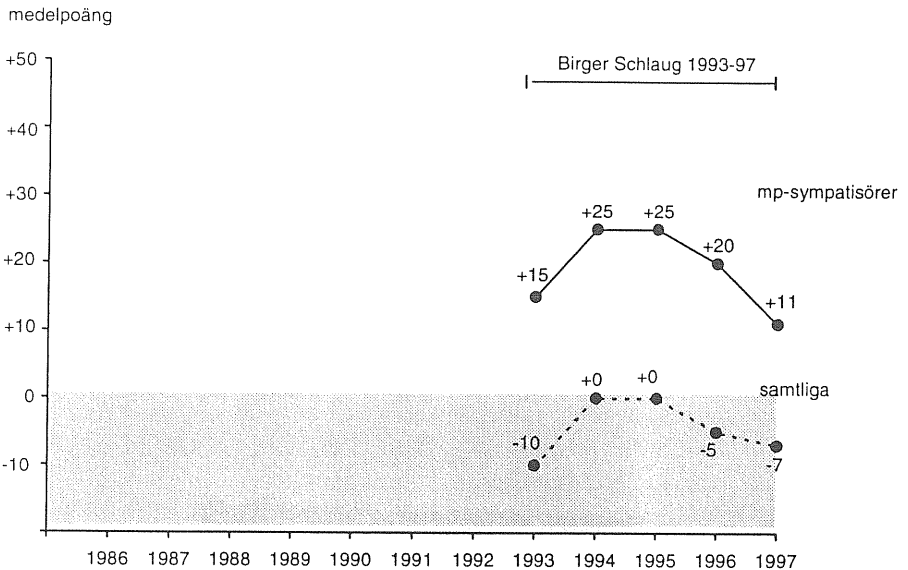

Kommentar: Partiledarnas popularitet har mätts på en elvgradig gillar-ogillarskala med värden mellan +5 (gillar) och -5 (ogillar). Medeltalen för samtliga svarspersoner respektive för det egna partiets sympatisörer har multiplicerats med 10 för att få en skala mellan -50 och +50.

Resultaten i figur 1 ger en översikt över hur de svenska partiledarnas popularitet förändrats under den senaste tioårsperioden. Med Bildt som undantag, utgör siffrorna en dyster läsning för svenska partiledare. Partiledarna är mindre populära på sent 1990-tal än de var på 1980-talet.

Men det är inte bara så att partiledarna som kollektiv är mindre populära idag än för tio år sedan. Man kan också visa att flera av dem blivit mindre uppskattade i förhållande till sina partier. Det gäller t ex Schyman, Persson, Johansson och Leissner. En partiledares popularitet i jämförelse med sitt parti är viktig därför att en ledare som är mer uppskattad än sitt parti har bättre möjligheter att dra röster än en ledare som är mindre populär än sitt parti.

I SOM-undersökningarna har vi mätt partiledarnas och partiernas popularitet på samma skala vilket möjliggör en jämförelse. Det statistiska sambandet mellan hur partier och partiledare bedöms är mycket starkt. Korrelationskoefficienterna (r) brukar hålla sig kring +0,60. Hundraprocentigt är alltså inte sambandet. Vissa skillnader finns, som t ex att några partiledare tenderar att bedömas mer positivt än sina partier och andra mer negativt. Resultaten i tabell 2

visar hur partiledarnas popularitet förändrats i förhållande till sina partiers sedan mitten på 1980-talet.

Det allmänna mönstret är att partiledarna som grupp tappat i uppskattning i förhållande till sina partier. Slutsatsen gäller bland samtliga väljare såväl som bland de egna sympatisörerna. Potentiellt betyder det att dagens partiledare sannolikt fungerar sämre som röstmagneter än partiledarna för tio år sedan. Det lysande undantaget är Carl Bildt. Han har inte blivit mindre populär än sitt parti. Han har tvärtom blivit mer populär. Carl Bildt är med andra ord det bäst exemplet vi har på en partiledare som kan vara ett dragplåster för sitt parti. Flera av de andra partiledarna riskerar istället att bli sänken för sina partier, dvs att de stöter bort väljare snarare än drar dem till partiet.

Tabell 1 Partiledarna som dragplåster eller som sänken i kampen om väljarna (medeltalsskillnader)

Partiledarnas popularitet jämfört med det egna partiets bland samtliga personer

partiledare	86	87	88	89	90	91	92	93	94	95	96	97
Werner/Schyman	+13	+14	+15	+15	+15	+13	+11	+4	+10	+9	+5	+3
Carlsson/Persson	+10	+9	+4	+2	0	+1	0	-2	-2	+3	-4	-8
Schlaug	-	-	-	-	-	-	-	-7	-2	-5	-5	-5
Söder/Johansson	0	-2	+3	+1	-1	-5	-4	-3	-4	-1	-1	-4
W-berg/Leissner/Leijonb.	+6	+5	+1	+3	+2	+2	0	0	+1	-6	-1	0
Svensson	-	-	+5	+3	+4	+4	+3	+4	+5	+5	+5	+8
Bildt	0	-4	-11	0	-2	+4	+3	+3	+6	+3	+8	+11
snitt fem partiledare	+6	+4	+2	+4	+3	+3	+2	+0	+2	+2	+1	+0

Partiledarnas popularitet jämfört med det egna partiets bland egna partiets sympatisörer

partiledare	86	87	88	89	90	91	92	93	94	95	96	97
Werner/Schyman	-1	0	0	+4	+3	-3	-2	-12	-4	0	-3	-9
Carlsson/Persson	0	+1	-1	-1	-4	-4	-5	-5	-4	-2	-8	-9
Schlaug	-	-	-	-	-	-	-	-14	-7	-7	-8	-14
Söder/Johansson	-3	-6	-3	-4	-5	-13	-14	-12	-12	-12	-7	-10
W-berg/Leissner/ Leijonb.	+3	+4	-2	+1	-2	0	-1	+1	-2	-19	-15	-6
Svensson	-	-	+1	+1	+2	-3	0	-4	+1	+2	0	+3
Bildt	-6	-11	-6	-3	-3	+1	+2	0	+3	+2	+3	+5
snitt fem partiledare	-1	-3	-2	-1	-2	-4	-4	-6	-4	-6	-6	-6

Kommentar: Resultaten visar hur populära partiledarna är i jämförelse med sina egna partier. Differensmättet kan variera mellan +100 (partiledaren mer populär än partiet) och -100 (partiet mer populärt än partiledaren). Plusvärden indikerar m a o att partiledaren är mer populär än partiet, medan minusvärden visar att partiledaren är mindre populär än sitt parti. Partiernas och partiledarnas popularitet har mätts på en gillar-ogillarskala med värden mellan +5 (gillar) och -5 (ogillar). Genomsnittssiffrorna gäller för partiledarna för v, s, c, fp och m.

Amerikanska konsulter som analyserar olika kandidaters styrka och svagheter brukar i enkelhetens namn mäta hur stor andel av valmanskåren som bedömer kandidaterna positivt respektive negativt. Man talar om kandidaternas andelar *positives* och *negatives* eller om andelarna *favourable* respektive *unfavourable ratings*. Ett liknande analysinstrument kan vi skapa om vi delar in resultaten från våra skalmätningar i positiva bedömningar (+1 till +5), neutrala bedömningar (0) och negativa bedömningar (-1 till -5). Instrumentet visar sig ha ett högt predikatvrt värde i den meningen att människor som gör en positiv bedömning av en partiledare har en mycket högre sannolikhet att rösta på/sympatisera med partiledarens parti än människor som bedömer partiledaren negativt.¹ Bland personer som bedömde Bildt negativt 1997 var det t ex endast 3 procent som uppgav att de sympatiserade med moderaterna. Motsvarande andel bland personer som bedömde Bildt positivt var hela 52 procent. Resultaten för Persson är av liknande storleksordning. Bland svars personer som var negativa till Persson angav 12 procent en s-sympati medan andelen s-sympatisörer var hela 67 procent bland människor som uppskattade Persson.

Resultaten i tabell 2 visar i vilken utsträckning som svenska partiledare fick en positiv, en neutral eller en negativ bedömning i SOM-undersökningen 1997. Analysen omfattar samtliga svars personer såväl som sympatisörerna till partiledarnas egna partier. Carl Bildts, och delvis också Alf Svenssons, starka popularitetsställning bekräftas ånyo. Bland samtliga svars personer får Bildt en positiv bedömning av hela 59 procent och en negativ av endast 27 procent. Kontrasten till Göran Persson är stor. Endast 35 procent av svars personer bedömer Persson positivt mot hela 45 procent som gör en negativ bedömning.

De partiledare som får högst andelar negativa bedömningar bland det egna partiets sympatisörer, och därmed riskerar orsaka rösttapp, är Olof Johansson, Gudrun Schyman, Göran Persson och Birger Schlaug. I samtliga fall ligger andelen negativa kring 12-14 procent, Motsvarande andel för Bildt och Svensson är endast 2 procent.²

En uppfattning om partiledarnas potentiella möjligheter att fungera som röstvärvare kan man få om vi ser på hur uppskattade de är bland andra partiets sympatisörer. Bästa exemplet är Carl Bildt. Bland folkpartiets sympatisörer var det t ex 1997 hela 80 procent som bedömde Bildt positivt och endast 10 procent negativt. Bildt är med andra ord nästan lika uppskattad bland fp-sympatisörer som bland m-sympatisörer. Ett bättre utgångsläge kan man knappast ha om man vill vara en personlig röstmagnet. Lars Leijonborgs möjligheter att försvara folkpartiet genom att dra sympatisörer från moderaterna är klart sämre. Andel m-sympatisörer som 1997 bedömde Leijonborg positivt var endast 39 procent mot 22 procent som gjorde en negativ bedömning.

Om vi jämför Bildts potentiella möjligheter att med hjälp av sin popularitet locka väljare från socialdemokraterna med Perssons möjligheter att på motsvarande sätt locka väljare från moderaterna blir utfallet mycket tydligt. Bildt har klart större möjligheter att vinna över s-anhängare till m än Persson har att vinna över m-sympatisörer till s. Andelen s-sympatisörer som bedömde Bildt positivt var hela 36 procent mot endast 17 procent som bedömde Persson positivt bland m-sympatisörer.

Tabell 2 En positiv, en negativ eller en neutral uppskattning av partiledarna (procent)

<i>popularitet bland samtliga svarspersoner</i>					
partiledare	bedömning			summa procent	popularitets- balans
	positiv	neutral	negativ		
Olof Johansson	27	30	43	100	-16
Carl Bildt	59	14	27	100	+32
Gudrun Schyman	40	21	39	100	+1
Lars Leijonborg	27	43	30	100	-3
Göran Persson	35	20	45	100	-10
Birger Schlaug	27	31	42	100	-15
Alf Svensson	42	27	31	100	+11

<i>popularitet bland egna partiets sympatisörer</i>					
partiledare	bedömning			procent	popularitets- balans
	positiv	neutral	negativ		
Olof Johansson	69	19	12	100	+57
Carl Bildt	94	4	2	100	+92
Gudrun Schyman	78	9	13	100	+65
Lars Leijonborg	66	31	3	100	+63
Göran Persson	70	16	14	100	+56
Birger Schlaug	56	30	14	100	+42
Alf Svensson	90	8	2	100	+88

Kommentar: Resultaten kommer från 1997 års SOM-undersökning. Bedömningsskalan varierar mellan -5 (ogillar) och +5 (gillar). Svar mellan -5 och -1 har klassificerats som negativ bedömning medan svar mellan +1 och +5 har klassificerats som positiv bedömning. Svaret 0 har klassificerats som en neutral bedömning. Personer som ej besvarat frågorna har inte tagits med i procentbasen. Andelen svarspersoner som hoppade över/ej besvarade frågorna om partiledarnas popularitet höll sig kring 8-10 procent.

Svensk och internationell forskning har visat att partiledares popularitet är en faktor som har en självständig inverkan på hur människor röstar i partival; inte den allra viktigaste faktorn kanske, men en faktor att räkna med (McAllister 1996, Esaiasson 1985, Gilljam 1993, 1995). Som partiledare är det klart bättre att vara populär än att vara impopulär. Inför valet 1998 är det alltså framförallt Carl Bildt och kanske också Alf Svensson som kan komma att bli personliga röstmagneter för sina partier. Övriga partiledare, med Lennart Daléus som ett oskrivet kort, kan få det svårare. Några av dem kan till och med komma att erfara att den egna bristande populariteten förorsakat de egna partiet mer förlorade röster än vunna. De riskerar att bli sänken snarare än dragplåster.

Noter

1. Det bör observeras att vi inte uttalar oss om kausalitet. De allra flesta väljare som bedömer en partiledare positivt bedömer också hans parti positivt. Om uppskattningen av partiet orsakat uppskattningen av partiledaren eller tvärtom vet vi inte (se Holmberg 1981).
2. Mona Sahlén ingick också i mätningen 1997, precis som 1994 och 1995 (se Esaiasson 1995, 1996). Sahlén hade en högre andel negativa (22 procent) bland det egna partiets sympatisörer än någon partiledare, inklusive Persson. Medelvärdena för Sahlén på popularitetsskalan var +0,0 bland samtliga svarspersoner och +1,1 bland s-sympatisörer. Genomsnittligt sett var hon därmed populärare än Persson bland samtliga svarspersoner men mindre populär bland s-sympatisörer. Bland s-sympatisörer är Sahlén klart mindre uppskattad 1997 (+1,1) än hon var 1995 (+1,6) och 1994 (+3,0). Bland samtliga svarspersoner är Sahlén mer populär 1997 (+0,0) än bottenåret 1995 (-0,6) men mindre populär än 1994 (+1,0).

Referenser

- Esaiasson, Peter (1985) *Partierna inför valjarna. Partiledarnas popularitet och betydelse för valresultatet*. Rapportserie 1985:4 Statsvetenskapliga institutionen, Göteborgs universitet.
- Esaiasson, Peter (1996) Mona Sahléns förlorade popularitet. I Holmberg, Sören och Weibull, Lennart (red.) *Mitt i nittiotalet*. SOM-institutet nr 16, Göteborgs universitet.
- Esaiasson, Peter (1995). Mosiga Mona och andra historier. I Holmberg, Sören och Weibull, Lennart (red.) *Det gamla riket*. SOM-rapport nr 13. SOM-institutet, Göteborgs universitet.

Gilljam, Mikael (1995). Partiledarna. I Gilljam, Mikael och Holmberg, Sören *Väljarnas val*. Norstedts, Stockholm.

Gilljam, Mikael (1993). Partiledarna som dragplåster. I Gilljam, Mikael och Holmberg, Sören *Väljarna inför 90-talet*. Stockholm, Norstedts Juridik.

Holmberg, Sören (1981). *Svenska väljare*. Liber, Stockholm.

Mac Allister Ian (1996). Leaders. In Norris, Pippa, LeDuc, Lawrence, and Niemi, Richard (eds). *Comparing Democracies. Elections and Voting in Global Perspective*. London: Sage Publications.

OPINIONSTRENDER OCH MEDIEEFFEKTER

LENNART NILSSON

Medborgarnas åsikter i politiska frågor kan analyseras både på individnivå och på kollektiv nivå och de två nivåerna aktualiserar olika typer av förklaringar (Bennulf 1994). För att förstå människornas åsikter, attityder och bedömningar krävs att de relateras till individerna och deras livssituation som kön, klass och medborgarroller som väljare, brukare, skattebetalare och anställd. Förändringar av den kollektiva opinionen i en fråga måste också beakta faktorer på samhällsnivå som ekonomiska och politisk förhållanden i landet samt influenser utifrån. I det följande skall fokus riktas mot svenska folkets åsikter om den offentliga sektorn och attityder till privatisering, dvs den kollektiva opinionen i två centrala politiska frågor. Under hösten 1997, då den senaste nationella SOM-undersökningen genomfördes, blev svensk äldrevård föremål för en omfattande och ingående granskning i medierna med utgångspunkt från konkreta fall. Startpunkten var nyhetsprogrammet Rapports skildring av förhållandena vid Polhemsgården i Solna den 13 oktober. Denna situation aktualiserar mediernas betydelse för opinionen.

Analyserna i detta kapitel gäller svenska folkets åsikter om den offentliga sektorn och attityder till förslag om privatiseringar. Vi skall speciellt granska mediernas effekter på opinionen. Förändrades opinionen under hösten 1997 och i så fall hur mycket? I vilka avseenden och hur bestående blev förändringen? Underlaget för analyserna utgörs av data från de nationella SOM-undersökningarna 1986-1997.

Opinionen om den offentliga sektorn

Under perioden fram till 1988 var svenska folkets inställning till den offentliga sektorns storlek förhållandevis stabil och polariserad med ungefär lika många som ville bibehålla som minska den. I slutet av högkonjunkturen, då det förelåg ett överskott för den konsoliderade offentliga sektorn, rasade opinionsstödet. År 1990 var det tre gånger så många som ville skära ner som motsatte sig en sådan förändring. Därefter vände trenden, och 1993 då underskottet i den offentliga sektorns finanser var som störst, var det för första gången i

SOM-undersökningarna övervikt för dem som motsatte sig en minskning. Sedan dess har det varit fler och fler som slutit upp bakom den offentliga sektorn. Hösten 1996 var gapet mellan dem som vill bevara en stor offentlig sektor och dem som vill minska den rekordstort.

Sett över hela perioden 1986-1997 är det stora opinionsförskjutningar som har ägt rum. I denna centrala vänster-högerfråga har också spännvidden mellan de positioner som partiernas sympatisörer intagit varit betydande, men varierat över tid. Genomgående har vänsterpartiets sympatisörer varit mest positiva och moderata samlingspartiets mest negativa till den offentliga sektorns storlek. Opinionsbalansen för de socialdemokratiska sympatisörerna var 1986 klart positivt; anhängare till mp och kds intog positioner mellan blocken med en svagt negativ inställning. Mittenpartiernas sympatisörer var klar negativa, men inte lika eniga om att skära ner som moderaterna.

Figur 1 Svenska folkets åsikter om den offentliga sektorn i SOM-undersökningarna 1986-1997 (procent)

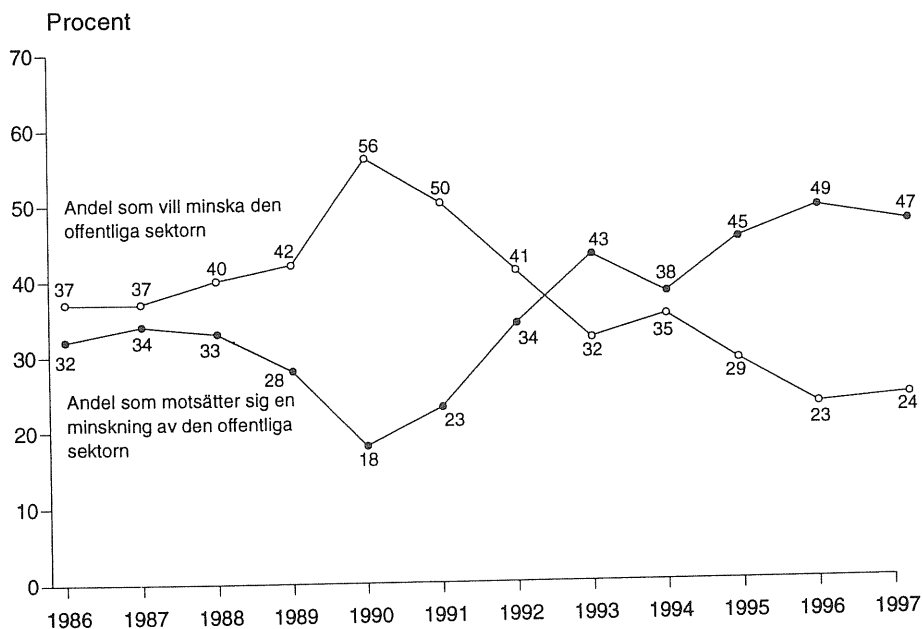

Kommentar: I procentbasen ingår samtliga svarspersoner utom de som avstått från att besvara hela frågan; i 1997 års undersökning 42 personer.

Under perioden 1986-1988 var opinionen stabil inom de olika partierna med undantag för kds, där sympatisörerna blev mer benägna att minska. Därefter försköts positionerna inom alla partier mot en mer negativ inställning till den offentliga sektorn, och det var främst vänsterpartiets och socialdemokraternas sympatisörer, som blev mera kritiska. År 1990 var opinionsbalansen negativ inom samtliga partier. Det var främst sympatisörer till de partier som varit mest positiva till den offentliga sektorn som hade närmat sig de traditionella borgerliga väljarnas negativa positioner. Förskjutningarna på vänsterkanten var mycket stora mellan 1986 och 1990. På den borgerliga sidan var förändringarna väsentligt mindre.

Därefter vände trenden ånyo och blev mer positiv till den offentliga sektorn, först inom v och s. Året efter valet 1991 blev attityden sedan mera positiv inom alla partier. Fram till 1993 fortsatte svängningen mot en mera positiv inställning och förändringen var starkast bland anhängare till de borgerliga partierna. Fortfarande var balansmåtten för de borgerliga partiernas sympatisörer dock negativa, dvs det var fler som ville minska den offentliga sektorn än som motsatte sig en minskning. Under valåret 1994, och den starka fokuseringen på budgetunderskottet och statsskulden, var opinionen inom samtliga partier, utom mp, något mindre kritisk till nedskärningar än året innan och mp-sympatisörerna intog en position till vänster om de socialdemokratiska sympatisörerna. Därefter har samtliga partiets sympatisörer blivit än mer kritiska till minskningar av den offentliga sektorn. Det enda undantaget utgör vänsterpartisterna som hela tiden varit mest negativa till nedskärningar och under senare år legat på samma nivå. Bland borgerliga sympatisörer har förändringarna varit mycket stora. Åren 1996-97 är det bara bland moderata samlingspartiets sympatisörer som det finns en opinionsövertikt för att minska den offentliga sektorn.

Opinionen om privatisering

I SOM-undersökningarna har ingått frågor om förslag till privatisering sedan 1987 (Nilsson och Strömberg 1988). Mot bakgrund av debatten valdes fem områden, varav fyra ingått såväl 1987, 1988, 1990 som 1993-1997. De gäller sjukvård, skolor, äldreomsorg och statlig affärsverksamhet. Tre av dem avsåg en privatisering i betydelsen övergång till en ökad andel privat produktion:

- Bedriva mer av sjukvården i privat regi,
- Öka antalet privatskolor/satsa mera på friskolor,

- Låta privata företag svara för äldreomsorg.

Det fjärde området avsåg utförsäljning av statlig affärsverksamhet:

- Överföra statlig affärsverksamhet, t ex Telia/Televerket i privata händer.

De två undersökningsåren 1987 och 1988 kännetecknades av stor stabilitet i opinionen. Opinionsen var positiv till privatiseringar när det gällde sjukvården, medan den var negativ till privatiseringar när det gällde affärsverksamhet, skola och särskilt äldreomsorg.

Figur 2 Svenska folkets inställning till förslag om privatisering av offentlig verksamhet 1987 – 1997 (balansmätt)

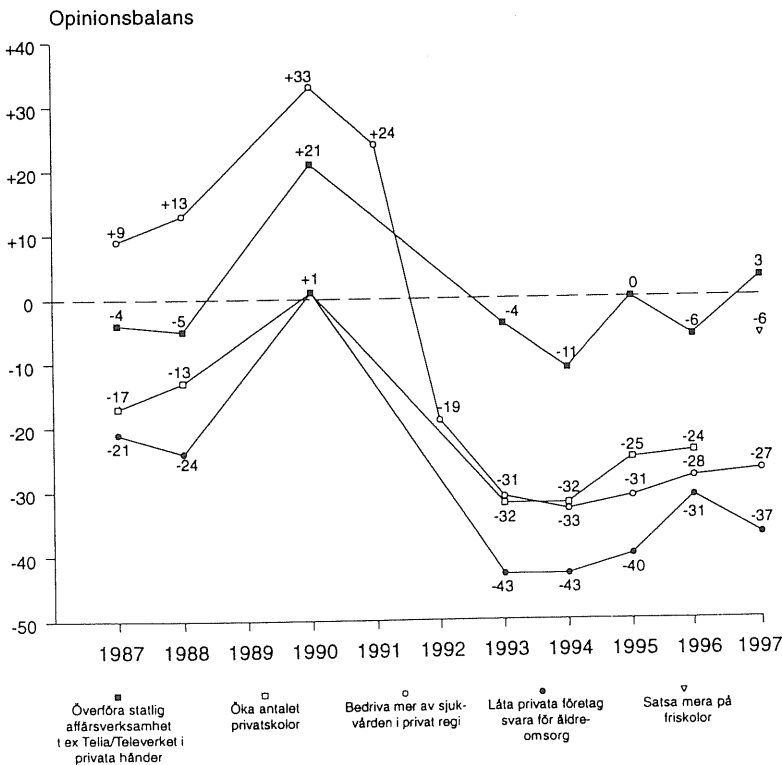

Kommentar: Svarepersonerna fick ta ställning till förslagen som redovisas i figuren och svarsalternativen var: Mycket bra förslag, ganska bra förslag, varken bra eller dåligt förslag, ganska dåligt förslag och mycket dåligt förslag. Balansmättet anger andelen bra förslag minus andelen dåligt förslag.

Förändringen av attityden till privatisering 1987 – 1993 följer samma huvudmönster som inställningen till den offentliga sektorn som helhet. Motståndet mot privatiseringar minskade 1988 – 1990. År 1990 fanns ett klart stöd för privatiseringar inom sjukvården och av statlig affärsverksamhet, medan det var lika många för som emot privatiseringar inom skola och äldreomsorg. Därefter rasade opinionsstödet för privata alternativ. År 1993 var motståndet mot privata lösningar inom sjukvård, skola och äldreomsorg väsentligt större än 1987. På dessa tre områden tog en majoritet avstånd från ytterligare privatiseringar. För sjukvården var förändringen särskilt markant.

Under perioden 1993-1996 minskade motsåndet mot privatiseringar inom sjukvård, skola och äldreomsorg något, medan synen på privatisering av Telia fluktuerat med en svag övervikt mot privatisering 1996, då frågan fick förnyad aktualitet.

Privatiseringsvågen 1987-1990 försköt opinionen på alla områden och inom flertalet partier, och rekylen 1990-1993, som var ännu starkare, berörde alla verksamheter och alla partier. På samma sätt som när det gällde inställningen till de offentliga sektorn var förändringarna 1987-1990 kraftigast bland personer som sympatiserade med vänsterpartiet och socialdemokraterna. Åsikterna hos anhängare till de borgerliga partierna, som i utgångsläget var positiva till privatiseringar, ändrades endast i begränsad utsträckning. Däremot var svängningen i privatiseringsnegativ riktning 1991-1993 i flertalet fall större bland de borgerliga partiernas sympatisörer. Sedan 1993 har det endast skett smärre förskjutningar med något minskad spännvidd mellan partiernas positioner som följd.

Förändringarna mellan 1996 och 1997 går i olika riktning och är mera svårbedömda. För statlig affärsverksamhet ökade andelen som vill se en utförsäljning av Telia, och 1997 var det en svag övervikt i opinionen för en privatisering.

Inom skolans område har det under senare år skett en svängning mot större stöd för alternativ till den kommunala skolan. I undersökningarna fram till 1996 fick de svarande ta ställning till förslaget att *öka antalet privatskolor* men i 1997 års undersökning hade förslaget ändrats till *satsa mera på friskolor* vilket försvårar en jämförelse. Förändringen av frågan hade emellertid föregåtts av att båda alternativen testats i 1996 års västsvenska SOM-undersökning.

Det fanns hösten 1996 i Göteborg en övervikt emot bägge förslagen, balansmått -16 för privatskolor respektive -5 för friskolor, och svarssambandet

var starkt, tau-b +0,57. Det var fler som var för att satsa på friskolor än som var för att öka antalet privatskolor och framför allt var personer som sympatiserade med v, s och mp mindre negativa till friskolor än till privatskolor. Omvänt var moderata samlingspartiets sympatisörer mer positiva till privatskolor än till friskolor. I Göteborg med en stor andel elever i fristående skolor var det ett år senare en övervikt för att satsa mera på friskolor, balansmätt +6.

För privat sjukvård är opinionsläget oförändrat, medan attityden till privat äldreomsorg är mera negativ 1997 än året innan. Det är denna situation som bildar utgångspunkten för diskussionen om mediernas påverkan på opinionen hösten 1997.

Mediepåverkan

Måndagen den 13 oktober inledde Rapport sin kritiska granskning av förhållandena vid Polhemsgården:

Gokväll.

Det är som en mardröm!

Så säger en av sköterskorna på ett nyöppnat vårdhem i Solna utanför Stockholm. Personalen hinner knappt med att ge patienterna den enklaste vård, t ex att vända dom eller byta blöjor. Samtidigt har kommunen tjänat miljoner på att lägga ut vården på en privat entreprenör.

Men från de intagna hörs nu ropen på hjälp... BANDET

I programmet framträdde undersköterskan Sara Wägnert, patienter och anhöriga.

Dagen därpå inleddes sändningen med:

Gokväll.

Det blev starka och snabba reaktioner efter Rapportens reportage igår om vanvården av gamla på ett sjukhem i Solna. Nu tänker kommunen försöka häva avtalet och överväger till och med en stämning av ISS Care, det privata vårdföretag som driver hemmet.

Kväll efter kväll återkom inslag om Polhemsgården och äldreomsorgen. I reportageserien framträdde patienter och anhöriga, personal och fackliga

företrädare, lokala politiker, socialministern och riksdagspartiernas talesmän i vårdfrågor, statsministern och andra partiledare, representanter för Socialstyrelsen, Svenska kommunförbundet, Landstingsförbundet, och privata vårdgivare samt slutligen också en chefsåklagare, när förhållandena fick en rättslig prövning.

Reportagen fick mycket stort genomslag och fortplantades i andra medier. För reportageserien erhöll Rapports reporter Karin Swärd Stora Journalistpriset. För undersökningen har vi tagit del av dagen efter listor för Rapport men det har inte genomförts någon särskild studie av innehållet i Rapports eller andra mediers reportage om äldreomsorgen hösten 1997. På grundval av SOM-data kan dock konstateras att den kritiska granskningen i Rapport av äldreomsorgen nådde ut till många människor. Fler än var fjärde svensk tittar dagligen på Rapport, närmare 60 procent följer det minst tre dagar i veckan och det är endast 3 procent som uppger att de aldrig ser på Rapport. Även den senare gruppen kan emellertid ha nåtts av reportagen eftersom tidigare studier av liknande fall visar att överspridningen till andra medier är stor (Hadenius och Weibull 1992).

Då det var ett privat företag som drev Polhemsgården på entreprenad, kom privat äldreomsorg att bli ett tydligt inslag i reportagen och den efterföljande debatten. I reportagen talades det vidare om *äldreomsorg* och vårdhem medan enkätfrågorna avsåg verksamhetsområdena sjukvård respektive äldreomsorg. Det är emellertid inte den formella bestämningen som är avgörande utan det är viktigt att konstatera att tittarna och de som besvarat enkäterna kan ha associerat både till äldreomsorg och till sjukvård.

I behandlingen av mediernas effekter på opinionen skall analyseras i vilken utsträckning inställningen till privat äldreomsorg och sjukvård förändrades under hösten 1997. Hur stor var effekten och hur länge varade den?

De svarande har delats in i fyra grupper med avseende på när de svarade. Den första gruppen består av de som besvarade enkäten, innan de hunnit ta del av det första reportaget den 13 oktober 1997. Svaren inkom 10-14 oktober och gruppen (benämnd *före*) utgör 20 procent av de svarande. De tre andra gruppernas svar inkom under återstoden av oktober (*efter 1*), 50 procent, under november (*efter 2*), 18 procent, och under december/januari 1998 (*efter 3*), 12 procent. Beträffande den sista gruppen, som besvarat enkäten först efter upprepade påminnelser, skall framhållas att den genomgående uppvisar ett större internbortfall för samtliga här analyserade frågor.

Eftersom ej svar på enstaka frågeområden behandlats som ingen åsikt kan det tänkas påverka bedömningen.

Av resultaten framgår att de som besvarade frågan om att låta privata företag svara för äldreomsorg efter reportagen om Polhemsgården var mera kritiska än de som svarat före. De som svarar under december och januari är emellertid på nytt mindre negativa. Under en period av en dryg månad ökar alltså motståndet mot privat äldreomsorg med ca 10 balansmåttsenheter.

Tabell 1 Inställningen till förslaget att låta privata företag svara för äldreomsorg vid fyra olika tidpunkter hösten 1997 (procent och balansmått)

Svars-Alternativ	Före 10.10--14	Efter 1 15.10--31	Efter 2 11.01--28	Efter 3 12.01-01.29	Samtliga
Mycket bra	7	3	4	6	5
Ganska bra	15	12	13	14	13
Varken eller	23	27	23	29	26
Ganska dåligt	26	26	25	25	26
Mycket dåligt	27	31	30	19	28
Ej svar	2	1	5	7	2
Summa procent	100	100	100	100	100
Antal svarande	341	855	312	204	1712
Balansmått	-31	-42	-38	-24	-37

Kommentar. Balansmättet anger andelen bra förslag minus andelen dåligt förslag.

Bedömningen av förslaget att låta mer av sjukvården bedrivas i privat regi uppvisar samma huvudmönster som gäller för förslaget att låta privata företag svara för äldreomsorg. Svenska folket är i utgångsläget något mindre kritiska mot privat sjukvård än äldreomsorg, men under en och en halv månad efter det första reportaget ökar motståndet med tio balansmåttsenheter, för att därefter återgå till det tidigare värdet. Även förtroendet för sjukvården minskade på samma sätt från mitten av oktober.

För de tre andra områdena finns ingen motsvarande effekt som för äldreomsorg och sjukvård. Det finns inga systematiska skillnader mellan den bedömning som görs före respektive efter reportagen om Polhemsgården. När

det gäller friskolorna är inställningen under oktober något mera kritisk än senare men skillnaderna är små. Inställningen till en utförsäljning av Telia är i huvudsak densamma under hela perioden, och motståndet mot en minskning av den offentliga sektorn avtar något under den sista perioden men samtidigt ökar andelen osäkra.

Tabell 2 Inställningen till förslagen att bedriva mer av sjukvården i privat regi, satsa mer på friskolor, överföra statlig affärsverksamhet t. ex. Telia i privata händer samt förslaget att minska den offentliga sektorn vid fyra olika tidpunkter hösten 1997 (balansmått)

Områden	Före 10.10--14	Efter 1 15.10--31	Efter 2 11.01--28	Efter 3 12.01-01.29	Totalt
Sjukvård	-20	-30	-30	-18	-27
Friskolor	-7	-9	-1	0	-6
Statlig affärsverk.	0	+6	0	+3	+3
Offentliga sektorn	-25	-25	-21	-17	-23

Kommentar. Balansmättet anger andelen bra förslag minus andelen dåligt förslag.

Nästa steg är att se om förändringarna i bedömningen av äldreomsorgen varit olika i grupper som i olika avseenden har närhet till äldreomsorgen jämfört med dem som inte har denna anknytning. Långt ifrån alla pensionärer kommer i direkt kontakt med den offentliga äldreomsorgen men för de äldsta kan verksamheten antas ha större aktualitet. När den offentliga äldreomsorgen inte kan svara för den omsorg som behövs är det oftast kvinnorna som tar ansvar för den vård i hemmet som utgör alternativet. Därför finns det också anledning att se om det finns skillnader mellan män och kvinnor i inställningen till privat äldreomsorg och om den förändras i olika utsträckning. Ur ett anställningsperspektiv är det de anställda i kommuner och landsting som är främst berörda av privatiseringar inom omsorg och vård.

Tabell 3 Inställningen till förslaget att låta privata företag svara för äldreomsorg inom olika sociala grupper vid fyra olika tidpunkter hösten 1997 (balansmått)

Grupper	Före 10.10--14	Efter 1 15.10--31	Efter 2 11.01--28	Efter 3 12.01-01.29	Samtliga	Antal
Ålder						
65-80	-56	-53	-60	-	-54	307
50-64	-19	-47	-30	-21	-36	426
30-49	-31	-39	-44	-41	-39	588
15-29	-23	-26	-26	0	-21	377
Kön						
Kvinnor	-16	-38	-35	-25	-32	866
Män	-43	-45	-44	-21	-42	832
Yrkessektor						
Kommunal	-42	-51	-38	-43	-46	415
Statlig	-20	-45	-58	-	-42	205
Privat	-31	-39	-43	-14	-36	796
Parti						
m/fp/kd/c	+3	-22	-24	-8	-16	678
mp	-32	-50	-38	-	-42	129
s/v	-61	-65	-59	-44	-61	653
Samtliga	-31	-42	-39	-24	-37	1712

Kommentar. Balansmättet anger andelen bra förslag minus andelen dåligt förslag. För grupper som är mindre än 25 personer redovisas inga värden.

Pensionärerna är klart mera kritiska till privat äldreomsorg än övriga och förblir negativa i samma omfattning under hela undersökningsperioden. Personer i åldern 50-64 år blir klart mera negativa efter reportagen i mitten av oktober men återgår till tidigare position mot slutet av året. De medelålders åsikter förskjuts mera långsiktigt och förändringen blir bestående. De yngsta i åldern, 15-29 år, gör samma bedömning under oktober-november men bland dem som besvarade enkäten under den sista perioden är det lika många som är positiva som negativa till mera privat äldreomsorg.

Kvinnor har genomgående varit mera positiva till den offentliga sektorn

(Oskarson 1997) och till att höja skatterna hellre än att minska den offentliga servicen. I ställningstagandet till privatiseringar i SOM-undersökningarna har kvinnor och män gjort samma bedömning eller också har kvinnorna varit något mera kritiska, utom när det gäller äldreomsorg där kvinnorna genomgående varit mindre negativa till privata alternativ. Det gällde också i utgångsläget hösten 1997, då männen, var väsentligt mera kritiska än kvinnorna, balansmätt -43 respektive -16. Under den följande perioden blir kvinnorna i det närmaste lika kritiska medan männen inte ändrar åsikt. Motståndet avtar därefter i bägge grupperna och under december/januari är männen klar mindre negativa till privat äldreomsorg och kvinnorna har närmat sig den tidigare positionen. Vid slutet av perioden gör kvinnor och män samma bedömning.

De kommunalt anställda, som innefattar dem som har kommuner och landsting som arbetsgivare, är i utgångsläget mest negativa och deras inställning förändras endast i begränsad utsträckning. De statligt anställda och de som är privatanställda blir däremot mera kritiska under hösten, men de som arbetar privat är mot slutet av året mindre negativa än under den första perioden.

Synen på privat äldreomsorg är en central vänster-höger fråga med betydande skillnader mellan de politiska partierna och mellan deras sympatisörer. Hösten 1997 var det i utgångsläget något fler av de borgerliga partiernas sympatisörer som var positiva till förslaget att låta privata företag svara för äldreomsorg än som var negativa, balansmätt +3. Bland s- och v-sympatisörerna var bedömningen radikalt annorlunda, -61. Miljöpartisterna intar i detta avseende en mellanställning. De borgerliga sympatisörerna blir liksom miljöpartisterna mera kritiska under oktober och november, medan de som sympatiserar med partierna till vänster inte förändrar position i samma utsträckning. Mot slutet av perioden klingar emellertid den mera kritiska hållningen av inom bägge blocken.

Sammanfattningsvis kan vi konstatera att under hösten 1997 förändras inställningen till privat äldreomsorg och privat sjukvård i mera kritisk riktning efter det att reportagen om Polhemsgården sänts i Rapport. Förändringen är emellertid begränsad. Opinionsförskjutningen har också kort varaktighet och klingar av efter en dryg månad.

De grupper som är närmast berörda - pensionärerna, kommunalt anställda och de som politiskt förespråkar äldreomsorg i offentlig regi - är i utgångsläget mest negativa till privata alternativ och förändras mindre än andra grupper. Kvinnor, medelålders, privatanställda och borgerliga sympatisörer förändrar i större utsträckning sin syn på privat äldreomsorg och blir klart mera kritiska.

Medieeffekter är emellertid inte bara en fråga om vad som sker i ett speciellt fall under en avgränsad tidsperiod. Det handlar om ett komplicerat samspel mellan mediernas utbud och hur det uppfattas, människors egna erfarenheter av det som tas upp, de åsikter man redan har och opinionsklimatet i samhället. (Hadenius och Weibull 1992).

Opinionstrender och medier

För inställningen till den offentliga är väljarrollen, dvs partisympati och ideologi, viktigast även om också rollen som skattebetalare och anställd (yrkesssektor) är av betydelse. Däremot har inte personer som brukar offentliga tjänster och bidrag som småbarnsföräldrar, pensionärer och arbetslösa en annan syn på den offentliga sektorns storlek. Brukarrollen tycks vara av mindre betydelse för den allmänna attityden, trots att den är avgöranden för bedömningen av den konkreta servicen (Nilsson 1995).

De stora svängningarna i inställningen till den offentliga sektorns storlek och till privatiseringar under de senaste tio åren har haft starkt genomslag i olika grupper. Kvinnor är genomgående mera positiva till den offentliga sektorn än män, och avståndet mellan kvinnor och män har över tid varit i huvudsak oförändrat.

Det mest intressanta i detta sammanhang är emellertid att det också skett stora förändringar över tid inom partierna, bland partiernas sympatisörer, i synen på den offentliga sektorn och privatiseringar. Trenderna har varit de samma även om fasförskjutningar kan noteras och styrkan i förändringarna varierat mellan partierna och över tid. Av betydelse för att kunna förstå och förklara dessa opinionsförändringar är "externa faktorer" som internationell påverkan, t.ex. de nyliberala idéströmningarna från de anglosaxiska länderna och skeendena i Östeuropa. En annan viktig utgångspunkt är den ekonomiska situationen och den förda politiken med en avvägning mellan det ekonomiskt nödvändiga och det ideologiskt önskvärda. I debatten återspeglas internationella strömningar, den ekonomiska verkligheten och ideologiska positioner, en debatt som är av betydelse både för opinionsutvecklingen och de politiska besluten. I denna debatt aktualiseras också fortlöpande enskilda händelser.

Under hösten 1997 då fältarbetet för den nationella SOM-undersökningen pågick skapas en närmast experimentliknande situation, då en mycket intensiv mediebevakning av privat äldreomsorg dras igång genom Rappports reportage om Polhemsgården i Solna. Den viktigaste slutsatsen som kan dras av

resultaten från denna studie är att även en omfattande medieexponering av förhållanden inom ett verksamhetsområde i sig endast har begränsad påverkan på medborgarnas attityder. Det är väsentligen andra mera grundläggande faktorer som påverkar opinionsutvecklingen i samhällsfrågor.

Referenser

Bennulf, M (1994) *Miljöopinionen i Sverige*. Lund: Dialogos.

Hadenius, S och Nilsson, L (1991) *Ifrågasatt, Den offentliga sektorn i debatt och opinion*. Svensk informations mediecenter.

Hadenius, S och Weibull, L (1992) *Trossen, bilden av ett servicebus i massmedier och opinion*. Svensk informations mediecenter.

Nilsson, L (1995) Att spara eller inte spara? i Holmberg, S och Weibull, L (red) *Det gamla riket* SOM-rapport nr 13. Göteborg: SOM-institutet, Göteborgs universitet.

Nilsson, L och Strömberg, L (1988) Offentligt – privat, Svenska folkets åsikter om privatisering och avreglering i Holmberg, S och Weibull, L (red), SOM-undersökningen 1987 SOM-rapport nr 3. Göteborg: SOM-institutet, Göteborgs universitet.

Oskarson, M (1997) The Gender Gap in Opinions about the Public Sector i Holmberg, S och Weibull, L (red), *Trends in Swedish Opinion*. Göteborg: SOM-institutet, Göteborgs universitet.

DEN BÄRKRAFTIGA UTVECKLINGEN OCH OPINIONENS GLOBALA UNDERSKOTT

SVERKER CARLSSON & STAFFAN KUMLIN

Miljöproblematiken har gradvis fyllts med nytt innehåll under de senaste trettio åren. 1960-talets debatt dominerades av "punktvisa" lokala utsläpp. I den klassiska boken *Tyst Vår* (1969) uppmärksammade biologen Rachel Carson jordbruks- och industriutsläppens skador på miljön. Effekterna var ofta koncentrerade till geografiskt begränsade vattenflöden och åkermarker.

Under 1970-talet internationaliserades diskussionen. Två världsomfattande oljekriser påminde om ändligheten hos jordens resurser. Många varnade för att befolkningsökning i kombination med fortsatt ineffektiv resursanvändning kunde skapa stora försörjningsproblem (Meadows m.fl. 1972). Miljöfrågornas internationalisering har fortsatt under 1980- och 1990-talen. Flera av de allvarligaste miljöhoten är nu av en global, helt gränslös karaktär, t.ex. ozonskiktets förtunning och risken för global klimatförändring.

1983 tillsatte FN den så kallade "Brundtlandkommissionen", ledd av Norges dåvarande statsminister Gro Harlem Brundtland. Ett syfte var att formulera strategier för att nå vad man kallade *bärkraftig utveckling* - att man utnyttjar jordens resurser så att de räcker för att täcka nuvarande såväl som framtida generationers behov. En av slutsatserna i den uppmärksammade huvudrapporten *Our Common Future* (WCED 1987) var att de globala miljöhoten inte kan hanteras utan internationellt samarbete och gränsöverskridande miljöåtgärder. Länder måste i större utsträckning gå samman och satsa resurser i miljöstrategiskt avgörande områden där mycket av roten till hela jordklotets problem finns.

Ett särskilt svårartat problem som tycks kräva gränsöverskridande insatser är att u-länder ofta skövlar värdefulla naturresurser för att försörja sig och för att alls kunna konkurrera på de internationella marknaderna. Effekterna av sådan skövling är inte sällan nästan lika stora i geografiskt avlägsna länder som i närområdet. Brundtlandkommissionen underströk härvidlag vikten av resursomfördelningar från rika till fattiga stater. Så länge stora ekonomiska ojämlikheter i

världssamfundet består kommer det alltid finnas ekonomiska incitament för stater och andra aktörer att motverka bärkraftig utveckling.

Gränsöverskridande miljöåtgärder behöver emellertid inte alltid vara riktade till jordens mest avlägsna hörn, eller handla om storskalig omfördelning. Exempelvis försurningen av svenska marker och vattendrag beror delvis på utsläpp från de närbelägna baltiska staterna och övriga Östeuropa. Principen är emellertid densamma: miljöproblematikens gränslösa karaktär medför att ekonomiska åtgärder någon annanstans kan ge större effekter än åtgärder inom det egna landet.

På samma sätt som den nationella välfärdsstaten en gång förutsatte en beredvillighet att omfördela resurser, gör de ”nya” miljöproblemen storlek och globala karaktär detsamma. Skillnaden är emellertid att satsade nationella resurserna kan komma att hamna utanför det egna landets gränser.

Opinionsbildning uppifrån

Redan idag kan Sverige i många avseenden ses som ett föregångsland vad gäller gränsöverskridande miljöåtgärder (Lundqvist 1996; Kronsell 1997). Exempelvis stödjer Sverige miljöarbete i de baltiska staterna, i Östeuropa och i olika länder (Nordiska Ministerrådet 1997:543; Ds 1994:132).

Åtgärder utanför landets gränser kräver emellertid stöd i folkopinionen. Ett sådant stöd kan uppstå på åtminstone två idealtypiska sätt (jfr. Esaiasson & Holmberg 1996). Antingen växer det *underifrån* fram en folklig medvetenhet om nyttan med internationell handling. Det sker då en attitydförändring på väljarnivå som de folkvalda följsamt anpassar sig till. Men ett folkligt stöd kan även tillskapas *uppifrån*. Då fattar de politiska representanterna först praktiska beslut om konkret handling. Samtidigt förankrar man besluten hos väljarna genom att informera om nyttan med att lägga skattemedel på internationellt miljöarbete.

Av flera skäl är det mindre troligt att ett brett väljarstöd för internationellt miljöarbete växer fram underifrån. För det första tycks opinionsbildning underifrån vara mindre vanligt än opinionsbildning uppifrån; i den svenska demokratin sker systematiska attitydförändringar oftare genom att rikspolitikerna ändrar sig före folket än tvärtom (Holmberg 1997). För det andra har miljöhotens globalisering fört med sig att riskerna blivit mer diffusa och svåra att observera direkt, vilket gör att människor har svårt att skapa sig en bild av problematiken.

Till detta skall läggas opinionsforskningsresultat som visat att personliga erfarenheter - arbetslöshet, försämrad ekonomi, dåligt bemötande av myndigheter m.m. - inte helt lätt låter sig översättas till politiska preferenser (Kinder & Kiewiet 1981; Holmberg 1984). Endast när särskilda omständigheter föreligger (t.ex. starkt egenintresse, tung massmediebevakning, ofta upprepade och ”tydliga” erfarenheter etc.) spelar egna erfarenheter av politiskt relevanta företeelser en stor roll för opinionsbildning (Mutz 1992, 1994; Green 1988). Eftersom dessa villkor är dåligt uppfyllda vad gäller de globala miljöhoten kan vi knappast förvänta oss att ett folkligt stöd för gränsöverskridande miljöuppföringar växer fram underifrån.

I den här artikeln undersöker vi hur den svenska politiska eliten hittills lyckats med sin opinionsbildningsuppgift. Har man skapat ett stöd för de gränsöverskridande satsningar som planeras eller som redan har sjuösatts? Först beskriver vi svenskarnas beredvillighet att göra uppföringar för miljöinsatser lokalt och internationellt. Därefter går vi över till frågan om hur man kan förklara individens ”underskott” i uppföringsvilja globalt jämfört med lokalt. Vi kommer att preliminärt pröva hållbarheten i två ofta förslagna vägar att höja medborgares villighet att göra ekonomiska uppföringar för internationellt miljösamarbete: (1) genom att höja medborgarnas allmän- och miljöpolitiska kunskapsnivå, samt (2) genom att skapa en högre grad av känslomässig identifikation med större geografiska enheter inom det internationella samfundet.

Opinionens globala underskott

I 1997 års SOM-undersökning fick respondenterna svara på frågan¹ ”I vilken utsträckning är du beredd att betala högre skatt om pengarna används till miljöändamål inom något av följande geografiska områden”. Fyra geografiska områden ingick i frågebatteriet: ”i Din kommun”, ”i Sverige”, ”i Baltikum” samt ”i U-länder”. De svarande fick ta ställning till vart och ett. Svartalternativen utgjordes av en skala mellan 0 och 10, där 0 betyder ”Inte alls beredd att betala högre skatt” och 10 ”I mycket hög grad beredd att betala högre skatt”.

Figur 1 visar att viljan att betala skatt för miljöinsatser sjunker ju längre ifrån det omedelbara hemområdet man kommer. Medelvärdet för svartalternativet ”Din hemkommun” (4,5) är 1,9 skalsteg högre än medelvärdet för alternativet ”u-länder” (2,6). En relativt tydlig skillnad kan dessutom observeras mellan de två översta alternativen i figuren å ena sidan, och de två understa å den andra. Det förefaller alltså som om betalningsviljan är förhållandevis hög när pengarna går till åtgärder inom det egna landets gränser. Däremot sjunker den så snart ett utländskt alternativ introduceras. Ett *opinionens globala underskott* framträder då

man jämför geografiska områden inom Sveriges gränser med områden utanför gränserna. Inte ens det näraliggande - och ur svenskt miljöhänseende viktiga - Baltikum lyckas med att locka fram särskilt miljöstatsningsvänliga responser (medelvärde 3,0).

Figur 1 Beredvillighet att betala högre skatt till miljöändamål inom olika geografiska områden (medelvärden)

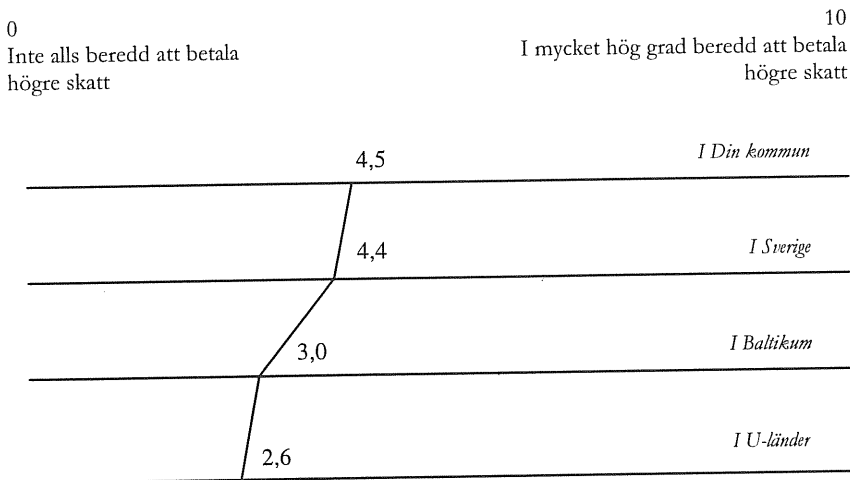

Kommentar: Frågan som ställdes var "I vilken utsträckning är Du personligen beredd att betala högre skatt om pengarna används till miljöändamål inom något av följande områden?". Svartspersonerna fick för vart och ett av de fyra geografiska områdena i figuren placera in sig på en elvaställig skala mellan 0 (Inte alls beredd att betala högre skatt) och 10 (I mycket hög grad beredd att betala högre skatt).

Svenska folket tycks alltså uppvisa en relativ ovilja att betala skatt för gränsöverskridande miljöinsatser. Man skall emellertid notera att medelvärdena för de två icke-svenska alternativen trots allt ligger en bra bit över 0. Det förefaller alltså finnas en viss vilja – om än svag – hos många individer att stödja dessa förslag. Iakttagelsen föranleder oss att studera bl.a. andelarna "nollsvare" i närmare detalj (figur 2). Hur stor andel har markerat 0-alternativet på de fyra frågorna?

Figur 2 Andel som angivit extremalternativet 0 ”Inte alls beredd att betala högre skatt” (procent)

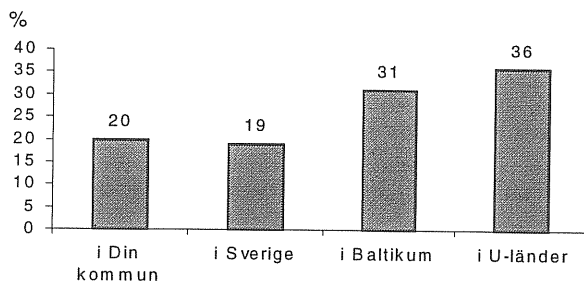

Kommentar: För frågeformulering och svarsalternativ, se figur 1.

Mot bakgrund av det hittills sagda är det naturligt att andelen nollsvareare stiger ju längre från hemmiljön man rör sig. Vad vi vill rikta uppmärksamheten mot är de *i absolut mening* höga procentandelarna nollsvareare för de två gränsöverskridande frågorna (Baltikum respektive u-länder). Runt en tredjedel har markerat alternativet ”Inte alls beredd att betala högre skatt” för dessa frågor. Det bör visserligen påpekas att storleken på andelarna i olika kategorier påverkas av frågornas formulering. Men att så stora andelar väljer den ena extremkategorin längs en elvställig skala är både ovanligt och anmärkningsvärt. En stor grupp svenskar visar med andra ord en mycket låg vilja att betala skatt för gränsöverskridande miljöinsatser. Siffrorna indikerar att den politiska eliten inte lyckats bilda opinion för sådana åtgärder som Brundtlandkommissionen bedömt som nödvändiga.

Individens ”globala underskott”

Hittills har vi målat verkligheten med den mörka delen av färgskalan. Folkopinionen har framstått som närmast bakåtsträvande och den politiska elitens opinionsbildningsinsatser som mindre nöjaktigt utförda. Men det finns ljuspunkter! Hos en del människor är nämligen underskottet i viljan att betala för gränsöverskridande miljöinsatser avsevärt mindre än hos andra. I resten av artikeln koncentrerar vi oss därför på storleksvariationen vad gäller underskottet i betalningsviljan till globala miljöändamål.

Vi skall först konstruera ett individuellt mått på ”det globala underskottets” storlek. Varje individs genomsnittliga beredvillighet till satsningar ”i Din kom-

mun” och ”i Sverige” har dragits från den genomsnittliga viljan att satsa ”i Baltikum” och ”i U-länder”. På så sätt skapas ett mått på hur viktiga man bedömer att gränsöverskridande miljöåtgärder är i förhållande till inomnationella.² Måttet kan även uttryckas med följande formel:

Individuellt globalt underskott =

$$\text{(Genomsnittlig betalningsvilja: Baltikum och U-länder)} - \text{(Genomsnittlig betalningsvilja: hemkommunen och Sverige)}$$

Måttet kan variera mellan -10 och +10. En person får maximalt ”globalt underskott” (-10) om han/hon är ”i mycket hög grad beredd att betala högre skatt” till miljöändamål både i hemkommunen och Sverige, och samtidigt är ”inte alls beredd att betala högre skatt” till Baltikum och U-länder. Omvänt ges maximalt ”globalt överskott” (+10) till personer som inte alls är beredda att betala högre skatt till hemkommunen och Sverige, men som i mycket hög grad är beredda att betala skatt till miljöändamål i Baltikum och i U-länder.

För de allra flesta av de som svarade på 1997 års SOM-undersökning ger måttet *ett negativt värde*. Det innebär att man i genomsnitt uppvisar en större vilja att betala skatt för miljöändamål inom landets gränser än utomlands. Tabell 1 visar att endast nio procent som svarade på enkäten har en högre betalningsvilja vad gäller icke-svenska geografiska enheter än för de inomnationella. En tredjedel är lika villiga att betala oavsett vilken geografisk nivå det gäller medan hela 58 procent är mindre villiga att betala skatt till icke-svenska geografiska områden än till svenska.

Tabell 1 Andel svarspersoner med globalt över- respektive underskott (procent)

	procent	Antal personer
Andel med ”globalt överskott”	9	142
Andel med värdet 0	33	520
Andel med ”globalt underskott”	58	913
Summa procent	100	1575

Kommentar: Måttet ”globalt underskott” har erhållits genom att varje individs genomsnittliga beredvillighet till satsningar ”i Din kommun” och ”i Sverige” (0-10) har dragits från den genomsnittliga viljan att satsa ”i Baltikum” och ”i U-länder” (0-10). Se även formel i text. För information om frågeformuleringar och alternativ, se figur 1.

Tabell 2 Genomsnittligt globalt underskott efter åldersgrupp, parti-preferens och könstillhörighet (medelvärden)

	Genomsnittligt globalt underskott	(n)
TOTALT	-1,7	1575
Ålder		
15-19	-2,0	137
20-24	-1,8	132
25-29	-1,7	122
30-39	-1,7	288
40-49	-1,7	317
50-59	-1,6	315
60-75	-1,6	348
76-80	-1,4	79
Parti		
Vänsterpartiet	-1,6	147
Socialdemokraterna	-1,8	512
Centerpartiet	-1,8	74
Folkpartiet	-1,0	95
Moderaterna	-1,7	452
Kristdemokraterna	-1,0	62
Miljöpartiet	-2,3	129
Kön		
Män	-1,6	846
Kvinnor	-1,7	892

Kommentar: Måttet "globalt underskott" har erhållits genom att varje individs genomsnittliga beredvillighet till satsningar "i Din kommun" och "i Sverige" (0-10) har dragits från den genomsnittliga viljan att satsa "i Baltikum" och "i U-länder" (0-10). Se även formel i text. För information om frågeformuleringar och alternativ, se figur 1.

Som tabell 2 visar är svarspersonerna i genomsnitt 1,7 skalsteg mindre beredda att betala skatt till de gränsöverskridande ändamålen, jämfört med de svenska. Denna siffra kan tjäna som referenspunkt när man jämför medelvärden inom olika grupper. Vi ser också att underskottet i skattebetalningsvilja är mindre än genomsnittet i de övre åldersgrupperna (50-80år). Störst är underskottet bland 15-19-åringar (-2,0), och minst bland personer mellan 76 och 80 år (-1,4). Ju äldre människor är desto mindre är alltså skillnaden i beredvillighet att betala till inomnationella respektive gränsöverskridande miljöändamål.

Det finns även skillnader mellan de olika partiernas sympatisörer. Miljöpartiets anhängare uppvisar det största globala opinionsmässiga underskottet (-2,3). Iakttagelsen ligger i linje med den decentraliseringsideologi som inspirerat grö-

na partibildningar i Västeuropa. Devisen ”*think global, act local*” har fått tjäna både som en strategi för att skapa ett mer småskaligt och ekologiskt samhälle, samt som ett ideologiskt mål i sig (Goodin 1992). Missstänksamheten mot centraliserade gränsöverskridande politiska projekt kunde bl.a. spåras i partiets motstånd mot det svenska EU-medlemskapet. Miljöpartiets anhängare må vara den grupp som har de ”grönaste” attityderna (Bennulf 1994). Men de tycks inte dela Brundtlandkommisionens slutsats om att de gränsöverskridande miljösatningar är minst lika viktiga som de lokala och nationella.

Bedömningarna av inomnationella respektive gränsöverskridande insatser väger mest jämnt bland folkpartister och kristdemokrater (-1,0 för båda grupperna). Detta stämmer väl med andra studier som tyder på att det inom dessa grupper finns en utbredd positiv hållning gentemot bistånd som allmänt fenomen (se vidare Ulf Bjerelds och Marie Demkers, samt Ann-Marie Ekengrens artiklar i denna volym).

Några större könsskillnader i storleken på det globala underskottet står inte att finna (-1,7 för kvinnor och -1,6 för män). Detta skall sättas i kontrast till de relativt stora könsskillnader som tidigare rapporterats vad gäller allmän miljövänlighet i åsikter och beteende (se t.ex. Bennulf 1994). Däremot skiljer sig alltså inte män och kvinnor nämnvärt åt i bedömningar av hur viktiga gränsöverskridande satsningar är i relation till de lokala.

En både intressant och konstruktiv fråga är varför många människor uppvisar ett relativt stort miljöskattemässigt globalt underskott, samtidigt som en del har ett mindre underskott eller t.o.m. ett globalt ”överskott”. Härvidlag kan man tänka sig många förklaringar; vi har redan diskuterat det inflytande som partisympati/ideologi och ålder kan utöva. I resten av det här kapitlet skall vi emellertid undersöka hållbarheten i teorier som förutsäger att *politisk kunskap* respektive *känslomässig identifikation* med olika geografiska enheter minskar det globala underskottet. Vi börjar med politisk kunskap.

Politisk kunskap

Moderna miljöproblem är ofta svårare att begripa sig på än de som dominerade på 1960-talet. Icke desto mindre blir problemen mer lättbegripliga ju mer politiskt kunnig man är. Vi tror närmare bestämt att åtminstone två typer av politiskt relaterad kunskap kan öka beredvilligheten att satsa på gränsöverskridande miljöåtgärder, och på så sätt minska det globala underskottet. För det första är det avgörande att man känner till miljöproblematikens gränsöverskridande karaktär och effekter. Det handlar då om hur insatt man är i specifikt *miljöpoli-*

tiska frågor. För det andra kan även *allmänpolitisk* kunskap vara betydelsefull. Exempelvis kan kännedom om åtgärder som genomförs, alternativt är politiskt genomförbara i framtiden, förväntas påverka graden av gränsöverskridande betalningsvilja.

Tidigare opinionsforskning har visat att olika typer av politisk kunskap är starkt sammankopplade med varandra. Om en person är kunnig på ett politikområde är han/hon med stor sannolikhet kunnig även på andra politikområden. Tvärt emot vad man skulle kunna tro tenderar alltså inte individer att utveckla ”politiska specialområden” inom vilka man är intresserad och välinformerad, samtidigt som man lämnar övriga politikområden därhän. Individuell politisk kunskap tycks vara ett övergripande fenomen som reflekteras inom alla eller de flesta av politikens olika delområden (se t.ex. Delli Carpini & Keeter 1996:151; Zaller 1992:18).

Tabell 2 Genomsnittligt globalt underskott inom grupper med olika grad av politiskt intresse, utbildning samt intresse för miljöfrågor (medelvärden)

	Genomsnittligt globalt underskott	(n)
Politiskt intresse		
Mycket intresserad	-0,9	147
Ganska intresserad	-1,6	708
Inte särskilt intresserad	-1,9	711
Inte alls intresserad	-1,8	166
Utbildningsnivå		
Låg	-1,9	535
Medellåg	-1,9	327
Medelhög	-1,7	556
Hög	-1,2	287
Intresse för miljöfrågor		
Mycket intresserad	-1,7	262
Ganska intresserad	-1,7	1070
Inte särskilt intresserad	-1,6	330
Inte alls intresserad	-0,3	28

Kommentar. För information om måttet ”globalt underskott”, se tabell 1. Utbildningsnivåvariabeln består av kategorierna ”låg” (folkskola, enhetsskola eller grundskola), ”medellåg” (folkhögskola, tvåårigt gymnasium eller fackskola), ”medelhög” (flickskola, relaexamen, minst treårigt gymnasium eller studier vid högskola/universitet), samt ”hög” (examen från högskola/universitet).

Dessa forskningsrön betyder att man kan använda relativt enkla och övergripande indikatorer för att fånga mycket av variationen i politisk kunskap. I ovanstående tabell, tabell 3, visas hur några ofta använda mått på politisk kunskap samvarierar med storleken på individens "globala underskott". I huvudsak bekräftas misstanken att högre politisk kunskap är förknippad med lägre globalt underskott. I grupper där den politiska kunskapen kan förväntas vara högre (högutbildade, mycket politiskt intresserade etc.) är betalningsviljan mer jämlikt fördelad mellan inomnationella respektive gränsöverskridande miljöstatsningar. Att döma av måtten utbildning och politiskt intresse förefaller det genomsnittliga globala underskottet vara närmare 50 procentenheter mindre i de politiskt mest kunniga grupperna, jämfört med de minst kunniga.

Det finns emellertid ett mycket intressant undantag från huvudslutsatsen. När man studerar det globala underskottet inom grupper med olika grad av intresse för miljöfrågor finner man ett något annorlunda mönster. Här har de politiskt kunniga (mycket intresserade av miljöfrågor) en lika stor genomsnittlig differens mellan inomnationell och gränsöverskridande betalningsvilja som genomsnittet (-1,7). Undantaget är de som "inte alls" är intresserade av miljöfrågor där underskottet är avsevärt mindre (-0,3).

En förklaring till denna anomali kan vara att miljöengagemang ofta är knutet till lokala insatser i närområdet. Vi noterade tidigare att gröna partier ofta betonat individens personliga ansvarstagande för sitt eget beteende. Uppmaningen att tänka globalt samtidigt som man agerar lokalt tycks ha fått genomslag även bland miljöpolitiskt intresserade och kunniga individer. Trots att man förmodligen är mer insatt i miljöfrågor än andra uppvisar man alltså inte ett mindre globalt underskott.

Identifikation med geografiska enheter och det globala underskottet

Låt oss nu gå vidare till vår andra förklaringsansats. Den berör någonting som inte nödvändigtvis är kopplat till kunskap, nämligen graden av känslomässig identifikation med geografiska enheter på olika nivåer.³ En teori säger att det inte bara är kunskap och iskalla kalkyler som påverkar bedömningar av kollektivt handlande, utan även vad man *känner* inför själva kollektivet (se t ex Ostrom, Gardner & Walker 1994). I vilken grad man identifierar sig som världsmedborgare, europé eller kommuninvånare etc., kan därför påverka bedömningen av gränsöverskridande miljöstatsningar.

Idén reflekteras exempelvis i Europeiska unionens statsningar på en "europeisk identitet". Man menar att storskaligt samarbete över gränserna inte endast kan

bygga på förväntningar om ömsesidig nytta. Utan den stabilitet och tillit som skapas av känslan att tillhöra samma geografiska enhet och kultur kan inget riktigt stort internationellt samarbetsprojekt överleva. En av EUs grundare – Jean Monnet – har understrukt betydelsen av denna faktor i den tillspetsade sentensen ”If I could do it all again, I would begin with culture” (citerad i Minc 1992: 208; se även Adolfsson 1998).

I SOM-undersökningen 1997 ställdes följande fråga: ”I vilken av de här geografiska indelningarna känner Du att Du i första hand hör hemma?”. De svarsalternativ som gavs var ”Den stad eller ort där jag bor”, ”Det län eller det landskap där jag bor”, ”Sverige som helhet”, ”Norden”, ”Europa” samt ”Världen”.

I Figur 3 redovisas det genomsnittliga globala underskottet inom grupper av individer som identifierar sig med olika geografiska indelningar. Det finns ett samband mellan vilken geografisk enhet man identifierar sig med och bedömningen av hur viktiga de inomnationella satsningarna är jämfört med de gränsöverskridande. Ju större och mer gränsöverskridande geografiska enheter, desto mindre globalt underskott. De som i första hand identifierar sig med den stad eller ort där man bor är de som har det största globala underskottet (-1,8).

Figur 3 Individuellt globalt underskott bland människor som känner att de hör hemma i olika geografiska enheter (medelvärden)

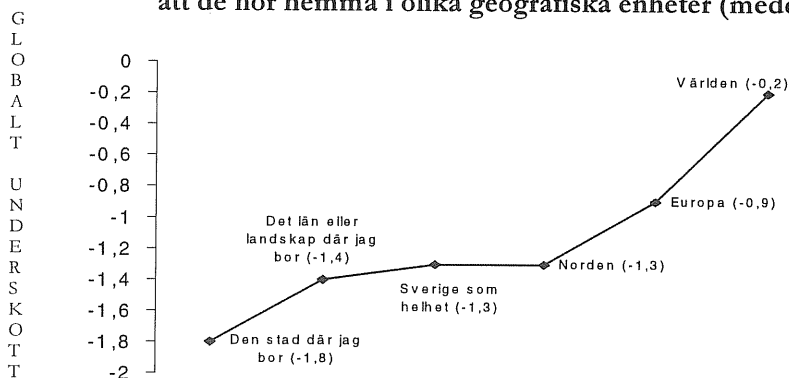

Kommentar: För information om måttet globalt underskott, se figur 1. Figuren visar medelvärden inom grupper som markerat olika alternativ på frågan ”I vilken av de här geografiska indelningarna känner Du att Du i första hand hör hemma?”. Antalet respondenter i grupperna är (från vänster till höger): 677, 148, 211, 21, 23, 28.

Underskottet hos människor som identifierar sig med länet/landskapet, Sverige eller Norden ligger på ungefär samma nivå (-1,4 respektive -1,3). De människor som har det minsta globala underskottet är personer som känner att de hör hemma i världen som helhet. Deras genomsnittliga underskott är endast -0,2. Slutsatsen är således att ju längre bort från den egna hemstaden och orten som identifikationen ligger, desto lägre är också det globala underskottet i betalningsvilja till miljöändamål. Människor som har en känsla av att de hör hemma i världen som helhet verkar även ha lättare att acceptera miljöåtgärningar i geografiskt avlägsna områden.

Avslutning

I takt med att begreppet ”bärkraftig utveckling” får ökad betydelse kommer förmodligen gränsöverskridande miljöåtgärningar att bli allt vanligare. Därför är det nödvändigt att denna typ av politik ges utrymme i det offentliga samtalet. Förmodligen måste initiativet till en sådan diskussion i stor utsträckning komma från politisk elitnivå. Orsaken är den globala miljöproblematikens diffusa karaktär. Få medborgare har egna meningsfulla informationskanaler eller erfarenheter på området.

Våra resultat tyder på att vikten av gränsöverskridande miljöåtgärningar möter relativt liten förståelse i folkopinionen. Någon riktigt framgångsrik opinionsbildning uppifrån verkar inte ha ägt rum. Det finns ett klart underskott i människors beredvillighet att betala skatt till utomnationella insatser. Över en tredjedel av svarspersonerna uppger t.ex. att de inte alls är beredda att betala högre skatt till miljöändamål i u-länder. Samtidigt menar många att flera av de på sikt riktigt allvarliga miljöhoten mot Skandinavien emanerar från skövling av naturresurser i bl.a. dessa länder.

Vår undersökning visar emellertid på utvägar ur den måhända lite dystra situationen. Det globala underskottet är klart mindre bland politiskt kunniga personer och bland personer som känner samhörighet med stora geografiska enheter. För framgångsrika opinionsbildare är det alltså viktigt att öka *kunskapen* om miljöproblemens karaktär, såväl som att förmedla *känslan* av att olika delar av världen är intimt sammanflätade med varandra.

Beredvilligheten att satsa egna resurser någon annanstans - för allas vårt gemensamma bästa - ökas av både kunskap *om* och känsla *för* världen.

Noter

1. Materialet har samlats in inom ramen för det KFB-finansierade projektet *Viljan att betala för en bättre miljö*, som leds av fil.dr. Martin Bennulf.
2. Det bör påpekas att det konstruerade måttet inte säger någonting om *nivån* på viljan att betala skatt till miljöändamål i olika geografiska enheter. Exempelvis är miljöpartisterna de som uppvisar den största viljan att betala högre skatt till miljöåtgärder i u-länder och i Baltikum, samtidigt som de har det största globala underskottet. Det som mäts är alltså istället uppfattningar om *den relativa viktigheten* de olika geografiska enheterna emellan. Vi har emellertid även genomfört de redovisade analyserna med olika mått som mäter det globala underskottets storlek i *förhållande till nivån på betalningsviljan*. I allt väsentligt leder sådana analyser till samma slutsatser som de som redovisas här.
3. Det finns en viss (om än svag) samvariation mellan geografisk identifikation och de mått på politisk kunskap som används i tabell 2 (Kendall's Tau-c är i genomsnitt 0,10). Ju högre politisk kunskap individer har desto mer tenderar de alltså att identifiera sig med "gränsöverskridande" geografiska enheter. En multivariat regressionsanalys visar dock att båda de oberoende variablerna, under kontroll för varandra, har signifikanta självständiga effekter på det globala underskottets storlek.

Referenser

- Adolfsson, Magnus (1998) D-uppsatsmanuskript, Statsvetenskapliga institutet, Göteborgs universitet.
- Bennulf, Martin (1994) *Miljöopinionen i Sverige*. Lund: Dialogos
- Carson, Rachel (1969) *Tyst Vår*. Halmstad: Bokförlaget Prisma.
- Delli Carpini, M. & Keeter, S. (1996) *What Americans Know about Politics and Why It Matters* New Haven: Yale University Press
- Ds (1994: 132) *Hållbart Bistånd – det svenska biståndet efter UNCED*. Vol. 1 huvudrapport.
- Esaiasson, Peter & Holmberg, Sören. (1996) *Representation from Above. Members of Parliament and Representative Democracy in Sweden*. Dartmouth: Aldershot.
- Goodin, Robert E (1992) *Green Political Theory*. Oxford: Blackwell Publishers.
- Green, Donald Philip (1988) *Self-interest, Public Opinion, and Mass Political Behavior* (Doktorsavhandling framlagd vid University of California, Berkeley)

- Holmberg, Sören (1997) "Dynamic Opinion Representation" s.265-283 i *Scandinavian Political Studies* Vol. 20, No. 3
- Holmberg, Sören (1984) *Väljare i förändring*. Stockholm: Liber
- Kinder, D. & Kiewiet, R. (1981)" Sociotropic Politics: The American Case" s.129-161 i *British Journal of Political Science* 11
- Kronsell, Annica (1997) "Sweden: setting a good example" i Andersen, Mikael Skou och Loeffler, Duncan (red) *European Environmental Policy: The Pioneers*. Manchester: Manchester University Press.
- Lundqvist, Lennart J (1996) "Sweden". I Christiansen, Peter Munk (red) *Governing the Environment: Politics, Policy and Organization in the Nordic Countries*. Nord 1996:5. Köpenhamn: Nordiska ministerrådet.
- Meadows, Donella H, Meadows, Dennis L, Randers, Jorgen & Behrens III, William W (1972) *The Limits to Growth. A Report for the Club of Rome's Project on the Predicament of Mankind*. London: Pan Books.
- Minc, Alain (1992) *The Great European Illusion. Business in the Wider Community*, s. 208. Oxford: Blackwell Publishers.
- Mutz, Diana.C. (1992) "Mass Media and the Depoliticalization of Personal Experience" s.483-508 i *American Journal of Political Science* Vol. 36, No. 2
- Mutz, Diana.C. (1994) "Contextualizing Personal Experience: The Role of Mass Media" s.689-714 i *The Journal of Politics* Vol. 56, No. 3
- Nordiska Ministerrådet (1997: 543) *Kriterier og Perspektiver for Joint Implementation*, Tema Nord. Köpenhamn.
- Ostrom, Ellinor, Gardner, Roy & Walker, James (1994) *Rules, Games, & Common-Pool Resources*. Ann Arbor: The University of Michigan Press.
- WCED (The World Commission On Environment And Development) (1987) *Our Common Future*. Oxford: Oxford University Press.
- Zaller, John.R. (1992) *The Nature and Origins of Mass Opinion*. Cambridge: Cambridge University Press

VARIFRÅN KOMMER DET SOCIALA KAPITALET?

BO ROTHSTEIN

Begreppet *socialt kapital* har den senaste åren kommit att framstå som ett av de mera intressanta nytilskotten inom samhällsvetenskapen. Det är ett begrepp med vilket vanligtvis förstås normer som förtroende och ömsesidighet mellan medborgarna i ett samhället. Idén om betydelsen av socialt kapital går tillbaka till en delvis tekniskt komplicerad spelteoretisk modell som syftar till att försöka förklara under vilka villkor två eller flera egenintresserade och nyttomaximerande aktörer kan utveckla ett för båda parter givande samarbete. Ett klassiskt exempel är det med två bönder som både måste få in skörden snabbt för att rädda den undan vädrets makter. Om de hjälps åt ökar chansen betydligt för att bådas skördar skall hinnas bärgas, men problemet är att de på grund av odlingarnas geografiska belägenhet måste börja med den enes (bonde I:s) skörd först.

Det betyder att bonde II måste kunna lita på att bonde I kommer att ställa upp och solidariskt arbeta med att bärga bonde II:s skörd fastän bonde I:s egen skörd då redan ligger tryggt i ladan. Om de båda bönderna saknar detta förtroende för varandra kommer de inte att kunna/våga samarbeta och båda kommer då att förlora stora delar av sin skörd. De hamnar i vad som kommit att kallas en ”social fälla”, dvs en situation där alla inser att alla tjänar på att samarbeta, men där detta samarbete inte uppstår på grund av bristande förtroende för att andra kommer att samarbeta.¹

Detta problem är av utomordentligt generell räckvidd - det räcker med att nämna exempel som att det visserligen är hjältemodigt/solidariskt men rätt poänglöst att vara den ende som försvarar landet, eller källsorterar sitt avfall, eller inte fuskar med skatten, eller bidrar till kaffekassan, osv. I dessa fall måste åtminstone nästan alla andra ställa upp för att det goda som skall produceras skall bli verklighet. Sociala fallor kan också uppstå vad gäller grupper eller organisationers samarbete, t ex att det inte går att vara den enda gruppen i ett multietniskt samhälle som avstår från diskriminering, eller den enda löntagargruppen som tar samhällsekonomiskt ansvar i lönebildningen, eller den enda stat som beslutar sig för att införa restriktioner mot freonanvändning, eller det

enda företag som väljer att inte använda mutor för att få offentliga kontrakt, osv.

Om man vill spetsa till det kan man hävda att de civilisatoriska framsteg som mänskligheten har gjort, och inte minst då rättstaten och det demokratiska styrelseskicket, alla byggt på att man lyckats skapa socialt kapital som gjort det möjligt att lösa sociala fällor av denna typ.² Ett samhälle, säger denna teori, har inte bara tillgångar i form av fysiskt kapital och humankapital, utan det har också mer eller mindre av socialt kapital.³

Socialt kapital och demokrati

Det förefaller som om det finns ett mycket intressant samband mellan medborgarnas villighet att lita på varandra och demokratins stabilitet. I sin senaste bok redovisar statsvetaren Ronald Inglehart data från "the World Value Study" som består av surveyundersökningar om folks åsikter och värderingar i mer än fyrtio länder insamlade i mitten av 1990-talet.⁴ En fråga som ställdes var denna:

"Allmänt sett, tycker Du att man kan lita på de flesta människor, eller att man inte kan vara nog försiktig i kontakten med andra människor?"

Svarspersonerna fick därefter två alternativ att välja mellan, nämligen:

1. Man kan lita på de flesta människor
2. Man kan inte vara nog försiktig i kontakten med andra människor.

Variationen i svaren från de olika länderna är mycket stora, från Sverige och de skandinaviska länderna som ligger i topp med drygt 60 procent som svarar att "man kan lita på de flesta människor" till länder som Turkiet, Brasilien är Rumänien där det bara är omkring 10 procent som svarar så. Det intressanta är att Inglehart hittar ett starkt samband mellan hög andel av befolkningen som "litar på" varandra och demokratisk stabilitet (mätt som hur länge landet varit utan avbrott demokratiskt styrt, pearsons $r = 0,72$). Tilläggas kan att ett antal europeiska länder som haft, för att använda ett understatement, besvärliga avbrott i demokratin (Tyskland, Italien, Österrike, Spanien) "klustrar", dvs har klart lägre andel "litare" än de flesta länder med stabilt demokrati.⁵

Att det finns ett samband mellan en fungerande demokrati och socialt kapital har hävdats i ett mycket uppmärksammat arbete om italiensk politik av statsvetaren Robert Putnam. Med något undantag är det en nord-syd historia, dvs i norr fungerar demokratin (och ekonomin) avsevärt bättre än i söder. Tiotusen-kronorsfrågan i detta sammanhang är emellertid varifrån kommer då detta

omtalade förtroende/sociala kapital. Putnams har i sin studie med stor empirisk tyngd hävdad att det är tätheten och vitaliteten i det lokala *organisationsväsendet* som är avgörande. Ju mer människorna är organiserade i sådant som sångkör, fågelskådarklubbar, idrottsföreningar, osv ju mer socialt kapital skapas i samhället. I det frivilliga organisationslivet uppstår ett sammanhållande kitt i form av starka sociala normer om förtroende och ömsesidighet som möjliggör samarbete och gör "sociala fällor" mindre sannolika.

Även i svenska data hittar vi samband mellan organisationsdeltagande och förtroende medborgare emellan.⁶ Vad vi inte vet är om det är medborgare med ett initialt stort förtroende som väljer att gå in i organisationsväsendet, eller om det är organisationsdeltagandet som skapar förtroendet.⁷ Putnams tes har, som alla andra, kommit att ifrågasättas i den mycket omfattande vetenskapliga diskussion som uppstått i kölvattnet på hans arbete. Flera forskare har hävdad att hans starkt organiska och samhällscentrerade kausala modell, dvs att det sociala kapitalet källor skall sökas i det frivilliga organisationslivet, inte håller fullt ut. Istället har dessa författare hävdad att Putnam tenderat att bortse från de offentliga institutionernas betydelse.⁸

Politiska institutioner och socialt kapital

Framförallt att de statliga institutioner i södra Italien har av särskilda historiska skäl aldrig blivit accepterade av befolkningen som tvärtom kommit att betrakta dem som korrupta och/eller som en del av en oåtkomlig och okontrollerad, närmast ockupationsliknande, förtryckarapparat. I ett samhälle där medborgarna inte anser sig kunna vända sig till t ex polis och domstolar då de blivit utsatta för kriminalitet eller avtalsbrott och där sådant som fusk, mutor och korruption är legio, är det svårt att skapa förtroende för några andra människor än de mest närstående familj- eller klanmedlemmarna. Socialt kapital, säger dessa Putnams kritiker, kan lika mycket vara en effekt av hur de offentliga institutionerna fungerar som någonsin några sångkör eller liknande. Denna diskussion är del av en ännu större diskussion inom den internationella statsvetenskapen om samhälls- vs. statscentrerade förklaringar.

I både 1996 och 1997 års SOM-undersökning ställdes en liknande förtroende-fråga som den World Value Study utnyttjar. För att få mera variation i svarsalternativen användes en skala. I denna ombads svarspersonerna markera på en skala från 0 till 10, där 10 var markerad med att "*det går att lita på människor i allmänhet*" och 0 med att "*det går inte att lita på människor i allmänhet*". Skillnaden mellan 1996 och 1997 är en liten förändring mot minskande förtroende.

Figur 1 Fördelning av mellanmänsklig tillit på 0-10 skala 1996 och 1997

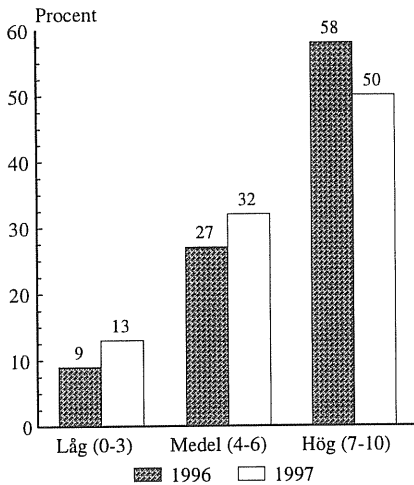

Kommentar: Vet ej svar 6 procent 1996 och 4 procent 1997

I SOM har också båda åren ställts frågor om ”hur stort förtroende” svarspersonen har för ”hur ett antal samhällsinstitutioner eller grupper sköter sitt arbete” där svaret angivits på en femgradig skala. Nedan visas sambandet mellan dessa två attityder från SOM 1997 och 1996.

Tabell 1 Sambandet mellan förtroende för andra människor och förtroende för samhällsinstitutioner

SOM-år	1997	1996
Regeringen	0,19	0,12
Polisen	0,18	0,18
Sjukvården	0,21	0,16
Försvaret	0,08	0,08
Riksdagen	0,19	0,15
Bankerna	0,06	0,05
Dagspressen	0,12	0,07
Fackliga org.	0,12	0,08
Radio/TV	0,08	0,06
Grundskolan	0,11	0,10
Storföretagen	0,11	0,08
Svenska kyrkan	0,13	0,10
Domstolarna	0,22	0,18
Kungahuset	0,08	0,10
Kommunstyrelsen	0,20	0,13

Kommentar: Pearsons r, samtliga signifikanta på 0.01 nivån.

Resultatet från dessa korrelationer tyder på två saker. Dels ger de stöd åt den allmänna teorin om det sociala kapitalets betydelse för demokratin, dvs ju större förtroende man har för andra människor, desto större chans att man har förtroende också för de politiska institutionerna (eller tvärtom). Även om sambanden i vår undersökning inte är särskilt starka går samtliga i den riktning som teorin förväntar, dvs de är positiva.

Sambandet mellan medborgarnas förtroende för varandra och deras förtroende för rättsstatens och demokratis institutioner (regeringen, polisen, riksdagen, domstolarna och kommunstyrelsen) är också signifikant högre än sambandet för övriga institutioner (medelvärdena på Pearsons r är 0,20 jämfört med 0,11 för 1997 och 0,15 resp 0,9 för 1996).⁹ Även om skillnaderna är små kan man notera att störst samband med det mellanmänniska förtroende för båda åren uppvisar förtroendet för domstolarna. Även den andra delen av rättsstaten, nämligen polisen kommer högt båda åren. Det tyder på att den statscenterade hypotesen får visst stöd i våra data, dvs att det sociala kapitalet i samhället kan vara orsakat uppifrån, dvs av hur väl de politiska institutionerna fungerar och då inte minst de som är förknippade med rättstaten.

Detta resultat är på ett sätt märkligt. Man kunde anse att i ett samhälle där förtroendet mellan medborgarna var stort, där var sådant som polis och domstolar av mindre betydelse, medan de tvärtom i ett samhälle där misstroende var utbrett var förtroendet för dessa institutioner av större betydelse. Det är i ett samhälle där folk har för vana att bryta ingångna avtal, stjäla och på andra sätt uppträda förrädiskt som vi behöver polis och domstolar, inte tvärtom.

Strategiskt agerande och socialt kapital

För att förstå detta kontraintuitiva resultat måste vi ta hjälp av något som i modern samhällsvetenskap kallas spelteori med ofullständig information.⁹ Denna teori är mycket användbar för att förklara problemet med "sociala fällor". Det intressanta med denna slags teori är utgångspunkten att det mänskliga agerandet är *strategiskt* i så motto att vad vi gör, (dvs om vi väljer att samarbeta eller om vi väljer att agera osolidariskt i situationer av typen "sociala fällor"), beror på vad vi tror att "de andra" kommer att göra. Bara om vi tror att de andra kommer att samarbeta, så är kommer vi välja att samarbeta själva. Detta är emellertid något som vi inte alltid kan veta med säkerhet, dvs vi måste alltid handla under ofullständig information om vad "de andra" kommer att göra. Det innebär att det är de mentala kartor vi har om vad "de andra" kan tänkas göra som styr vad vi själva kommer att göra. Detta strategiska moment, antar teorin,

är viktigare för vårt beteende än sådant som värderingar, preferenser eller attityder.

Resonemanget skulle då kunna se ut som följer: Polis och domstolar har i jämförelse med de andra samhällsinstitutionerna i vår undersökning en särskild uppgift, nämligen att upptäcka och bestraffa ”förrädiskt beteende”, dvs den slags agerande som skapar sociala fällor. Om vi då lever i ett samhälle där vi tror att dessa rättstatens institutioner är rimligt effektiva vad gäller att upptäcka och bestraffa ”förrädiskt beteende”, då tror vi också att andra medborgare tänker likadant och att de därför, på grund av upptäcktsrisken, avstår från att uppträda ”förrädiskt” och att de därför följaktligen är att ”lita på”. Men om vi lever i ett samhälle där vi tror att rättstatens institutioner är ineffektiva (förslöade, korrupta, etc) så tror vi att andra medborgare tänker som vi om dessa institutioner och att de därför ofta sysslar med ”förrädiskt beteende därför att upptäcktsrisken är liten. Och således är de inte att ”lita på”.

Om detta, det medges tämligen spekulativa orsakssammanhang skulle stämma, innebär det att vi kan ge ett preliminärt svar på var det sociala kapitalet kommer ifrån, nämligen från väl fungerande och allmänt betrodda politiska institutioner. Det tidsmässiga sambandet till en väl fungerande och stabil demokrati skulle då kunna se ut som följer: Stabila och förtroendeingivande rättsstatliga institutioner ger upphov till utökat mellanmedborgerligt förtroende som gör demokratin möjlig.

Noter

1. Andra metaforiska begrepp för att beskriva detta problem är ”allmänningens tragedi”, ”n-personers fångarnas dilemma”, problemet med ”kollektiva varor”, ”sociala dilemma” eller ”det kollektiva agerandets problematik”. Se vidare Lichbach (1995) och (1997) samt Ostrom (1998)
2. Detta argument har nyligen framförts av Elinor Ostrom i hennes ”presidential address” till det amerikanska statsvetarförbundets årsmöte i september 1997, jfr Ostrom (1998).
3. För andra centrala verk inom detta område se Miztal (1996), Luhman (1979), och Gambetta (1988).
4. Inglehart (1997).
5. Inglehart (1997) s 107.

-
6. Jfr Holmberg (1996). För en utomordentligt elegant analys av det mera pessimistiska slaget, dvs att den sociala fällan är oundviklig, se Molander (1994).
 7. Putnam (1992). Även utgiven på svenska med titeln ”Den fungerande demokratin”. SNS Förlag 1995.
 8. Se t ex Tarrow (1996) och Levi (1996) och Rothstein (1998).
 9. Jfr Wonnacott & Wonnacott (1985) s. 430-432.

Referenser

- Gambetta, Diego (1988) (red.). *Trust: making and breaking cooperative relations*. Oxford: Basil Blackwell.
- Holmberg, Sören (1996) ”Medborgerlig tillit i det civila samhället”. I Holmberg, Sören och Lennart Weibull (red.) *Mitt i nittiotalet*. SOM-rapport 16. Göteborg: SOM-institutet
- Ingelhart, Ronald (1997) *Modernization and Postmodernization. Cultural, Economic and Political Change in 43 countries*. Princeton: Princeton University Press.
- Levi, Margaret (1996) ”Social and Unsocial Capital”. *Politics & Society* 24.
- Lichbach, Mark Irving (1995) *The Rebel's Dilemma*. Michigan: The University of Michigan Press
- Lichbach, Mark Irving (1997) *The Cooperator's Dilemma*. Michigan: The University of Michigan Press
- Luhmann, Niklas (1979) *Trust and power*. Chichester: J. Wiley.
- Misztal, Barbara A (1996) *Trust in Modern Societies : The Search for the Bases of Social order*. Oxford: Polity Press.
- Molander, Per (1994) *Akvedukten vid Zaghouan*. Stockholm: Atlantis.
- Ostrom, Elinor. (1998) ”A Behavioral Theory of Rational Choice”, *American Political Science Review* 92
- Putnam, Robert (1996). *Den fungerande demokratin*. Stockholm: SNS Förlag.
- Rothstein, Bo (1998) *Just Institutions Matter: The Moral and Political Logic of the Universal Welfare State*. Cambridge: Cambridge University Press.

Tarrow, Sidney. (1996) "Making Social Science Work Across Space and Time: A Critical Reflection on Robert Putnam's *Making Democracy Work*." *American Political Science Review* 90

Wannacott, Ronald J and Wannacott, Thomas H. (1985) *Introductory Statistics*. New York: John Wiley & Sons

EFFEKTIV RISKKOMMUNIKATION – EN FRÅGA OM FÖRTROENDE?

GUNILLA JARLBRO

Människan har alltid levt med olika typer av risker och faror, dvs vi har alltid levt i ett risksamhälle. Det som kännetecknar det postindustriella samhället är att riskerna ofta är osynliga och oförutsägbara. I sin bok *Risk Society* (1992) urskiljer Beck med hjälp av två dimensioner olika typer av risker. Han skiljer mellan förindustriella och industriella risker samt mellan kalkylerbara och icke-kalkylerbara risker. Många av de risker som omger oss idag är historiskt nya, såtillvida att vi inte kan se dem i vår vardag. Inte så sällan är det massmedierna som gör riskerna verkliga för oss och mycket talar för att ju oftare medierna skriver och talar om en risk desto vanligare och farligare tycks vi medborgare tro risken vara.

Riskerna i vårt samhälle kan till skillnad från riskerna i det förindustriella samhället sägas var producerade av samhället själv och inte som tidigare av en oberäknelig natur. Detta innebär att vi människor blir allt mer beroende av experter och deras kunskap när vi ska bedöma vad som är farligt för vårt och andras liv och hälsa. Familjens och grannens uppfattning om vad som är riskfyllt och farligt blir med andra ord allt mer betydelselöst i vårt samhälle. I detta kapitel ska vi diskutera hur allmänheten bedömer olika s k kalkylerbara risker. Den teoretiska utgångspunkten är att människors riskbedömning ska ses som en kulturell konstruktion, dvs att alla riskuppfattningar är kulturellt präglade. Detta innebär att allmänhetens riskuppfattning kommer att diskuteras dels i relation till olika kulturella föreställningar, dels i relation till den tilltro vi hyser gentemot experter och myndigheter.

Riskupplevelse över tid

Inom ramen för den årliga SOM-undersökningen har allmänheten sedan 1993 tagit ställning till femton olika risker för dels det svenska folkets liv och hälsa så kallad, dels för sitt eget liv och hälsa s k personlig risk. I denna artikel kommer endast den s k allmänna risken att behandlas. I samband med mätningarna 1995 och 1997 utökades de femton riskerna med ytterligare tre, nämligen risken för våldsfilm, TV-tittande och genmanipulerade livsmedel. De svarande har

bedömt varje hälsorisk på en skala från 0 (mycket liten risk) till 10 (mycket stor risk). I den fortsatta framställningen har en sammanslagning gjorts av variabelvärdena 0-2=liten risk, 3-7=måttlig risk och slutligen 8-10=hög risk. Figur 1 nedan visar den andel av allmänheten som bedömer de studerade riskerna vara höga för det svenska folkets liv och hälsa.

Figur 1, nedan, visar att det överlag är marginella förändringar rörande allmänhetens bedömningar vid de fem olika mättillfällena. Särskild uppmärksamhet bör dock riktas på de förändringar över tid som återfinns vid bedömningen av risken Aids, arbetslöshet, allergier samt kemikalier i livsmedel. Sålunda bedömde hela 60% av allmänheten risken Aids som hög för det svenska folkets liv och hälsa 1993. Motsvarande siffra är vid 1997-års mätning endast 43%. Även beträffande riskerna arbetslöshet, allergier och kemikalier i livsmedel kan vi notera att närmare 20 procentenheter färre av allmänheten bedömer dessa risker som höga 1997 än vad som var fallet 1993.

Givetvis inställer sig frågan hur dessa förändringar över tid kan förklaras. En typ av förklaring till att färre människor bedömer dessa risker som mindre allvarliga 1997 kan sökas i delar av agenda-setting teorin: dessa risker har inte uppmärksammas i medierna i samma utsträckning under 1997 som var fallet 1993. Samspelet mellan allmänhetens bedömning av risker och mediernas rapportering antas ofta bestå i att medierna exploaterar ett aktuellt riskintresse samtidigt som man förstärker detsamma (se t ex Jarlbro 1997).

Figur 1 Andel av allmänheten som bedömer hälsoriskerna som höga för det svenska folkets liv och hälsa (procent)

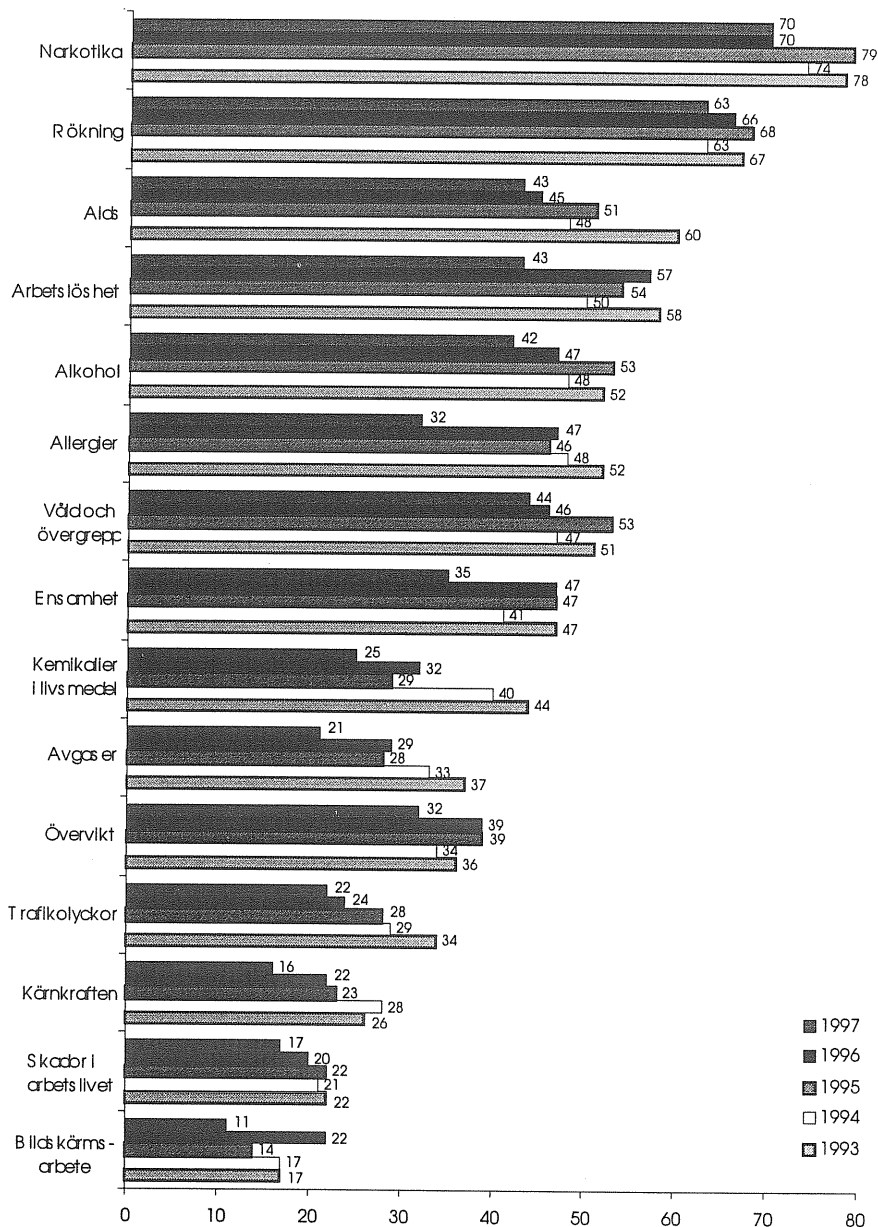

Frågan är dock om hela sanningen när det gäller att förstå människors riskuppfattning står att finna i hur ofta medierna exponerar en viss risk. Om vi fortsätter att uppehålla oss vid agenda-setting, som myntades av McCombs och Shaw (1972) för att beskriva det fenomen som man långt tidigare uppmärksammat i samband med olika valkampanjer. Lazarfeld m fl (1944) åberopar samma fenomen som ”the power to structure issues”, vilket exemplifieras som en situation när en politiker försöker övertyga väljare - vad som från deras synvinkel - är den viktigaste frågan. Senare forskning menar dock att agenda-setting processen består av tre olika agendor, dvs en politisk agenda, en medieagenda och en interpersonell agenda (McQuail 1994). Rogers m fl (1991) använder sig å andra sidan av fem faser när de ska beskriva agenda-setting processen:

- Science agenda, dvs frågan/ämnet diskuteras bland experter i vetenskapliga tidskrifter och i andra fackorgan.
- Media agenda, dvs frågan/ämnet behandlas i massmedierna.
- Public agenda, dvs frågan/ämnet diskuteras i personliga samtal bland medborgarna
- Polling agenda, dvs opinionsundersökningar börjar genomföras
- Policy agenda, dvs politiska beslut diskuteras och fattas.

Den vanligaste ordningen är enligt Rogers m fl (ibid) den ovan beskrivna, men det finns en rad situationer/ämnen i samhällsdebatten, där andra kombinationer är tänkbara. Alla frågor/ämnen passerar t ex inte den interpersonella agendan på vägen från expertagendan till policyagendan. Andra frågor/ämnen kan nå den interpersonella agendan innan de når medieagendan, t ex frågan om invandrarens brottslighet. Vidare kan en fråga eller ett ämne ligga högt på medieagendan utan för den skull ligga särskilt högt på den interpersonella agendan.

Låt oss nu gå tillbaka till våra studerade risker och den förändring vi har noterat över tid. Den objektiva risken för t ex Aids har inte minskat nämnvärt under de studerade åren, dvs från 1993 till 1997 (se t ex Jarlbro och Palm 1997). Samtidigt kan vi utan överdrift konstatera att Aids har lämnat medieagendan. Min hypotes i detta sammanhang är således att riskerna Aids, arbetslöshet, allergier och kemikalier i livsmedel sedan några år har lämnat medieagendan och återfinns sedan ett antal år på den interpersonella agendan. Ju längre ett ämne - i detta fall en risk - finns på den interpersonella agendan, desto vanligare och mindre hotfullt kommer det att upplevas. Detta innebär att ju mer välkänd - oavsett den objektiva risken - desto lägre riskbedömning. Uttryckt något annorlunda kan man säga att risker som vi har lärt oss leva med, dvs internaliserat i vår kultur kommer vi att uppleva som mindre hotfulla än nya icke-internaliserade risker.

Socio-demografiska faktorer och riskbedömning

Rent generellt kan man säga att kvinnor överlag bedömer alla studerade risker högre än män. Detta förhållande är giltigt för såväl allmän risk som för den personliga riskbedömningen. Vidare är äldre personer mer benägna än yngre att bedöma riskerna som höga. Även utbildning visar sig ha betydelse när det gäller att göra riskbedömningar, såtillvida att ju högre utbildning individen har desto lägre riskbedömning. Givetvis ställer sig frågan vad det beror på att socio-demografiska faktorer förklarar det mesta av variansen i människors riskbedömningar. Jag har i andra sammanhang diskuterat att riskbegreppet som sådant har en något otydlig definition (se t ex Jarlbro 1993; se även Lidskog mfl 1997). Risk kan dels definieras utifrån en sannolikhet för en händelse, dels utifrån konsekvenserna eller slutligen med en kombination av dessa två. Ett viktigt inslag i riskbegreppet är givetvis individens upplevelse av riskens storlek, men också emotionella aspekter som oro över risken bör ingå i begreppet risk. Oklarheten i vad riskbegreppet verkligen innefattar ställer onekligen även frågan vad det egentligen är som vi mäter.

Antropologen Douglas (1992) är mycket kritisk till hur vi använder riskbegreppet. Hon menar t ex att den känsla av kalkylerbarhet och vetenskaplighet som ligger i begreppet risk är mycket tilltalande för den moderna människan. Vidare menar hon att de flesta människor istället tänker sig "fara" och rädsla i samband med att riskbegreppet presenteras för dem. Kort sagt menar hon att vara rädd för en fara är inte speciellt sofistikerat, vilket det däremot är när man gör sannolikhetsberäkningar. De skillnader vi har funnit i män respektive kvinnors riskbedömningar kan kanske förklaras av att det i den manliga kulturen, eller om man hellre vill i den maskulina imagen, ingår att göra sannolikhetsberäkningar, dvs ett positivistiskt och traditionellt vetenskapligt förhållningssätt. Kvinnor å andra sidan tycks uttrycka oro och rädsla för de faror och hot som presenteras för dem. Tabell 1 nedan kan sägas exemplifiera resonemanget ovan. I tabellen har en sammanslagningen av de olika riskerna gjorts till tre kategorier, nämligen sociala risker såsom arbetslöshet, ensamhet etc, teknologiska risker, såsom kärnkraft, genmanipulerad mat etc och slutligen medicinska risker, såsom aids, alkohol etc.

Tabell 1 Andel kvinnor respektive män som bedömer sociala, teknologiska och medicinska risker som höga för det svenska folkets liv och hälsa (procent)

	män	kvinnor	differens
sociala risker	28	38	-10
teknologiska risker	16	28	-12
medicinska risker	31	43	-12

Tabellen ovan visar tydligt att en större andel kvinnor än män bedömer samtliga typer av risker som höga. Uttryckt något annorlunda kan man säga att tabell 1 ovan ger vissa indikationer på att männen i vår undersökningen har gjort någon form av sannolikhetsbedömning när de svarat på våra frågor, medan kvinnorna å andra sidan tycks ha gett uttryck för vilka företeelser de anser vara acceptabla eller ej i ett givet samhälle.

Vem kan man lita på?

Ovan har vi kunnat konstatera att människors riskbedömningar skiljer sig åt beroende på såväl socio-demografiska faktorer som på olika kulturella föreställningar. Detta faktum försvårar givetvis kommunikationsprocessen mellan myndigheter/expertter och medborgarna. Det är med andra ord inte så enkelt som att expertter bara berättar för oss medborgare vad som är riskfyllt eller ej. Forskning kring riskkommunikation (se t ex Covello m fl 1989; Jarlbro 1993) poängterar gång på gång hur viktigt det är att medborgarna hyser förtroende och känner att de kan lita på dem som kommunicerar om olika risker. När människor mottar ett riskbudskap från en trovärdig källa (vem som är trovärdig antas variera från situation till situation) tycks benägenheten att ta hotet på allvar öka. Vilken sändare som kan anses trovärdig måste givetvis studeras i relation till såväl typ av risk som till mottagarnas förutsättningar.

Sålunda anses expertkommunikatörer vara ytterst trovärdiga och lämpliga när ämnet är komplicerat. Vid mindre komplicerade ämnen kan t ex personer i ens direkta närhet vara mer lämpliga som sändare. Detta innebär att den som mottar ett budskap rörande en eller flera risker kommer att värdera trovärdigheten i relation till den attityd hon/han har till sändaren. Teoretiskt leder resonemanget ovan till att ju större förtroende vi hyser till olika myndigheter/expertter desto troligare borde det vara att vi gör realistiska riskbedömningar. Resultaten från denna undersökning visar delvis på det motsatta förhållandet. Sålunda finner vi att ju större förtroende de svarande hyser för sjukvården desto allvarligare be-

dömer dessa personer de studerade medicinska riskerna vara för det svenska folkets liv och hälsa.

På motsvarande sätt finner vi att ju större förtroende man har för försvaret, polisen och domstolar desto allvarligare bedömer man framförallt risken för våld och övergrepp. Ett stort förtroende för den svenska kyrkan tycks vidare bidra till en övervärdering av de medicinska riskerna, dvs alkohol, narkotika, aids och rökning. Resultaten visar genomgående att över 10 procentenheter fler av de svarande som hyser mycket stort förtroende för de ovan redovisade samhällsinstitutionerna än de som hyser ett litet förtroende, bedömer de studerade riskerna som mycket höga.

Resultaten ska dock tolkas med viss försiktighet, eftersom de inte är statistiskt säkerställda. Tendensen är dock genomgående att ju högre förtroende individen hyser för samhällsinstitutionerna - eller om man heller vill sändarna - desto troligare att individen övervärderar riskerna. Om förtroendet för myndigheter påverkar individens riskuppfattning eller om riskupplevelsen påverkar förtroendet är en öppen fråga. Det är m a o helt möjligt att vi människor har vissa upplevelser av risker och därefter söker bekräftelse på att riskerna verkligen existerar t ex via medieinnehåll, vilket i sin tur påverkar vårt förtroende för olika samhällsinstitutioner. De funna resultaten, som kan ses som en indikation på att mer djupgående social-psykologiska processer gör sig gällande när människor gör riskbedömningar, är onekligen en utmaning för riskkommunikatören.

Inledningsvis kunde vi konstatera att alla riskuppfattningar är kulturellt präglade, dvs när vi ställs inför situationer som kännetecknas av mångtydighet och oklarhet, ger oss rådande kulturella och personliga föreställningar verktyg att hantera osäkerheten. Vår data ger ett visst stöd för detta resonemang. Sålunda finner vi att de som tycker att det bör vara tillåtet att utvisa invandrare med svenskt medlemskap efter grova brott i större utsträckning än övriga bedömer risken för våld och övergrepp som mycket hög (53% respektive 40%). Även åsikten huruvida homosexuella ska få vara lärare i grundskolan tycks påverka riskbedömningen, såtillvida att de som anser att det borde vara förbjudet upplever Aids i större utsträckning än övriga som en mycket hög risk för det svenska folkets liv och hälsa (60% respektive 40%). Vidare fann vi att de som är emot aga som uppfostringsmetod i mindre utsträckning än övriga bedömde risken för våld och övergrepp som hög för det svenska folkets liv och hälsa. Något tillspetsat kan man säga att de funna resultaten indikerar att människor som har en tendens att fördöma och förkasta individer som på olika sätt bryter mot konventionella värden tenderar att övervärdera vissa risker i samhället.

Effektiv riskkommunikation - finns det?

Riskkommunikation kan sägas ha som syfte att undanröja oklarhet och bringa reda i det som annars kanske skulle vara kaos och bidra till skapande av oro. Många av de risker som finns i vårt samhälle är välkända och en del av dem utsätter vi oss frivilligt för. Andra risker är okända för oss och vi vet inte heller alltid om vi exponeras för dem. Detta faktum att vi har såväl okända som kända risker och att vi ibland frivilligt låter oss exponeras för detsamma gör att det inte går att skriva en receptbok rörande effektiv riskkommunikation. I denna undersökning har vi också visat att det finns många hinder - främst av socialpsykologisk art - att undanröja för riskkommunikatören. Människors riskbedömning tycks till stor del bestå av olika kulturella föreställningar och inte som experter ofta vill tro att vi gör sannolikhetsbedömningar. Detta innebär att en effektiv riskkommunikation måste skraddasys från fall till fall och bygga på goda kunskaper om olika målgruppers föreställningsvärld, eftersom den bildar vår referensram med vars hjälp vi tolkar vår omvärld - mer eller mindre i överensstämmelse med verkligheten.

Referenser

- Beck, U (1992) *Risk Society. Towards a New Modernity*. London: Sage
- Covello, V T m fl (1989) *Effective Risk Communication. The Role and Responsibility of Government and Nongovernment Organizations*. New York: Plenum Press.
- Douglas, M (1992) *Risk and Blame: Essay in Cultural Theory*. London: Routledge.
- Jarlbro, G (1993) *Krisinformation ur ett medborgarperspektiv. En kunskapsöversikt*. Stockholm: Styrelsen för psykologiskt försvar rapport nr 163:3.
- Jarlbro, G (1997) Rädsla för mat - svenkars bedömning av hälsorisker. I Holmberg, S och L Weibull (red) *Ett missnöjt folk?* Göteborg: SOM-rapport nr 18.
- Jarlbro, G och L Palm (1997) *Säkrare sex. Hur budskapet formuleras. Hur det tolkas. Hur det fungerar*. Stockholm: Folkhälsoinstitutet rapport 1997:41.
- Lazarfeld P F m fl (1944) *The People's Choice*. New York: Duell, Sloan and Pearce.
- Lidskog, R m fl (1997) *Samhälle, risk och miljö*. Lund: Studentlitteratur.

Mc Combs M E och D L Shaw (1972) The Agenda-Setting Function of the Press. *Public Opinion Quarterly* 36:176-187.

McQuail, D (1994) *Mass Communication Theory*. London:Sage.

Rogers E M m fl (1991) AIDS in the 1980s. The Agenda-Setting Process for a Public Issue. *Journalism Monographs* 126:1-47

TRAFIKANTERNA OCH MILJÖFRÅGORNA

MARTIN BENNULF

Frågor om hur transporterna skall ordnas i ett samhälle tillhör de betydelsefulla (Andersson 1997, Polk 1998).¹ Det gäller såväl de omfattande transporterna av varor och gods inom samhället som de mer privata semester- och nöjesresorna (Krantz & Vilhelmsson 1996, Frändberg 1996). Under senare tid har trafikpolitiska frågor kommit att uppmärksammas allt mer (Bennulf m fl 1998). Det beror på att transporterna i hög grad bidrar till de miljöproblem vi ser i dag; trafiken tär på den gemensamma resurs som naturen utgör (Holmberg & Råde 1997). Det en trafikant släpper ut i naturen genom att t ex köra bil får alla skattebetalare vara med och betala för genom t ex att skattemedel tas i bruk för kalkning av försurade vattendrag. Trafikpolitikens vikt låter sig väl illustreras med ett tankeexperiment som gäller privatbilismen. FN:s prognoser pekar på att vi kommer att vara cirka 10 miljarder människor på jorden år 2050. Om biltätheten i världen då skulle vara som i dagens Sverige innebär det 5 miljarder bilar, och en tiodubbling av världens bilpark skulle föra med sig helt orimliga krav på jordens resurser och troligen medföra oanade ekonomiska och politiska problem.²

Trafikfrågorna är alltså i allra högsta grad relevanta i miljösammanhang. Något som också framgått av arbetet med att ta fram en ny proposition för trafikpolitiken (SOU 1997:35). Olika förslag som går ut på att påverka trafikantbeteendet i t ex riktning att köra bil i mindre utsträckning, exempelvis medelst höjd skatt på bensin, brukar också röna stor uppmärksamhet i den allmänna politiska debatten. Men frågan är om vanliga medborgare uppfattar det hela på samma sätt. Är uppmärksamheten på frågor om kommunikationer ett elitfenomen, något som endast särskilt intresserade grupper i samhället som bilindustrin, motororganisationer och miljörörelsen bryr sig om?

Genom en unik mätserie har SOM-undersökningarna kunnat följa medborgarnas agenda år för år sedan 1987. Vilka är de viktigaste samhällsfrågorna att ta itu med som medborgarna uppfattar saken? Svartspersonerna har fått svara på en enkätfråga med lydelsen: *"Vilken eller vilka frågor eller samhällsproblem tycker Du är viktigast i Sverige idag? Ange högst tre frågor/samhällsproblem?"* Svaren på en sådan

öppen frågeformulering kan bli av många slag och har därför tilldelats en ytterligt detaljerad kodning. I analyssteget har därefter flera typer av svar sammanförts till mer övergripande analyskategorier; svaret försurning har t ex förts till huvudrubriken miljö.³ I tabell 1 presenteras tjugo sådana mer övergripande kategorier och andelen av svenska folket som nämnt dem som viktiga frågor respektive år. Naturligtvis är det bara en av alla möjliga sätt att klassificera de svar som finns som presenteras här. De sakområden som jag har valt ut som de tjugo mer omfattande innebär inte någon fullständig täckning av samtliga svar; några få kategorier av svar har hamnat utanför tabellen. Det handlar då om enstaka svar om något sakområde som inte rönt någon större uppmärksamhet något av de undersökta åren. Fördelen med en sådan här öppen fråga är att man inte lägger orden i munnen på svarspersonerna; med mer slutna frågetekniker tenderar stora andelar av de svarande att hålla med om att såväl det ena som det andra frågeområdet är viktigt. Den här använda frågetekniken kräver ett mer aktivt tankearbete av respektive respondent för att ett frågeområde skall komma med på listan över viktiga samhällsfrågor.

Vi har valt att tala om medborgarnas *viktighetsbedömningar* av politiska frågor när vi analyserar den öppna frågan i SOM-enkäten. Enligt engelsk terminologi mäter en sådan här fråga *salience*, ett fenomenets omedelbara tillgänglighet i en människas medvetande; dvs det svarspersonen spontant tänker på när han får frågan om vad som är de viktigaste samhällsfrågorna att satsa på i Sverige idag (Redder & Tongaard 1971, Eiser & van der Pligt 1988, Gilljam 1988). Därför är resultaten av sådana här mätningar av vilka frågor medborgarna tycker är viktigast starkt samvarierade med motsvarande tio-i-topplistor på de mest uppmärksammade frågorna i massmedia (Asp 1988, Bennulf 1997). Och även de listor som tas fram för olika elitgrupper, t ex riksdagsledamöter, brukar uppvisa klara likheter med motsvarande listor för medborgare och massmedia. Sådana resultat kan tolkas i termer av en opinionsbildningsmodell där elitgrupper påverkar innehållet i massmedia som i sin tur påverkar vad medborgarna uppfattar som viktigt (Asp 1986). Om det förekommer en omfattande debatt om t ex sysselsättningsproblematiken i massmedia kommer vi också att notera höga siffror för sysselsättningen i de mätningar vi gör av medborgarnas viktighetsbedömningar av samhällsfrågor. Därav kan vi dock inte dra några slutsatser om vilken åsiktspostion i sakfrågan som är mest populär i befolkningen, exempelvis kan både människor till höger och vänster i politiken svara att sysselsättningen är den viktigaste frågan att satsa på, men förespråka helt skilda recept på vad som bör göras. Högermänniskan vill kanske sänka skatterna för företagen, medan vänstermänniskan önskar höjda skatter så att fler personer kan anställas i offentlig tjänst.

Om vi nu vänder blickarna till tabell 1 redovisas där hur stora andelar av svenska folket som bedömt tjugo olika sakområden som en av de tre viktigaste samhällsfrågorna år för år från och med 1987 till och med 1997. Sakområdena har i tabellen ordnats så att de frågor som fått de högsta andelarna svar 1997 har placerats överst i tabellen.

Tabell 1 Medborgarnas viktigaste frågor 1987-1997 (procent)

Fråga: 'Vilken eller vilka frågor/samhällsproblem tycker Du är viktigast i Sverige idag? Ange högst tre frågor/samhällsproblem.'

fråga	1987	1988	1989	1990	1991	1992	1993	1994	1995	1996	1997
sysselsättning	15	6	3	7	39	49	59	58	41	52	50
sjukvård	14	21	22	24	20	19	22	18	15	25	35
utbildning/kultur	12	9	12	10	11	9	4	8	7	10	22
pensioner/äldreomsorg	10	10	16	13	16	14	16	12	10	17	19
lag och ordning	20	13	38	11	15	8	9	11	25	14	13
miljö	48	62	46	32	38	19	17	20	27	10	10
invandrare/flyktingar	7	8	11	14	13	19	25	12	14	13	10
Sveriges ekonomi	8	10	9	32	24	39	29	32	24	10	7
familj/barnomsorg	8	9	8	8	7	8	9	6	4	6	7
skatter	7	9	14	13	6	3	2	3	2	4	6
socialpolitik	3	5	3	6	9	7	5	6	6	7	4
alkohol/droger	10	11	14	5	4	3	2	6	4	4	3
EU	1	3	3	7	6	11	9	15	7	3	3
offentlig sektor/ privatiseringar	3	2	2	4	2	3	2	2	3	7	2
energi/kärnkraft	7	6	8	11	1	2	2	1	2	2	2
religion/moral	1	4	3	2	2	2	1	2	3	5	2
regionalpolitik	2	2	2	1	3	1	1	0	0	0	1
infrastruktur/ kommunikationer	1	1	1	2	1	0	0	1	0	0	1
<i>antal svarande</i>	<i>1672</i>	<i>1642</i>	<i>1578</i>	<i>1582</i>	<i>1573</i>	<i>1889</i>	<i>1557</i>	<i>1704</i>	<i>1707</i>	<i>1779</i>	<i>1754</i>

Kommentar: Samtliga personer som besvarat respektive enkät utgör procentbas. Frågeområdena är rangordnade så att de områden som nämndes oftast 1997 återfinns överst i tabellen.

Den viktigaste frågan på medborgarnas agenda hösten 1997 var sysselsättningen, vilket definitivt *inte* kan räknas till de sensationella forskningsresultaten. Alltsedan 1991 har den högsta andelen svenskar nämnt just sysselsättningen som den viktigaste samhällsfrågan (Bennulf 1997). Det var det året som sysselsättningen gick om miljö som den samhällsfråga som bedöms som viktigast. Miljö intog annars första platsen på listan under åren 1987 till 1990. Miljöfrågan håller dock fortfarande rekordet med 62 procent som bedömde den som den viktigaste frågan 1988. Sysselsättningens högsta notering är från 1993 med 59 procent; fram till 1997 har andelen minskat med nio procentenheter.

I figur 1 kan man se detta tronskifte illustreras. I figuren återges andelen medborgare som svarat miljö respektive sysselsättning eller ekonomi.

Figur 1 Miljö vs ekonomi 1987-1997. Andel svenskar som på en öppen fråga anger att miljö respektive ekonomi/sysselsättning är en viktig samhällsfråga (procent)

Fråga: 'Vilken eller vilka frågor eller samhällsproblem tycker Du är viktigast i Sverige idag?'

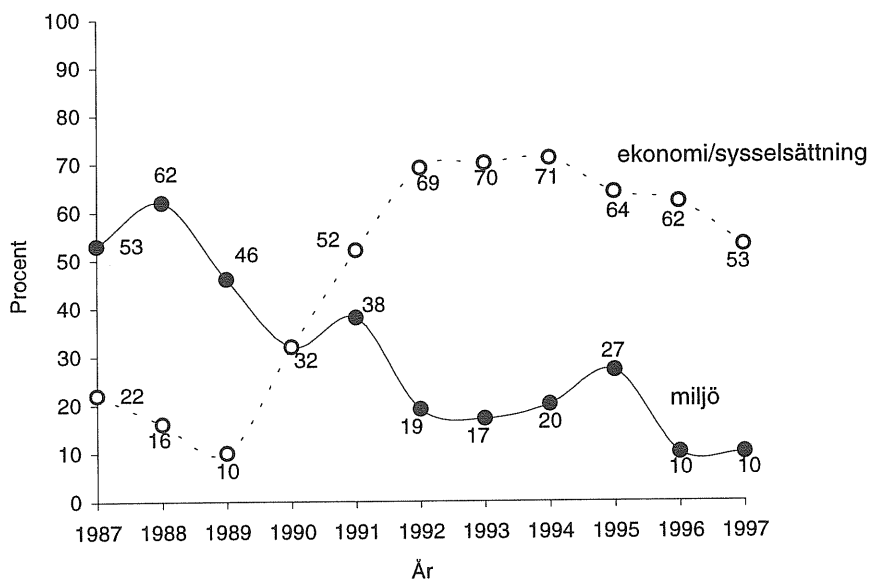

Kommentar: Samtliga personer som besvarat frågeformuläret respektive år utgör procentbas. Siffrorna för ekonomi/sysselsättning i figur 1 är inte direkt jämförbara med dem i tabell 1 eftersom samtliga svar om 'Sveriges ekonomi' samt 'sysselsättning' slagits samman till en kategori och nya procentsiffror därefter beräknats.

Om man relaterar uppmärksamheten för det vitt definierade sakområdet ekonomi/sysselsättning till den för miljö kan man konstatera att ekonomi/sysselsättning har dominerat medborgarnas agenda under hela 1990-talet på samma sätt som miljön gjorde under slutet av 1980-talet. Men det var inte såsom förhastade tungor plägade att säga—att det skedde ett trendbrott vid slutet

av 1980-talet när sådana här höga viktighetssiffror noterades för miljön på medborgarnas agendor runt om i västvärlden (Hofrichter & Reif 1989). Den, som det visade sig så här i efterhand, tillfälliga uppgången i viktighetsbedömningarna för miljöfrågor har tolkats som ett genomslag för nya förändrade värden i politiken, där mer post-materiella värden sägs ersätta de klassiska materiella värdena (Inglehart 1977, Ingehart 1990, Bennulf 1994). Resultaten i tabell 1 och figur 1 visar på ett tydligt sätt att sådana slutsatser är förhastade. Den ökade uppmärksamheten på miljöproblemen mot slutet av 1980-talet var tidstypiskt, inte ett fundamentalt trendbrott i den politiska opinionsutvecklingen.⁴

Vi konstatera att den lägsta nivån som återfinns i figur 1 för de två sakområdena miljö och ekonomi/sysselsättning (10 procent) inte är särskilt låg om vi jämför med andra sakområden. Miljön återfinns på delad sjätte/sjunde plats på 1997 års viktighetslista. Frågor om sjukvård (andra plats), utbildning/kultur (3:a) pensioner/äldreomsorg (4:e plats) noteras samtliga för högre siffror 1997 än de gjort tidigare under mätserien. Genom den besparingsvåg som svept genom den offentliga verksamheten, och den uppmärksamhet som verksamheter av detta slag då rönt, är det inte att förundras över att det är frågor av detta slag som är på frammarsch på medborgarnas agenda. Många frågeområden nämns ytterst sällan av fler än tio procent av medborgarna, t ex energi/kärnkraft och EU, medan vissa frågor aldrig nämns av fler än några få procent av medborgarna. Hit hör frågorna om infrastruktur och kommunikationer. De hör, som allmänheten bedömer saken, *inte* till de viktigaste samhällsfrågorna. Bedömningen att trafikfrågor och kommunikation i hög grad är viktiga framtidsfrågor är således ett elitfenomen, inte en uppfattning som omhuldas av de breda massorna.

Trots detta sista konstaterande kan det vara av intresse att analysera vad alldeles vanliga trafikanter anser om olika miljöfrågor. 'Börja källsortera dina resor' uppmanar reklamen på Uppsalas bussar och menar att åka kollektivt borde föredras av flera resenärer. 'Bli miljövän, köp ny bil' väddar den svenska bilindustrin i en aktuell annonskampanj med hånfulla inslag. Det finns ett flertal föreställningar om hur en person bäst skall transportera sig och huruvida detta har någon negativ påverkan på miljön eller inte i samhällsdebatten (Hagman 1995, Hagman 1997). Föreställningarna är tydligt företrädda av olika elitaktörer (Bennulf m fl 1998). Men frågan är varifrån dessa föreställningar kommer. De kan vara skapade av olika särintressen i politiken, t ex bilindustrin som vill sälja bilar och av bussbolagen som vill sälja bussresor eller av olika politiska partier som vill minska belastningen på miljön. Ibland är sådana här konflikter i elitdebatten sprungna ur motsvarande konflikter på medborgarnivå i samhället, som t ex är fallet med vänster-högerdimensionen i svensk politik där såväl partier,

arbetsgivar- och arbetstagarorganisationer som vanligt folk finner sina positioner (Oskarsson 1998). Frågan är om debatterna kring trafik och miljö finner sina motsvarigheter på individnivå i svensk politik. Kan det vara så att trafikanter som föredrar att åka kollektivt istället för att åka bil har en fundamentalt annorlunda syn på miljöproblemen och deras koppling till trafikpolitiken än vad bilister har?

Tidigare forskning pekar på ett visst samband mellan miljöengagemang och trafikantbeteende (Bennulf & Lundin 1997). Att medvetet minska sin bilanvändning är delvis påverkat av en miljöövertygelse. I årets SOM-undersökning har vi försökt fånga människors vanemässiga transportsätt genom att fråga '*Hur ofta har Du under det senaste året gjort följande saker?*', och för transportsätten promenaderat, cyklat, åkt kollektivt samt kört/åkt bil har de tillfrågade fått välja svaren 'varje dag', 'flera gånger i veckan', 'någon gång i veckan', 'mer sällan' respektive 'aldrig'. Avsikten är då att de som t ex vanemässigt tar bilen när de skall åka till jobbet eller kiosken kryssar för varje dag eller flera gånger i veckan. I mer omfattande undersökningar av resvanor är det brukligt att skilja på resor med olika syften (t ex resor till från arbetet och resor för att komma till en affär) och restid samt reslängd (Polk 1998). Så specifika resvanemätningar har inte kunnat rymmas inom SOM-enkäten som primärt syftar till att undersöka andra fenomen. I tabell 2 återfinns resultatet av SOM-undersökningens mätning av svenskarnas vanemässiga transportsätt.⁵

Tabell 2 **Svenskarnas vanemässiga val av transportsätt 1997 (procent)**

Fråga: 'Hur ofta har Du under det senaste året gjort någon av följande saker?'

hur ofta?	promenerat	kört/åkt bil	cyklat	åkt kollektivt
varje dag	40	39	14	11
flera gånger i veckan	27	30	21	11
någon gång i veckan	22	18	22	14
mer sällan	10	10	30	41
aldrig	1	3	13	23
summa procent	100	100	100	100
antal svarande	1685	1648	1614	1685

De flesta svenskar är inte främmande för att pressa sig i promenadskorna då och då. Fyra av tio svenskar säger sig promenera varje dag, och om vi räknar med dem som säger sig göra så åtminstone flera gånger i veckan när vi upp till

hela sju av tio. Det är endast en procent av svenskarna mellan 15 och 80 år som aldrig säger sig promenera. Fördelningen för kört/åkt bil återfinns på ungefärligen samma nivå. De flesta svenskar väljer alltså att färdas både miljövänligt (gå) och mindre miljövänligt (bil) på en regelbunden basis (flera gånger i veckan). Det är ett inte ringa antal svenskar som tar cykeln till heders eller tar till någon kollektiv transportform som buss, färja, pendeltåg, spårvagn eller tunnelbana varje dag eller flera gånger i veckan. Men för dessa två transportslag är andelarna klart lägre än de var för de två föregående-promenerandet och bilåkandet.

Genom det sätt varpå vi frågat om transporterandet finns det inget som hindrar att en och samma person både klassificeras som flitig bilåkare och ivrig skonötare genom promenader, cyklist respektive kollektivtrafikanter. Det finns inget som omöjliggör, så som vi mätt det, att en person som tar bilen till och från arbetsplatsen för att senare avnjuta sin dagliga kvällspromenad klassificeras som såväl vanebilist som vanegangtrafikanter genom att ha svarat 'varje dag' på båda frågorna. Frågan är huruvida det finns något systematiskt samband mellan hur folk transporterar sig på de fyra sätt vi undersökt? I tabell 3 finner vi svaret på denna fråga i form av korrelationskoefficienter (Pearson's r). Värdet på denna varierar mellan -1 (perfekt negativt samband) och 1 (perfekt positivt samband). När koefficienten antar värdet noll finns det inget samband mellan de två variablerna i fråga.

Tabell 3 Sambandet mellan användandet av fyra olika transportsätt bland svenska folket 1997 (Pearson's r)

Fråga: 'Hur ofta har Du under det senaste året gjort någon av följande saker?'

transportsätt	promenerat	kört/åkt bil	cyklat	åkt kollektivt
promenerat	1,00	-0,13	0,18	0,15
kört/åkt bil		1,00	-0,20	-0,37
cyklat			1,00	0,06
åkt kollektivt				1,00

Kommentar: Samtliga korrelationer är statistiskt säkertställt skilda från noll med 99 procents sannolikhet, utom den som skrivits i *kursiv stil* vilken är skild från noll med 95 procents sannolikhet.

Sambanden mellan kört/åkt bil och övriga transportsätt är negativa. Sambandet mellan att åka kollektivt och att köra/åka bil är till och med ganska starkt (-0,37). Människor som ofta åker kollektivt är inte så vanliga besökare i bilen och tvärtom. Svaga samband pekar på att motsvarande förhållande gäller även för cykeln och promenaden. Den frekvente bilisten tenderar att hålla sig till bilen.

Men de måttliga korrelationskoefficienterna indikerar att det är fråga om en sanning med modifikation. Det finns individer som både promenerar, cyklar och åker bil. För övriga färd sätt råder det svaga positiva samband. En människa som promenerar ofta tenderar också att cykla och inte sällan att åka kollektivt.

De svaga sambanden visar att det kan vara så att samma personer kan dölja sig bakom den frekvente cyklisten som den frekvente bilisten. I de kommande analyserna har jag valt att analysera de av svenska folket som 'varje dag' nyttjar respektive färdmedel, vilket innebär att en del respondenter får vara med på flera håll i tabellen under förutsättning att det svarat 'varje dag' på flera färdmedel. Andra personer, som inte svarat 'varje dag' på något färdmedel, återfinns inte någonstans i den kommande tabellen (tabell 4). För personer som vanemässigt transporterar sig på något av de fyra sätten vi frågat om har jag tagit fram andelen som bedömt de olika frågorna som viktiga samhällsfrågor.

Tabell 4 Viktiga frågor bland svenskar som transporterar sig på fyra olika sätt 1997 (procent)

sakfråga	promenerar	cyklar	åker kollektivt	kör/åker bil
miljö	10	11	9	9
infrastruktur/ kommunikationer	0	0	1	1
sysselsättning	49	54	38	55

Kommentar: Människor som svarat 'varje dag' på respektive färd sätt ingår i analyserna.

Det finns inget samband mellan den som vanemässigt transporterar sig på olika sätt och huruvida miljö eller infrastruktur/kommunikationer bedöms som viktiga samhällsfrågor. Så gott som lika stora andelar inom de fyra olika grupperna har gjort så. De små skillnaderna som härvid lag noteras i tabell 4 är på inget sätt att betrakta som statistiskt signifikanta. Annorlunda är det med frågan om *sysselsättning* som bedömts som en viktig fråga av människor som varje dag kör/åker bil eller cyklar i klart högre grad än vad som gäller för personer som promenerar och de som väljer kollektiva färdmedel. Skillnaden mellan dem som åker kollektivt och de som åker bil är hela 17 procentenheter.

Hur människor som transporterar sig på olika sätt viktighetsbedömer olika frågor pekar inte på att det finns någon betydande skiljelinje i folkdjupet gällande trafik- eller miljöfrågor. Åtminstone inte avseende i vilken grad frågorna uppfattas som viktiga. Det gör de i lika hög grad bland medborgare som promenerar, cyklar åker kollektivt eller åker/kör bil varje dag.

Däremot finns det en skillnad i hur stora andelar i de olika grupperna som uppfattar sysselsättning som en viktig fråga. Kan detta förhållande komma sig av att det finns systematiska skillnader mellan hur människor från olika sociala grupper väljer att transportera sig? Att färdas i bil, eller att ta bussen också för den delen, kräver ju ett visst mått av ekonomiska insatser. Det finns alltså anledning att misstänka att människor med högre inkomster uppvisar andra resvanemönster än personer med lägre inkomster. För att undersöka de eventuella skillnader i det dagliga resandet redovisa två tabeller—5 och 6. I dem anges andelen som reser med något av de fyra transportsätten varje dag i olika grupper av befolkningen. De egenskaper som undersöks är sådana som vanligen går under benämningen socioekonomiska, med ett undantag—partisypati.⁶ I tabellernas celler anges andelen inom respektive grupp som svarat att de 'varje dag' nyttjar respektive transportsätt. Om siffran i fråga avviker med minst tio procentenheter från andelen för samtliga svenskar (se tabell 2) har den skrivits med fet stil.

De flesta markeringarna med fet stil återfinns i kolumnen för åker/kör bil. Det finns alltså relativt stora sociala skillnader i vem som åker i bilen varje dag. När det istället gäller att promenera, cykla eller att ta en tur med något kollektivt färdmedel är detta—i stort sett—lika vanligt i de olika sociala grupperingarna som undersöks i detta kapitel. Den högsta siffran 'varje dag-bilister' har med ålder att göra. Det är människor mellan 40-49 år som är de mest ihärdiga vanebilisterna. Det är också med åldersvariabelns hjälp vi finner den sociala grupp som kör bil i allra lägst grad; det är äldre pensionärerna som låter bilen stå (76-80 år). I denna åldersgrupp är emellertid den dagliga promenaden vanligare än i samtliga andra undersökta åldersgrupper.

Människors promenadfrekvens är också avhängigt deras sysselsättning (tabell 6). De som är sysselsatt i beredskapsarbete, ungdomspraktik eller ALU och ålderspensionärer promenerar allra mest. Cyklandet är vanligast bland de allra yngsta (15-19 år), studerande och när de inte går så cyklar även de som är sysselsatta i arbetsmarknadsutbildning, ungdomslag eller ALU. Det är också så att en hög andel av de som sympatiserar med miljöpartiet sätter sig på cykeln för sin dagliga tur. Ungdomar (15-19 år) och studerande åker kollektivt varje dag i högre grad än andra sociala grupper, vilket också gäller dem som sympatiserar med folkpartiet. Om vi fortsätter med partisypati som skiljande variabel finner vi den lägsta andelen dagliga bilister bland miljöpartiets sympatisörer och den högsta andelen bland moderaternas. Den dagliga promenaden förenar emellertid dessa två partiets sympatisörer med vänsterpartisterna, medan centerpartister i mycket lägre grad ger sig ut på en daglig promenad.

Tabell 5 Hur vanligt förekommande fyra olika transportsätt är bland svenskar i olika sociala grupper 1997 (procent)

grupp	promenerar	cyklar	åker kollektivt	kör/åker bil
ålder				
15-19 år	46	27	38	18
20-24 år	36	21	6	25
25-29 år	32	18	10	34
30-39 år	38	13	8	47
40-49 år	34	12	10	54
50-59 år	40	11	10	51
60-75 år	48	10	6	30
76-80 år	49	12	6	7
kön				
män	40	13	9	46
kvinnor	41	14	12	32
bostadsort				
ren landsbygd	32	6	5	53
mindre tätort	38	15	10	44
stad eller större tätort	44	16	13	29
utbildning				
låg	42	12	8	37
medellåg	40	12	8	50
medelhög	39	15	13	36
hög	40	15	13	35
familjetyp				
arbetarfamilj	41	14	8	42
jordbrukarfamilj	38	11	6	31
tjänstemannafamilj	36	11	11	37
högre tjänstemanna/ akademikerfamilj	46	16	18	39
egen företagare	36	11	10	50
barnfamilj?				
ja	36	13	9	51
nej	43	15	11	32
sammanboende?				
ensamstående	40	17	16	18
sambo	40	14	10	47
gift	40	11	7	43

Kommentar: I tabellens celler anges hur stor andel av respektive grupp som svarat att de 'varje dag' nyttjar respektive transportsätt. Siffror som skiljer sig med minst tio procentenheter för motsvarande siffra för samtliga svenskar har skrivits med **fet stil**. Utbildningsnivåerna har definierats enligt följande: låg= 'folkskola/enhetsskola/grundskola', medellåg='folkhögskola' samt 'två årigt gymnasium/fackskola'; medelhög='flickskola/realexamen', 'minst tre årigt gymnasium' samt 'studerat vid högskola/universitet' samt hög='examen från högskola/universitet'. Huruvida respondenterna hör till en barnfamilj har uppmätts med frågan: 'Har Du barn som bor i Ditt hushåll?'

Tabell 6 Hur vanligt förekommande fyra olika transportsätt är bland svenskar efter hushållsinkomst, sysselsättning och partisympati 1997 (procent)

grupp	promenerar	cyklar	åker kollektivt	kör/åker bil
hushållsinkomst				
100.000:- eller mindre	44	22	13	15
101.000-150.000:-	43	14	9	32
151.000-200.000:-	42	18	12	34
201.000-250.000:-	40	8	9	36
251.000-300.000:-	36	11	6	43
301.000-350.000:-	33	13	7	50
351.000-400.000:-	39	15	6	52
401.000-450.000:-	43	12	13	41
451.000-500.000:-	45	13	16	51
över 500.000:-	34	13	15	51
sysselsättning				
förvärvsarbetande	37	13	10	52
beredskapsarbete/ungdoms- praktik/ALU	56	26	9	42
arbetsmarknadsutbildning	40	13	7	53
arbetslös	35	9	5	38
ålderspensionär	50	9	4	20
förtidspensionär	48	7	6	32
studerande	39	26	24	17
partisympati				
vänsterpartiet	43	12	12	36
socialdemokraterna	39	13	8	42
centerpartiet	28	16	2	39
folkpartiet	36	8	22	41
moderaterna	43	13	10	44
kristdemokraterna	38	8	12	31
miljöpartiet	45	25	11	24

Kommentar: I tabellens celler redovisas andelen svarspersoner som 'varje dag' transporterar sig på respektive sätt. Siffror som skiljer sig med minst tio procentenheter från motsvarande siffra för samtliga svenskar har skrivits med **fet stil**. Frågan om sysselsättning inkluderade även svarsalternativet 'hemarbetande'. Denna kategori har emellertid exkluderats från tabellen på grund av få svarandé.

Nu är det dags att närma sig detta kapitel avslutande analys. Av resultaten i tabell 4, som gällde hur viktiga tre olika frågor bedömdes vara av trafikanter som mest utnyttjade något av de fyra olika transportsätten, drog vi slutsatsen att det inte kunde skönjas någon folklig skiljelinje gällande inställning till miljö- och trafikfrågor. Men slutsatsen gäller naturligtvis endast viktighetsbedömningarna av olika frågor. Det är inte omöjligt att det trots allt finns klara skillnader mellan vad olika grupper av trafikanter anser om olika miljöfrågor. I tabell 7 skall vi analysera sambandet mellan ett antal olika attityder till miljöfrågor och i

vilken grad man väljer att transportera sig på de fyra olika sätt som berörs i detta kapitel. Många av miljöattityderna gäller huruvida svenska folket är beredda att betala för en bättre miljö. Opinionsen i dessa frågor analyseras även av Carlsson och Kumlin i ett annat kapitel i denna bok. Återigen är det korrelationskoefficienten Pearson's r som redovisas i tabellen. Finns det några samband mellan en människas sätt att transportera sig och hennes miljöattityder?

Två av de miljöattityder som analyseras har samlats under betäckningen grundläggande; de gäller om man ogillar/gillar miljöpartiet och om man allmänt sett är intresserad av miljöfrågor. Sedan följer preferensen för tio olika politiska förslag på miljövårdsområdet. Tabellen avslutas med sex frågor under rubriken personligt miljöbeteende. Vissa av dessa frågor gäller hur man transporterar sig och mäter delvis samma sak som vi är ute efter i frågesviten om de fyra transportsätten.

Korrelationer som inte är statistiskt säkerställt (med 95 procents säkerhet) skilja från noll har inte tagits med i tabellen och har markerats med streck. I viss mån är förekomsten av plus- eller minustecken framför korrelationerna godtyckliga; riktningen på sambandet beror på hur variablerna kodats. Här har orginalkodningarna som framgår av bokens appendix behållits för samtliga ingående variabler. Minustecknet framför korrelationen mellan cyklat och ogillar/gillar miljöpartiet skall exempelvis tolkas så att de som vanemässigt cyklar *gillar* miljöpartiet i högre grad än vad andra gör.

Om vi börjar med att betrakta sambanden mellan egna miljöbeteenden och hur en individ vanemässigt transporterar sig finner vi att miljövänliga överväganden i viss mån influerar beteendet. De som svarat att 'de går/cyklar istället för motordriven transport' cyklar och går i klart högre grad än vad andra gör (enligt svaret på den andra frågan). Denna kategori av människor återfinns inte heller så ofta i bilen—varken bakom ratten eller i passagerarsätet. Detta var dock de tre enda någorlunda starka samband som återfanns mellan något personligt miljöbeteende och val av transportsätt. Att t ex handla miljömärkta varor och vara medlem i en miljöorganisation är endast mycket svagt kopplat till val av transportsätt. Miljön finns med i tankarna om man mäter konkreta miljötrafikbeteenden (eller attityder), men om mer allmänna beteenden (eller attityder) analyseras finner vi endast mycket svaga samband.

Tabell 7 Samband mellan utnyttjandet av fyra olika transportsätt och miljöattityder bland svenska folket 1997 (Pearson's r)

miljöattityd	promenerat	cyklat	åkt kollektivt	kört/åkt bil
grundläggande attityder				
gillar/ogillar miljöpartiet	---	-0,14	-0,08	0,11
intresse för miljöfrågor	0,08	0,05	---	---
politiska preferenser (bra/dåligt att)				
sänka hastigheten på vägarna	0,11	---	0,12	-0,26
lagstifta om sortering av hushållsavfall	---	0,11	---	-0,08
bygga ut kollektivtrafiken	0,13	0,10	0,15	-0,13
öka u-hjälpen om den syftar till en bättre miljö	0,13	0,08	-0,09	---
Sverige skall satsa mer pengar på miljöprojekt i Baltikum	---	0,06	---	---
satsa på ett miljövänligt samhälle även om det innebär låg eller ingen ekonomisk tillväxt	0,06	---	---	---
politiska preferenser (betala mer skatt för miljöändamål i följande områden)				
i Din kommun	-0,12	---	---	---
i Sverige	---	-0,13	---	0,06
i Baltikum	---	-0,10	---	0,05
i U-länder	---	-0,10	---	0,09
personligt miljöbeteende				
sänker hastigheten vid bilkörning	-0,11	---	---	0,14
väljer att gå/cykla istället för motordriven transport	-0,20	-0,40	-0,07	0,34
sorterar hushållsavfall	---	---	0,07	---
äter biodynamiskt odlade grönsaker	-0,08	-0,06	---	---
handlar miljömärkta varor	-0,07	-0,08	---	0,06
medlemskap i miljöorganisation	---	-0,07	-0,05	---

Kommentar: Kodningen av de fyra olika transportsätten framgår av tabell 2. --- markerar korrelationer som inte är statistiskt säkerställt skilda från noll med 95 procents säkerhet. De korrelationer som är statistiskt signifikanta med 99 procents säkerhet har skrivits med **fet stil**.

Inte heller när det gäller politiska preferenser eller grundläggande attityder finner vi några särskilt starka samband med val av transportsätt. Det finns egentligen bara ett undantag. Och det är att vanebilisterna i högre grad finner det vara ett dåligt förslag att sänka hastigheten på vägarna än vad andra gör. Personer som faktiskt kör bil, vill inte tvingas att lätta på gaspedalen ytterligare än vad dagens regler kräver.

Inte heller i dessa resultat finner vi något spår av någon folklig konfliktlinje gällande trafikpolitiken. Sambanden är generellt mycket svaga. De politiska stridigheterna kring trafikpolitiken och miljön är istället skapade på elitnivå i samhället. Skälet till att det inte finns några grundläggande skiljelinjer som kopplar samman attityder och personliga beteenden gällande trafik och miljö kan säkerligen förklaras av förekomsten av vanor. Sådana beteende som en

dagliga kvällspromenad eller att köra bil såväl i regnskur som i solsken tenderar att bli automatiserade (Gärbling, Biel & Gärbling 1997). Det är inte så att svenskarnas val av transportsätt är resultatet av en serie rationella överväganden, det är istället något man bara gör–helt enkelt.

Noter

1. Detta kapitel är en del av rapporteringen av forskningsprojektet ”Betalningsviljan för en bättre miljö” som finansieras av Kommunikationsforskningsberedningen (KFB). Projektet bedrivs inom ramen för det nationella forskningsprogrammet ”Vägar till utveckling” och dess statsvetenskapliga del ”Demokrati och hållbar utveckling” som finansieras av nio forskningsråd, bl a KFB. Huvudfinansier är MISTRA och programarbetet samordnas av FRN.

2. Exemplet har jag hämtat från Urban Karlström, KFB:s generaldirektör, och det förord han skrev till en nyutkommen bok *Trafik och miljö* (Andersson 1997).

3. De flesta av de faktiska svaren tenderar att vara av de övergripande svaret. Det allra vanligaste svaret under exempelvis kategorin miljö är just *miljö* och inte någon av alla de ‘mindre’ frågor t ex försurning som sammantaget utgör problemkomplexet miljö.

4. För den som är intresserad att följa väljarnas agenda längre tillbaka i tiden finns de sammanställda från och med 1968 (valår) i Bennulf (1991). Se även Holmberg och Gilljam (1987) och Gilljam & Holmberg (1990). Holmberg & Esaiasson (1988) redogör för motsvarande siffror för riksdagsledamöter. Eftersom valundersökningarnas frågeformulering är något annorlunda formulerad och ställd i besöksintervjuer istället för SOM-undersökningarnas postenkäter är resultaten inte exakt jämförbara.

5. Frågan om kört/åkt bil är inte optimalt utformad för att mäta ett miljövänligt transportbeteende. Samåkning är ju något som uppmuntras i miljösammanhang. Vi kan dock inte separera de personer som åker runt själva i sin bil från de som regelbundet samåker med bil t ex till och från arbetsplatsen.

6. Urvalet av oberoende variabler har inte skett helt på måfå, som det ibland kan framstå som i sådana här kortfattade artiklar. Nej det är de variabler som på grundval av tidigare forskning (t ex Bennulf 1994, Bennulf m fl 1998, Polk 1998) kan misstänkas vara betydelsefulla i sammanhanget.

Referenser

- Andersson, H (1997) (red) *Trafik och miljö. Forskare skriver om kunskapsläge och forskningsbehov*. Lund: Studentlitteratur.
- Asp, K (1986) *Måketiga massmedier. Studier i politiska opinionsbildning*. Stockholm: Akademi-litteratur.
- Asp, K (1988) 'Politisk journalistik. studier i mediernas partiskhet och makt'. I Carlsson, U (red) *Forskning om journalistik* Nordicom-nytt 4.
- Bennulf, M (1991) 'Väljarnas viktigaste frågor 1968-1990' I Holmberg, S & L Weibull (red) *Politiska opinioner* SOM-rapport 6, Göteborgs universitet: SOM-institutet.
- Bennulf, M (1994) *Miljöopinionen i Sverige*. Lund: Dialogos.
- Bennulf, M (1997) 'Miljöengagemanget i graven?' I Holmberg, S & Weibull, L (red) *Ett missnöjt folk?* SOM-rapport 18, Göteborgs universitet: SOM-institutet.
- Bennulf, M & U Lundin (1997) 'Gult ljus för bilismen' I Nilsson, L (red) *Nya landskap*. SOM-rapport 19, Göteborgs universitet: SOM-institutet.
- Bennulf, M, A Biel, N Fransson & M Polk (1998) *Svenska folket och bilismen* Stockholm: KFB (under utgivning)
- Carlsson, S & S Kumlin (1998) 'Den bärkraftiga utvecklingen och opinionens globala underskott'. I Holmberg, S & L Weibull (red) *Opinionsambället*. SOM-rapport 20, Göteborgs universitet: SOM-institutet.
- Eiser, J R & van der Pligt, J (1988) *Attitudes and Decision*. London: Routledge.
- Hagman, O (1995) *Bilen och naturen i svensk bilreklam. En studie av bilsambällets mytologi*. SANS 5, Göteborgs universitet: Socialantropologiska institutionen.
- Hagman, O (1997) 'Bilen som kulturfenomen - dess symboliska betydelse för människor. I Andersson, H (1997) (red) *Trafik och miljö. Forskare skriver om kunskapsläge och forskningsbehov*. Lund: Studentlitteratur.
- Hofrichter, J & Reif, K (1989) 'Evolution of Environmental Attitudes in Western Europe'. I *Scandinavian Political Studies* 13: 119-146.
- Holmberg, S & M Gilljam (1987) *Völjare och val i Sverige*. Stockholm: Bonniers.
- Holmberg S & Esaiasson P (1988) *De folkvalda. En bok om riksdagsledamöterna och den representativa demokratin*. Stockholm: Bonniers.

- Holmberg, J & Råde I (1997) 'Bärkraftighet - krav på det framtida transportsystemet'. I Andersson, H (1997) (red) *Trafik och miljö. Forskare skriver om kunskapsläge och forskningsbehov*. Lund: Studentlitteratur.
- Inglehart, R (1977) *The Silent Revolution*. Princeton: Princeton University Press.
- Inglehart, R (1990) *Cultural Shift*. Princeton: Princeton University Press.
- Frändberg, L (1996) *Tourism as long distance mobility: A quantitative analysis of Swedes' leisure travel from a sustainable perspective* Göteborgs universitet: Humanekologi.
- Gilljam, M (1988) *Svenska folket och löntagarfönderna. En studie i politisk åsiktsbildning*. Lund: Studentlitteratur.
- Gilljam M & S Holmberg (1990) *Rött Blått Grönt. En bok om 1988 års riksdagsval* Stockholm: Bonniers.
- Gärling, T, A Biel & Gärling, A (1997) 'Miljövänligt handlande kräver ändrade vanor och medvetna val' I Andersson, H (1997) (red) *Trafik och miljö. Forskare skriver om kunskapsläge och forskningsbehov*. Lund: Studentlitteratur.
- Krantz, L-G & B Vilhelmsson (1996) *Förändringar av den dagliga rörligheten i Sverige 1987-1994*. Göteborgs universitet: Kulturgeografiska institutionen.
- Oskarsson, H (1998) *Partierna i rymden. Väljarnas uppfattning av konfliktstrukturen i det svenska partisystemet 1956-1996*. Göteborgs universitet: Statsvetenskapliga institutionen.
- SOU (1997:35) *Ny kurs i trafikpolitiken*. Stockholm: Kommunikationsdepartementet.
- Polk, M (1998) *Gendered Mobility? A Human Ecological Study of how Women's and Men's Experiences and Attitudes affects the potential for attaining a sustainable transport system in Sweden*. Göteborgs universitet: Humanekologi (manuskript).

AVVECKLA KÄRNKRAFTEN, MEN BÖRJA INTE NU

SÖREN HOLMBERG

Rubriken sammanfattar det mest väsentliga när det gäller svenska folkets åsikter om kärnkraften. En majoritet vill på lång sikt avveckla kärnkraften som energikälla i Sverige. Starten på avvecklingen vill dock de flesta skjuta på framtiden. Under nuvarande mandatperiod vill man inte påbörja avstängningen av kärnkraften.

Resultaten i tabell 1 och figur 1 sammanfattar hur svenska folket har bedömt användningen av kärnkraften i Sverige under den senaste tioårsperioden. En majoritet har hela tiden varit för en avveckling. Men stödet för en avveckling har minskat sedan åren strax efter Tjernobylyolyckan i mitten av 1980-talet. År 1986 stöddes avvecklingstanken av 75 procent. Vid den senaste SOM-mätningen 1997 hade den andelen minskat till 56 procent. Samtidigt har stödet för en fortsatt användning av kärnkraften ökat från 12 procent 1986 till 28 procent 1997. Andelen personer som inte har någon åsikt i kärnkraftsfrågan har under alla år hållit sig kring 15 procent.

Resultaten i tabell 1 visar alltså på en opinionsövertikt för kärnkraftsmotståndarna; men endast i det lång loppet. På kortare sikt, t ex om det gamla målet om att avveckla kärnkraften till senast år 2010 fortfarande skall gälla, är opinionsstödet mycket svagare. Endast en minoritet stödde fortfarande 1997 tanken på en kärnkraftsavveckling senast 2010 (26 procent). De flesta ville avveckla långsammare eller inte alls (58 procent).¹

En metodisk invändning mot de redovisade resultaten är att de bygger på en enkätfråga med fyra svarsalternativ som gäller avveckling av kärnkraften och endast ett svarsalternativ som gäller kärnkraftens användning. Vi riskerar att underskatta opinionsstödet för användningen av kärnkraften. Faran visar sig dock vara obefogad (se tabell 2). När vi i SOM-undersökningarna 1996 och 1997 frågat om kärnkraftens långsiktiga användning med hjälp av en ny enkätfråga med två avveckla-alternativ och två använda-alternativ visar sig andelen personer som vill använda kärnkraften långsiktigt vara ungefär lika stor (24-26 procent) som i frågan med endast ett använda-alternativ (26-28 procent).

Tabell 1 Avvecklingsopinionen enligt SOM-studierna (procent)

fråga: ”År 1980 hade vi en folkomröstning om kärnkraften i Sverige. Efter folkomröstningen beslöt riksdagen att kärnkraften skulle avvecklas till år 2010. Vad är din åsikt om kärnkraftens användning i Sverige?”

kärnkraftsåsikt	86	87	88	89	90	91	92	93	94	95	96	97
avveckla kärnkraften omedelbart	15	8	6	6	5	5	5	6	6	5	5	4
avveckla kärnkraften snabbare än till år 2010	26	17	15	12	7	9	12	12	10	8	5	6
avveckla kärnkraften till år 2010	27	27	21	23	17	19	23	23	23	22	19	16
avveckla kärnkraften men inte så snabbt som till år 2010	16	19	24	24	28	24	24	23	22	29	29	30
använd kärnkraften, avveckla den inte	13	16	20	24	27	25	21	21	23	22	26	28
ingen bestämd åsikt, vet ej	3	13	14	11	16	18	15	15	16	14	16	16
summa procent	100	100	100	100	100	100	100	100	100	100	100	100
antal personer	1624	1673	1643	1578	1582	1573	1889	1857	1702	1777	1779	1754

Kommentar: Något explicit svarsalternativ av typen ”ingen bestämd åsikt” fanns inte med i enkätfrågan 1986.

Figur 1 Avveckla eller använda kärnkraften? Opinionsutvecklingen 1986-1997 (procent)

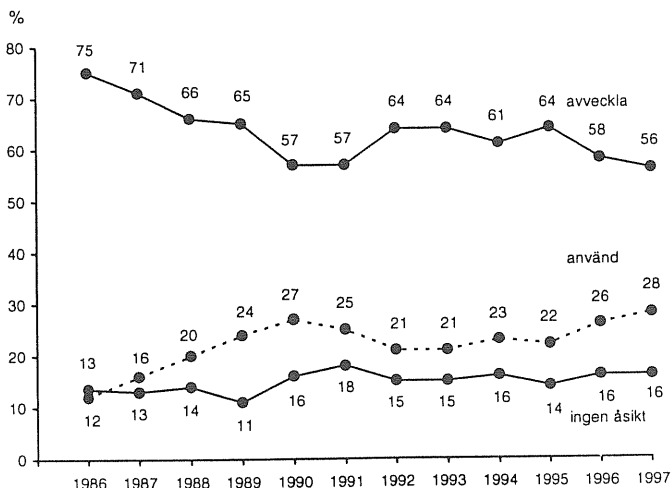

Kommentar: Se tabell 1 för frågeformuleringen. Svarsalternativen 1-4 har klassificerats som avveckla kärnkraften medan svarsalternativ 5 klassificerats som använda kärnkraften. Resultatet för 1986 har justerats eftersom enkätfrågan 1986 inte innehöll ett explicit ingen åsikt-alternativ. Det ojusterade resultatet 1986 var; Avveckla 84 procent, använda 13 procent, ingen åsikt/vet ej 3 procent.

Tabell 2 Åsikter om kärnkraftens långsiktiga användning i Sverige (procent)

fråga: "Vad är din åsikt om kärnkraftens långsiktiga användning som energikälla i Sverige?"

åsikt	1996	1997
avveckla kärnkraften till senast år 2010	22	19
avveckla kärnkraften, men använd de 12 kärnkraftsreaktorerna vi har tills de tjänat ut	31	32
använd kärnkraften och förnya de 12 kärnkraftsreaktorerna vi har efterhand så att Sverige i framtiden har 12 reaktorer i drift	18	19
använd kärnkraften och satsa på fler kärnkraftsreaktorer än 12 i framtiden	6	7
ingen bestämd åsikt/vet ej	23	23
summa procent	100	100
antal personer	1779	1754
andel avveckla	53	51
andel använda	24	26
avveckla - använda	+29	+25

Enkätfrågan om kärnkraftens långsiktiga användning visar också, precis som vår andra enkätfråga, att en majoritet av svenska folket vill avveckla kärnkraften på sikt – 53 procent 1996 och 51 procent 1997. Den långsiktigt formulerade enkätfrågan ger upphov till en något högre andel utan åsikt (23 procent).

När det gäller användaropinionen visar den nya långsiktiga enkätfrågan att de flesta är nöjda med nuvarande omfång på kärnkraften i Sverige. De vill ha tolv reaktorer i drift (19 procent 1997). Andelen som vill satsa på fler reaktorer än tolv i framtiden är liten (7 procent).

När det gäller starten på kärnkraftsavvecklingen visar resultaten i tabell 3 och figur 2 mycket tydligt att en majoritet är emot att inleda avvecklingen under innevarande mandatperiod. Jämfört med föregående år har motståndet mot en avvecklingsstart ökat med tio procentenheter, från 46 procent 1996 till 57 procent 1997. Stödet för att påbörja avstängningen av kärnkraften under perioden 1995-1998 var endast 22 procent i SOM-mätningen senhösten 1997; en nedgång från 30 procent 1996. Regeringen och de partier som beslutat om att inleda kärnkraftsavvecklingen 1998 har alltså ett mycket svagt stöd i folkopinionen.

Tabell 3 Åsikter om avvecklingsstarten (procent)

fråga: "Det har diskuterats när kärnkraftsavvecklingen skall påbörjas i Sverige. Enligt din åsikt när bör avvecklingen av kärnkraften inledas?"

åsikt om avvecklingsstarten	bästa parti							ingen parti	samtliga
	v	s	c	fp	m	kd	mp		
omedelbart	26	9	18	12	7	15	35	10	13
någon gång under perioden 1995-1998	8	12	23	9	4	13	19	7	9
avvecklingen bör starta senare	29	33	22	39	29	32	22	25	29
kärnkraften bör inte avvecklas	18	26	9	21	48	13	5	17	27
ingen bestämd åsikt/vet ej	19	20	28	19	12	27	19	42	22
summa procent	100	100	100	100	100	100	100	100	100
antal personer	147	512	74	95	452	62	129	222	1754
andel omedelbart eller under perioden 1995-1998	34	21	41	21	11	28	54	17	22
andel senare eller inte avvecklas	47	59	31	60	77	45	27	42	56
skillnad	-13	-38	+10	-39	-66	-17	+27	-25	-34

Figur 2 När bör kärnkraftsavvecklingen inledas? (procent)

fråga: "Det har diskuterats när kärnkraftsavvecklingen skall påbörjas i Sverige. Enligt din åsikt när bör avvecklingen av kärnkraften inledas?"

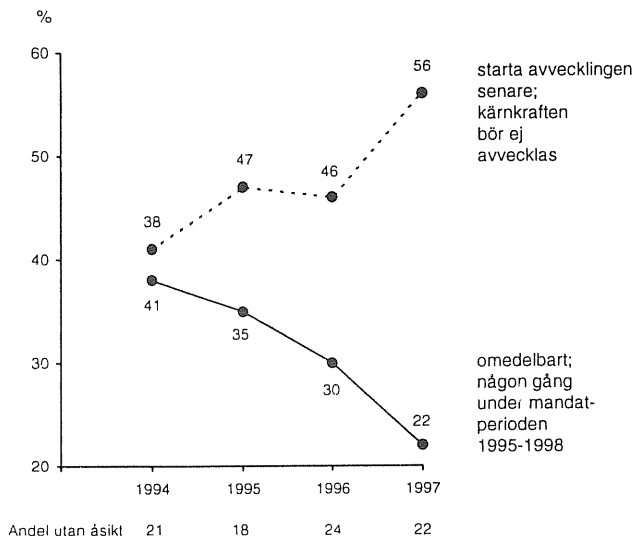

En senare mätning från februari 1998 gjord av Gallup för Expressen kommer fram till samma resultat (Expressen 25 mars 1998). Gallups fråga gällde konkret avstängningen av ett aggregat i Barsebäck och visade att 55 procent tyckte att stängningen var fel mot 28 procent som tyckte att avstängningen var rätt. Andelen utan åsikt var 17 procent.

Om vi i tabell 3 skärskådar vad de olika partiernas sympatisörer tycker om avvecklingsstarten visar det sig att endast centerpartiets och miljöpartiets anhängare kan uppvisa en opinionsövertikt för att inleda avvecklingen under innevarande mandatperiod. Övriga partiers sympatisörer uppvisar samtliga en opinionsövertikt mot en avvecklingsstart 1998 - mest påtaglig bland moderaternas sympatisörer, men också tydlig bland anhängare till socialdemokraterna och vänsterpartiet. Bland s-sympatisörer var det exempelvis hela 59 procent som angav att de ville starta avvecklingen senare eller inte alls. Andelen socialdemokratiska sympatisörer som ville påbörja kärnkraftsavvecklingen under nuvarande mandatperiod var endast 21 procent. Regeringens opinionsstöd för att påbörja avstängningen av kärnkraften var alltså mycket svagt även bland de egna sympatisörerna när beslutet fattades 1997.

Det kostar att gå emot folkviljan. Vår långsiktiga mätserie över människors förtroende för olika aktörer i kärnkraftsfrågan visar mycket tydligt på ett drastiskt fall i förtroendet för regeringen. I SOM-undersökningen 1997 var det endast 28 procent som angav att de hade ett mycket eller ganska stort förtroende för regeringen när det gäller information om energi och kärnkraft. Motsvarande förtroendeandel var 38 procent 1996 och 46 procent så sent som 1994. I mitten av 1980-talet var förtroendet för regeringen i kärnkraftsfrågor ännu större, 52 procent 1986 och 1987. Många av de övriga aktörerna i kärnkraftsfrågan har också tappat i förtroende det senaste året, t ex miljöorganisationer och till en del också kärnkraftsindustrin. Men ingen aktör har förlorat lika mycket i förtroende som regeringen. Och regeringen har också tappat i kärnkraftsförtroende bland s-sympatisörer, från 55 procent 1996 till 46 procent 1997. Den enda aktörsgrupp som har lyckats bibehålla ett högt förtroende i kärnkraftsfrågan är forskarna (81 procent både 1996 och 1997)

Beslutet om avvecklingsstarten för kärnkraften är naturligtvis inte den enda faktor som kan ha åstadkommit nedgången i kärnkraftsförtroendet för regeringen. Men en av faktorerna är det med stor sannolikhet. Svartpersonernas förtroende för regeringen när det gäller kärnkraften har ett samband, om än svagt, med vad de tycker om avvecklingsstarten (pearsons $r=0,05$). Människor som inte vill påbörja avvecklingen 1998 har en tendens att hysa mindre förtroende för regeringen i kärnkraftsfrågan.

Tabell 4 Förtroende för olika aktörer i kärnkraftsfrågan (procent)

fråga: "Hur stort förtroende har Du för följande grupper när det gäller information om energi och kärnkraft?"

	andel som svarar mycket stort eller ganska stort förtroende											
	86	87	88	89	90	91	92	93	94	95	96	97
miljöorganisationer	57	65	63	64	61	64	69	68	65	71	67	59
kärnkraftsindustrin	36	46	47	49	58	52	45	48	42	45	45	41
regeringen	52	52	49	37	36	44	36	43	46	39	38	28
forskare	81	89	88	85	87	83	80	83	81	81	85	81
journalister	16	21	28	26	20	24	28	30	26	28	29	26
statliga myndigheter	40	40	44	35	36	38	36	45	42	41	40	33
kommunstyrelsen i Din kommun	-	-	-	-	-	-	-	-	37	-	-	26

Kommentar: Frågan innehöll också svarsalternativen ganska litet respektive mycket litet förtroende. Personer som ej besvarat förtroendefrågorna (mellan 4-10 procent genom åren) är inte medtagna i procentbasen.

Politiken och folkopinionen går hand i hand när det gäller två av kärnkraftsdebattens tre stora stridsfrågor. Opinionen stödjer den förda politiken när det gäller att kärnkraften på lång sikt skall avvecklas och när det gäller att inte göra avvecklingen så snabbt som till år 2010. Folkmajoriteten är med andra ord för en avveckling av kärnkraften på lång sikt men vill inte stänga av kärnkraften redan till år 2010. När det däremot gäller avvecklingsstarten, den tredje stridsfrågan, följs inte politik och opinion åt. En majoritet av folket är emot beslutet att inleda kärnkraftsavvecklingen 1998.

Att följa folket i två avseenden av tre är kanske gott nog i en representativ demokrati som den svenska, där politiker förväntas att inte bara spegla opinionen utan också gå före och bilda opinion. Förhoppningen från regeringens sida när det gäller avvecklingsstarten 1998 måste vara att själva verkställandet skall få människor att i efterhand acceptera beslutet och börja gilla läget. Om inte det inträffar kommer kärnkraftsfrågan vara het även in på 2000-talet.

Men, å andra sidan, även om opinionen accepterar avvecklingsstarten kan kärnkraften komma att vara het långt in på nästa årtusende. Hanteringen av det högaktiva avfallet och det slutliga avstängningsdatumet är två frågor som kommer att följa oss länge än. Kärnkraftsfrågan är seglivad.

Not

1. Statens kärnkraftsinspektion (SKI) har sedan 1994 finansierat forskningsprojektet Kärnkraftsopinionen i Sverige och projektets medverkan i de årliga SOM-undersökningarna. Mätningarna mellan 1986-1993 finansierades av dåvarande Statens kärnbränslenämnd (SKN).

KÄRNAVFALL I DIN EGEN KOMMUN?

PER HEDBERG

Under senare år har kärnavfallsfrågan haft en lokal prägel. Avgöranden när det gäller lokaliseringen av ett slutförvar har överlämnats till folket för beslut. Frågan har varit föremål för lokala folkomröstning vid två tillfällen. Den första genomfördes i Storuman 1995 och den andra i Malå 1997. Frågan som ställdes till invånarna i de båda kommunerna handlade om huruvida Svensk Kärnbränslehantering AB (SKB) skulle få fortsätta att undersöka om kommunen var en lämplig plats för slutförvaring av det högaktiva svenska kärnavfallet. I Storuman röstade 71 procent mot fortsatta undersökningar. I Malå var man inte lika negativa även om resultatet även där blev ett nej (55 procent). I båda kommunerna har SKB avbrutit sina undersökningar.

Folkomröstningarna medförde omfattande debatt och stor uppmärksamhet på lokal nivå.¹ Men frågan uppmärksammades även i de rikstäckande massmedierna. I det följande är det kärnavfallsopinionen på riksplenet som står i blickpunkten. Har den uppmärksamhet kärnavfallsfrågan fått i samband med de lokala folkomröstningarna satt några spår i svenska folkets syn på kärnavfallsfrågan?²

Människors bedömningar av olika risker i kärnbränslecykeln har studerats i SOM-undersökningarna sedan 1986. Vi har bl a frågat om riskerna för en olycka i en svensk kärnkraftsreaktor, om riskerna i samband med hantering och slutförvaring av kärnavfallet och om riskerna för kärnvapenspridning. Sedan 1994 ställs även en fråga om riskerna att Östeuropa inte kan hantera sin kärnkraft och sitt kärnavfall på ett säkert sätt. Svartalternativen har bestått av en skala från 1 till 10 där 1 står för mycket liten risk och 10 står för mycket stor risk. I tabell 1 redovisas resultaten i form av medeltal.³

Tabell 1 Riskbedömningar i kärnkraftsfrågan 1986 - 1997 (medeltal)

Hur stor är risken för	SOM 1986	SOM 1987	SOM 1988	SOM 1989	SOM 1990	SOM 1991	SOM 1992	SOM 1993	SOM 1994	SOM 1995	SOM 1996	SOM 1997
att kärnkraften leder till att allt fler länder skaffar sig atomvapen	6,8	6,5	5,8	5,7	5,5	5,9	5,7	5,9	5,8	5,6	5,9	5,2
att vi i Sverige inte kan hantera och slut- förvara kärnkraftens avfall på ett säkert sätt	6,1	6,1	5,9	5,7	5,2	5,4	5,3	5,1	5,3	4,8	5,2	4,5
en större olycka med radioaktivt utsläpp i ett kärnkraftverk i Sverige	4,8	4,4	3,9	3,9	3,5	3,7	3,7	4,0	3,9	3,6	3,9	3,7
att länderna i Östeuro- pa inte kan hantera sina kärnkraftverk och sitt kärnavfall på ett säkert sätt	---	---	---	---	---	---	---	---	8,8	8,7	8,9	8,4

Kommentar: Medeltalen kan variera mellan 1.0 (mycket liten risk) och 10.0 (mycket stor risk). Frågor om riskerna för att kärnkraften medför ökade miljöskador, fler cancerfall och en fråga om kärnkraften ger upphov till ärftliga skador har ställts i tidigare undersökningar, dock inte i SOM97 och SOM95. Frågan om ärftliga skador ställdes inte heller i SOM89. Några av riskfrågorna ställdes även i samband med folkomröstningen 1980. Medeltalen var då 6,2 för frågan om kärnvapenspridning och 4,8 för frågan om risken för en reaktorolycka (se Holmberg och Asp, 1984).

Bortser vi från de förhållandevis höga riskbedömningar svenska folket gjorde vid tiden efter Tjernobylyckan 1986 karaktäriseras resultaten av stabilitet.⁴ Inga dramatiska förändringar har skett. När det gäller människors bedömning av riskerna för en reaktorolycka har medeltalen legat mellan 3,5 och 4,0 under åren 1988 och 1997. Under samma period har medeltalen för frågan om risken för kärnvapenspridning varierat mellan 5,2 och 5,9. Riskbedömningarna i kärnavfallsfrågan sjönk från 5,7 till 5,2 mellan 1989 och 1990 och har sedan dess legat mellan 4,5 och 5,4.

Noterbart är att riskbedömningarna 1997 vad gäller kärnvapenspridning och kärnavfallet är de lägsta i hela mätserien. Under de tolv år mätningarna genomförts har det svenska folket aldrig varit så lite oroad för riskerna i samband med kärnavfallshantering och kärnvapenspridning (4,5 respektive 5,2). Jämför vi riskbedömningarna i kärnavfallsfrågan med riskbedömningarna för en reaktorolycka har det under hela mätserien visat sig att människor anser riskerna vid hantering och slutförvaring av kärnavfallet vara större än riskerna för en reaktorolycka. Resultaten från den senaste SOM-undersökningen visar dock att skillnaden nu är den lägsta vi uppmätt. Skillnaden var som störst 1988, 2,0 en-

heter, medan den i den senaste undersökningen endast var 0,8 enheter. I svenska folkets ögon är alltså kärnavfallsfrågorna fortfarande behäftad med större risker i jämförelse med bedömningen av risken för en reaktorolycka, men skillnaden har med tiden reducerats.

Det högaktiva kärnavfallet skall enligt den metod SKB arbetar med, efter mellanlagring inneslutas i kopparbehållare och sedan slutförvaras på ca 500 meters djup i den svenska berggrunden. När det gäller svenska folkets åsikter om huruvida hanteringen av kärnavfallet och slutförvaring kan ske på ett säkert sätt har synen med åren blivit alltmer positiv. I SOM-undersökningarna har vi vid fem tillfällen ställt en fråga om säkerheten vid hantering och slutförvaring. Frågan har varit tvådelad där den första delen avser ett kort tidsperspektiv medan den andra delen avser ett långt tidsperspektiv. Med det korta tidsperspektivet avses inom de närmaste 50 åren, med det längre tidsperspektivet menas så länge kärnavfallet är farligt för människor och miljö. Resultaten redovisas i tabell 2.

Tabell 2 Bedömning av om hantering och slutförvaring av kärnavfallet kan ske på ett säkert sätt på kort respektive lång sikt 1986-1997 (procent)

	SOM 1986	SOM 1991	SOM 1993	SOM 1995	SOM 1997
på kort sikt					
ja	53	63	64	67	70
nej	47	37	36	33	30
summa procent	100	100	100	100	100
antal personer	1 538	1 465	1 781	1 714	1 496
på lång sikt					
ja	43	49	48	53	56
nej	57	51	52	47	44
summa procent	100	100	100	100	100
antal personer	1 487	1 430	1 746	1 671	1 515

Kommentar: Med kort sikt avses de närmaste 50 åren, med lång sikt avses så länge kärnavfallet är farligt för människor och miljö. I tabellen redovisas de personer som besvarat frågan. Andelen vet ej/vill ej svara bland samtliga svarande på enkäten var i frågan om bedömningen på kort sikt 5 procent 1986, 7 procent 1991, 4 procent 1993 och 1995 och 15 procent 1997. Motsvarande siffror i frågan om bedömning på lång sikt var 8 procent 1986, 9 procent 1991, 6 procent 1993 och 1995 och 14 procent 1995.

Analysen visar för det första att svenska folket är mer förhoppningsfulla när det gäller säkerheten på kort sikt än de är i ett längre tidsperspektiv. Under 1990-talet har andelen människor som bedömer hantering och slutförvaring vara säkert på kort sikt legat på en nivå 14-16 procentenheter högre än i motsvarande fråga om säkerheten på lång sikt. I den senaste mätningen från 1997 ansåg 70 procent att hanteringen och slutförvaringen kunde ske på ett säkert sätt på kort sikt. När det gäller bedömningen på lång sikt var motsvarande siffra 56 procent.

För det andra visar resultaten att en stor del av befolkningen inte anser att frågan om säkerheten vid slutförvaringsfrågan är löst, d v s de menar att hantering och slutförvaring inte kan ske på ett säkert sätt på lång sikt. I 1997 års SOM-undersökning var det nästan hälften (44 procent) av de tillfrågade som bedömde att slutförvaringen inte kan ske på ett säkert under den tid avfallet är farligt för människor och miljö.

För det tredje ger resultaten besked om att opinionen i frågan om säkerheten vid hantering och slutförvaringen successivt blivit alltmer positiv sedan mitten av 1980-talet. Andelen som anser att kärnavfallet kan hanteras och slutförvaras på ett säkert sätt så länge det är farligt för människor och miljö har ökat från 43 procent 1986 till 56 procent 1997. Inskränker vi tidsperspektivet till hanteringen av kärnavfallet under de närmaste 50 åren var 53 procent positiva 1986. I den senaste mätningen hade motsvarande siffra stigit till 70 procent.

I tabell 3, nedan, redovisas hur slutförvaringsopinionen ser ut bland olika grupper av befolkningen.

Resultaten visar ett välbekant mönster när det gäller vilka bakomliggande faktorer som strukturerar människors åsikter i kärnkraftsfrågor. Män och äldre personer anser i högre grad än kvinnor och yngre personer att slutförvaringsfrågan kan lösas på ett säkert sätt. Effekten av kön har bestått genom åren. Skillnaden har legat på omkring 20 procentenheter. När det gäller ålder har den äldsta åldersgruppen vid samtliga mättillfällen sett något mer positivt på säkerheten vid en slutförvaring.

Resultaten visar också att det genom åren finns tydliga och bestående skillnader mellan partiernas sympatisörer. De mest skeptiska till säkerheten vid en slutförvaring återfinns vid samtliga mättillfällen bland de "gröna" partiernas sympatisörer; hos vänsterpartister, miljöpartister och centerpartister. Hit kan även kd räknas in 1986 och möjligtvis 1995 och 1997. Den mest positiva synen på att slutförvaringen kan ske på ett säkert sätt har vid samtliga mätningar återfun-

nits bland moderaternas sympatisörer och därefter bland folkpartiets och socialdemokraternas sympatisörer.

Tabell 3 Åsikt i slutförvaringsfrågan. Andel som anser att hantering och slutförvaring av kärnavfallet kan ske på ett säkert sätt på lång sikt mot kön, ålder, partisympati och kärnkraftsåsikt (procent)

	SOM 1986	SOM 1991	SOM 1993	SOM 1995	SOM 1997
kön					
man	53	58	57	63	67
kvinna	33	39	40	42	45
ålder					
15-30 år	38	41	46	49	55
31-60 år	44	49	47	51	55
61-80 år	51	58	55	62	61
partisympati					
v	20	19	27	37	40
s	46	51	50	62	58
c	19	22	30	34	33
fp	43	47	43	65	61
m	62	71	65	69	73
kd	14	42	43	40	43
mp	20	17	17	28	37
kärnkraftsåsikt					
avveckla till 2010	28	20	28	25	28
avveckla efter 2010	68	60	58	62	60
använd kärnkraften	89	85	83	87	86
samtliga	43	49	48	53	56

Kommentar: Med lång sikt avses så länge kärnavfallet är farligt för människor och miljö. I tabellen redovisas endast de personer som besvarat frågan. Andelen vet ej/vill ej svara bland samtliga svarande återfinns i kommentaren till tabell 2. När det gäller åsikt i kärnkraftsfrågan har en fråga använts som bestod av 5 svarsalternativ; stoppa kärnkraften omedelbart, avveckla kärnkraften snabbare än till år 2010, avveckla kärnkraften till år 2010, avveckla kärnkraften men inte så snabbt som till år 2010 och använd kärnkraften, avveckla inte. I tabellen har kategorierna 1-3, dvs de som förutsätter en avveckling till år 2010 eller snabbare, slagits samman till en kategori.

Samtliga partiets sympatisörer ser mer positivt på säkerheten vid en slutförvaring 1997 jämfört med 1986. Bland vänsterpartiets och miljöpartiets sympatisörer har andelen som anser att slutförvaringen kan ske på ett säkert sätt dubbele-

rats sedan 1986. Den största förändringen har dock skett bland kristdemokraternas sympatisörer. I mitten av 80-talet var det endast 14 procent bland dåvarande kds:s sympatisörer som ansåg att kärnavfallet kunde hanteras och slutförvaras på ett säkert. Motsvarande siffra 1997 var 43 procent, en ökning med 29 procentenheter.

Sören Holmberg har visat att den svenska opinionen 1997 var mer positiv till en användning av kärnkraften än vid något tidigare mätillfälle i SOM-undersökningarnas historia (se kapitel i denna bok). Resultaten i detta kapitel har också visat att svenska folket 1997 bedömde riskerna vid hantering och slutförvaring av kärnavfallet som lägre och säkerheten som högre än i någon tidigare SOM-undersökning. Frågan är om den alltmer positiva bilden av kärnkraften och slutförvaringsproblematiken även avspeglas i svenska folkets inställning till ett slutförvar i den egna kommunen.

Tabell 4 Åsikt till ett slutförvar i den egna kommunen 1994-1997 (procent)

slutförvaring i den egna kommunen	SOM 1994	SOM 1995	SOM 1996	SOM 1997
mycket positiv	2	2	2	3
ganska positiv	5	5	5	5
varken positiv eller negativ	19	19	17	20
ganska negativ	12	14	14	15
mycket negativ	62	60	62	57
summa procent	100	100	100	100
antal personer	1 629	1 702	1 650	1 614
andel negativa	74	74	76	72

Kommentar: I tabellen redovisas de som besvarat frågan. De som inte vet eller inte vill svara ingår ej i procentbasen.

Motståndet mot en slutförvaring i den egna kommunen är fortsatt kompakt. År 1994 var 74 procent emot en slutförvaring i den egna kommunen. Idag är siffran i stort sett oförändrad, 72 procent. Resultaten visar dock att andelen mycket negativa är något lägre 1997 än under tidigare år. En positiv inställning till slutförvaring i den egna kommunen är ovanlig. Under åren 1994-1997 var endast 7-8 procent bland svenska folket positivt inställda till en slutförvaring i den egna kommunen. Det bör dock påpekas att vi här har att göra med ett rikstäckande urval. Lokala variationer kan förekomma. Exempelvis vet vi att det var 55 procent av befolkningen i Malå som röstade nej till SKB:s fortsatta verksamhet.

I Storuman några år tidigare var siffran betydligt högre, 71 procent. Och från Oskarshamn visar en undersökning att endast 27 procent bland ungdomar mellan 15-20 var motståndare till ett slutförvar i den egna kommunen.⁵

När det gäller olika bakgrundsfaktorerers förklaringsförmåga beträffande inställning i kärnkrafts- och kärnavfallsfrågan har ålder alltid varit av mindre betydelse. Likväl skall ålder avslutningsvis ställas i blickpunkten som förklaringsfaktor till befolkningens ställningstagande i kärnkraftsfrågor. Ålder är alltid en relevant bakgrundsfaktor inte minst därför att den eventuellt kan berätta någonting om framtida förändringar av opinionen. I redovisningen av kärnkrafts- och kärnavfallsopinionen har oftast en treställig åldersvariabel använts. Ålderskategorierna har utgjorts av personer mellan 15-30 år, 31-60 och 61-80 år. I det följande görs en lätt korrigering av indelningen för att kunna särskilja de allra yngsta personerna. Fyra grupper urskiljs; personer mellan 15-20 år, 21-40 år, 41-60 år och som tidigare de mellan 61-80 år. I tabell 5 redovisas de som vill avveckla kärnkraften, de som anser att slutförvaringen inte kan genomföras på ett säkert sätt så länge det är farligt för människor och miljö och de som anser det vara ett dåligt förslag att slutförvar kärnavfallet i den egna kommunen mot ålder.

Tabell 5 Andel kärnkraftsmotståndare, andel som anser slutförvaringen osäker på lång sikt och andel som inte vill ha ett slutförvar i den egna kommunen mot ålder 1986-1997 (procent)

	SOM 1986	SOM 1987	SOM 1988	SOM 1989	SOM 1990	SOM 1991	SOM 1992	SOM 1993	SOM 1994	SOM 1995	SOM 1996	SOM 1997
kärnkraftsfrågan												
15-20	85	68	64	68	55	51	67	63	66	69	68	58
21-40	87	76	72	67	62	59	66	63	67	68	59	58
41-60	81	69	62	62	54	58	64	65	57	65	56	56
61-80	82	69	64	62	54	57	61	65	56	53	57	51
slutförvaringsfrågan												
15-20	58					53		54		46		45
21-40	64					61		55		51		46
41-60	52					47		51		49		45
61-80	49					42		45		38		39
slutförvaring i kommunen												
15-20									66	67	70	66
21-40									80	74	78	73
41-60									70	74	74	71
61-80									76	73	77	73

Kommentar: När det gäller åsikt i kärnkraftsfrågan har en fråga använts med följande svarsalternativ; stoppa kärnkraften omedelbart, avveckla kärnkraften snabbare än till år 2010, avveckla kärnkraften till år 2010, avveckla kärnkraften men inte så snabbt som till år 2010, använd kärnkraften, avveckla den inte och har ingen bestämd åsikt i frågan. De som inte har en bestämd åsikt ingår i basen, däremot ej personer som ej besvarat frågan. I tabellen har kategorierna 1-4, d v s de som förutsätter en avveckling, förts till kategorin kärnkraftsmotståndare. Svarsalternativet ingen bestämd åsikt saknades i SOM86. När det gäller slutförvaringsfrågan och slutförvaring i den egna kommunen utgörs basen av de personer som besvarat frågan. Personer som inte vet eller inte vill svara ingår ej i basen.

När det gäller kärnkraftsfrågan visar resultaten att åsikterna inte skiljer sig nämnvärt åt i olika åldersgrupper. Men resultaten visar också att de något mer negativt inställda till kärnkraften återfinns i åldrar under 40 år. Under de 12 undersökta åren har den yngsta åldersgruppen (15-20 år) varken profilerat sig som kärnkraftsmotståndare eller kärnkraftsförespråkare i jämförelse med övriga åldersgrupper.

I slutförvaringsfrågan är den övergripande bilden densamma. Ålderns betydelse är ringa. Den äldsta åldersgruppen skiljer sig emellertid något genom att vara mer positiv till säkerheten än de under 60 år. Så har förhållandet varit vid samtliga fem mätillfällen, liksom att de något mer negativa återfinns i åldrar under 40 år. De mest skeptiska till om säkerheten kan lösas vid en slutförvaring har vid samtliga mätningar gått att finna i åldersgruppen 21-40 år.

Även när det gäller frågan om slutförvaring i den egna kommunen är åldersförklaringskraft relativt svag. Vid samtliga fyra mätningar 1994-1997 finner vi dock att den yngsta åldersgruppen inte var riktigt lika negativa till en slutförvaring i den egna kommunen som personer över 20 år. I övrigt återfinns inga systematiska skillnader mellan olika åldersgrupper.

Vid en konstanthållning för kön när det gäller frågan om en slutförvaring i den egna kommunen visar det sig att sambandet med ålder delvis ser olika ut bland män och kvinnor. Bland män saknar ålder betydelse för inställning till ett slutförvar i den egna kommunen. Så är däremot inte fallet bland kvinnor. Som framgår av tabell 6 är kvinnor i åldern 15-20 år betydligt mindre negativa till en slutförvaring i den egna kommunen än kvinnor över 20 år. Vid de fyra mätillfällena har andelen negativa kvinnor i åldern 15-20 år legat mellan 66 och 72 procent. Vid samtliga mätillfällen och i samtliga övriga åldersgrupper ligger motsvarande siffra över 80 procent. De könsskillnader vi brukar finna mellan män och kvinnor i kärnkraftsfrågor existerar inte i den yngsta åldersgruppen i frågan om en slutförvaring i den egna kommunen.⁶

Tabell 6 Andel negativa till ett slutförvar i den egna kommunen mot ålder och kön (procent)

	SOM 1994	SOM 1995	SOM 1996	SOM 1997	SOM 1994	SOM 1995	SOM 1996	SOM 1997
ålder	män				kvinnor			
15-20	65	63	69	66	66	71	72	67
21-40	70	66	68	66	89	83	87	80
41-60	58	62	65	61	82	86	83	82
61-80	67	66	67	64	84	81	85	81

I början ställde vi frågan om den debatt som förekommit i samband med de lokala folkomröstningarna i slutförvaringsfrågan har satt några spår i den svenska kärnavfallsopinionen. Resultaten visar att så knappast varit fallet. Svenska folkets bedömning av riskerna vid hantering och slutförvaring av kärnavfallet har under de senaste åren präglats av stabilitet. Men små förändringar har skett och 1997 års SOM-undersökning visar på den lägsta riskbedömningen sedan undersökningarnas start 1986. Successivt har svenskarna blivit mer positivt inställda till säkerheten vid hantering och slutförvaring, både i ett långt och kort tidsperspektiv. Däremot är opinionen i frågan om etablering av ett slutförvar i den egna kommunen oförändrad och klart negativ.

Noter

1. Se Sjölander 1998 och Findahl 1998 för analyser av nyhetsrapporteringen och massmediernas roll vid folkomröstningarna i Storuman och Malå.
2. Statens kärnkraftsinspektion (SKI) har sedan 1994 finansierat forskningsprojektet Kärnkraftsopinionen i Sverige och projektets medverkan i de årliga SOM-undersökningarna. Mätningarna mellan 1986-1993 finansierades av dåvarande Statens kärnbränslenämnd (SKN).
3. Se t ex Drottz-Sjöberg 1991 för analyser av människors riskuppfattningar i frågor om kärnavfall och kärnkraft
4. Se Holmberg 1988 för en analys av förändringar i kärnkraftsopinionen efter Tjernobyli.
5. Se Hedberg och Sundqvist 1998 för en analys av kärnavfallsopinionen bland ungdomar i Oskarshamn.
6. Se Oskarson 1991.

Referenser

- Drottz-Sjöberg, Britt-Marie. (1991). *Perceptions of Risk. Studies of Risk Attitudes and Definitions*. Center for Risk Research, The Economic Research Institute, Stockholm School of Economics. Stockholm.

- Findahl Olle. (1998). "Media som folkbildare. Malå och kärnavfallet" i Rolf Lidskog (red), *Kommunen och kärnavfallet. Svensk kärnavfallspolitik på 1990-talet*. Stockholm. Carlssons Bokförlag.
- Hedberg, Per och Sundqvist, Göran (1998). "Slutstation Oskarshamn?" i Rolf Lidskog (red), *Kommunen och kärnavfallet. Svensk kärnavfallspolitik på 1990-talet*. Stockholm. Carlssons Bokförlag.
- Holmberg, Sören (1988). *Svenska folkets åsikter om kärnkraft och slutförvaring efter Tjernobyļ*. Statens kärnbränslenämnd. SKN rapport 30. Stockholm. Allmänna förlaget.
- Holmberg, Sören och Asp, Kent (1984). *Kampen om kärnkraften. En bok om väljare, massmedier och folkomröstningen 1980*. Stockholm. Liber Förlag.
- Oskarson, Maria. (1991). *Kvinnor, män och kärnkraft*. SKN-rapport 50. Statens kärnbränslenämnd. Stockholm. Allmänna förlaget.
- Sjölander, Annika. (1998) "Opinionsbildning - en kärnfråga. En analys av TV-nyheternas rapportering från förstudierna i Storuman och Malå. i Rolf Lidskog (red), *Kommunen och kärnavfallet. Svensk kärnavfallspolitik på 1990-talet*. Stockholm. Carlssons Bokförlag.

”SKALL JAG TAGA VARA PÅ MIN BRODER?”

ULF BJERELD & MARIE DEMKER

Trots att utrikespolitiska frågor ofta antas vara mindre partipolitiskt laddade än inrikespolitiska frågor finns det stora och stabila åsiktsskillnader mellan olika partiers sympatisörer inom det utrikespolitiska fältet. Såväl frågorna om svensk flyktingpolitik som frågorna om humanitärt bistånd visar t ex klara partiskillnader som förblivit desamma under en lång följd av år. Moderata partisympatisörer är så gott som alltid mest negativa till både flyktingmottagning och bistånd medan vänsterpartister, folkpartister och miljöpartister vanligen tillhör de mest positiva. Vilka värdemässiga grunder ligger bakom dessa skillnader? I inrikespolitiken talar vi ofta om vänster-högerdimensionen, där partierna är placerade efter vilka funktioner de anser att staten skall fylla i samhället. På vänstersidan finns partier som menar att staten skall ha en stark position i förhållande till näringsliv och medborgare, på den högra sidan finns partier som inte tycker att staten skall spela en så framträdande roll i samhället och i människors dagliga liv. Även på väljarnivå fungerar vänster-högerdimensionen som ett instrument för att finna mönster i människors åsikter.

Men i utrikespolitiska frågor kan inte synen på statsmaktens uppgifter och befogenheter strukturera politiken. Det internationella systemets grundläggande egenskap är att det är anarkiskt och att det således inte finns någon högsta instans med legitimitet att skapa normer och sanktionera dessa normers efterlevnad. Uppfattningar om statens roll, eller en motsvarande institutions roll, blir i ett anarkiskt system irrelevant. Hur skall vi då förklara och förstå de skiljelinjer som finns mellan de politiska partierna i utrikespolitiska frågor? Den italienske filosofiprofessorn Norberto Bobbio har i boken *Left and Right. The Significance of a Political Distinction* (Polity Press, 1996) hävdad att det värde som ligger till grund för vänster-höger-dimensionen är *jämlikhet*. Han ifrågasätter därmed uppfattningen att det är synen på statens roll som är partiskiljande mellan vänster och höger och pekar på inställningen till jämlikhet som en mer universell, värdebaserad, skiljelinje.

Bobbios resonemang om jämlikhet bygger på tanken att en grupp strävar efter en samhällelig jämlikhet med argumentet att människor är födda jämlika, me-

dan en annan grupp motsätter sig en samhällelig jämlikhet i namn av en naturlig ojämlikhet mellan människor. Med en sådan universell definition av en politisk skiljelinje finns det också möjligheter att politiska skillnader i utrikespolitiska frågor kan inrangeras i samma förklaringsperspektiv som inrikespolitiska frågor. Nationsgränsen är inte avgörande för definitionen av Bobbios skiljelinje på det sätt som nationsgränsen är avgörande för definitionen av vänster-höger-skiljelinjen. Finns det då något empiriskt stöd för Bobbios uppfattning att det är synen på jämlikhet som skiljer vänster och höger åt? Och kan synen på jämlikhet verkligen bidra till att förklara de skiljelinjer som finns bland partier och väljare i olika utrikespolitiska frågor?

I denna artikel vill vi först undersöka hur synen på jämlikhet hänger samman med vänster-högerdimensionen. Därefter vill vi undersöka om väljarnas positioner på jämlikhetsdimensionen kan förklara deras åsikter i några utrikes- och säkerhetspolitiska frågor.

Vänster-högerdimensionen och synen på jämlikhet

I vilken utsträckning hänger värdet ”jämlikhet” samman med vänster-högerdimensionen? För att svara på den frågan har vi utgått från väljarnas subjektiva inplacering av sig själva på vänster-högerdimensionen.¹ Därefter har vi undersökt sambanden mellan inplacering på vänster-högerdimensionen och hur viktiga svarspersonerna bedömer olika värden vara. Värdena är hämtade från den amerikanske psykologen Milton Rokeach värdeteori. Rokeach menar att människor har ett begränsat antal grundläggande värden. Dessa kan vara *terminala* (gäller viktiga slutmål i livet) eller *instrumentella* (gäller medel för att uppnå olika mål).² Vilka värden prioriteras av människor som inplaceras sig själva till vänster respektive till höger i politiken?

Tabell 1 Andel personer som anser respektive värde vara ”mycket viktigt”, efter subjektiv inplacering på vänster-högerdimensionen, 1996

Värde	Vänster	Mitten	Höger	Vänster - Höger
Jämlikhet	56	51	39	+17
En ren värld	71	72	59	+12
En värld i fred	88	87	79	+9
Familjetrygghet	84	85	80	+4
Rättvisa	80	83	76	+4
Kärlek	76	77	73	+3
En vacker värld	50	58	48	+2
Frihet	82	84	82	0
Socialt anseende	17	22	17	0
Ärlighet	85	87	85	0
Sann vänskap	72	73	73	-1
Självaktning	45	42	46	-1
Ett behagligt liv	55	61	57	-2
Hälsa	86	87	88	-2
Makt	5	9	7	-2
Inre harmoni	75	77	78	-3
Rikedom	9	13	12	-3
Ett liv fullt av njutning	24	35	28	-4
Frälsning	6	10	10	-4
Lycka	65	72	69	-4
Visdom	34	37	38	-4
Ett spännande liv	22	18	28	-6
Landets säkerhet	60	68	67	-7
Självförverkligande	26	34	33	-7
Teknisk utveckling	16	24	24	-8

Kommentar: Tabellen visar andelen svarspersoner som anser respektive värde vara ”mycket viktigt”, efter subjektiv inplacering på vänster-högerdimensionen. Balansmättet i den högra kolumnen visar skillnaden i procentenheter mellan ”vänsterpersoner” och ”högerpersoner”.

Resultaten visar överlag på ganska svaga samband mellan vänster-högerideologi och uppfattning om de olika värdena. Vi kan däremot konstatera att just ”jämlikhet” är det enskilda värde som uppvisar starkast samband med vänster-högerdimensionen. Av de personer som placerade sig själva till vänster på vänster-högorskalan ansåg 56 procent att ”jämlikhet” var ett mycket viktigt värde, medan motsvarande andel bland de personer som placerade sig själva till höger uppgick till 39 procent. Inget annat värde uppvisade så stora skillnader mellan vänster- och högerpersoner som ”jämlikhet”. Personer med vänsterideologi var också något mer positivt inställda till värdena ”en ren värld” och ”en värld i fred”, medan personer med högerideologi i något större utsträckning prioriterade ”teknisk utveckling”, ”självförverkligande” och ”landets säkerhet”. Värden som ”frihet”, ”socialt anseende” och ”ärlighet” prioriterades däremot exakt lika mycket av vänster- och högerpersoner.³

Jämlikhet och synen på flyktingmottagning och u-hjälp

Om nu ”jämlikhet” är det värde som bäst hänger samman med vänster-högerdimensionen, bör olika väljargrupper positionera sig efter vänster-högerdimensionen i de utrikesfrågor som berör jämlikhet eller fördelning av materiella värden. Dessa internationella frågor är av en natur som kan kallas gränsöverskridande, dvs de ligger i gränslandet mellan utrikes- och inrikespolitik. I 1997 års SOM-undersökning har vi valt att utgå från de frågor som behandlar flyktingmottagning och u-hjälp. Låt oss först se hur svenska folkets vilja att ta emot flyktingar i Sverige utvecklats över tid.

Figur 1 Andel av svenska folket som anser det vara ett bra förslag att ”Ta emot färre flyktingar i Sverige” (övre kurvan) respektive ”Sverige bör ta emot fler flyktingar från andra länder” (undre kurvan) 1987-1997

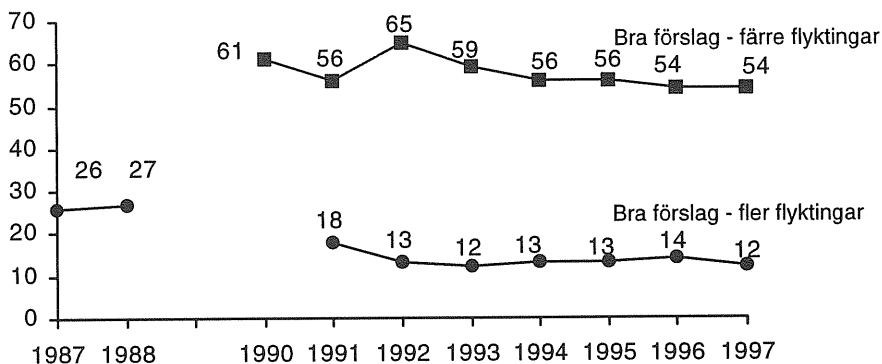

Kommentar: Figuren bygger på två frågor där svarspersonerna fått ta ställning till förslagen ”Ta emot färre flyktingar i Sverige” respektive ”Sverige bör ta emot fler flyktingar från andra länder”. Svarsalternativen var ”mycket bra förslag”, ”ganska bra förslag”, ”varken bra eller dåligt förslag”, ”ganska dåligt förslag” samt ”mycket dåligt förslag”. Kurvorna redovisar den andel av svarspersonerna som svarat ”mycket bra” eller ”ganska bra”. Svars personer som ej besvarat frågan är inte medtagna i analysen.

Andelen svars personer som anser att Sverige bör ta emot färre flyktingar är oförändrad sedan föregående års mätning - 54 procent. Andelen personer som anser att Sverige bör ta emot fler flyktingar har sjunkit från 14 procent till 12 procent. Sammantaget får den svenska flyktingopinionen betraktas som ganska stabil de senaste åren. Mest negativa till att ta emot fler flyktingar var svenskar-

na hösten 1992, då nästan två tredjedelar tyckte att det var ett bra förslag att ta emot färre flyktingar.

Hur fördelar sig då flyktingopinionen i de olika partiernas väljargrupper? I vilken utsträckning bidrar vänster-högerdimensionen till att strukturera människors åsikter om flyktingmottagning? I tabell 2 nedan visas andelen personer inom respektive partis väljargrupp som anser att det är ett mycket eller ganska bra förslag att Sverige skall ta emot färre flyktingar.

Tabell 2 Andel personer som anser det vara ett bra förslag att ta emot färre flyktingar i Sverige, efter partisympati

Partisypati	Andel personer som anser det vara ett bra förslag att ta emot färre flyktingar
Moderaterna	68
Socialdemokraterna	52
Centerpartiet	48
Kristdemokraterna	45
Vänsterpartiet	44
Miljöpartiet	42
Folkpartiet	38
Samtliga	54

Resultaten visar att väljargruppenas åsikter om flyktingmottagning delvis följer vänster-högerdimensionen. Moderaternas sympatisörer är den väljargrupp som är klart mest negativt inställd till flyktingmottagning, 68 procent tycker att det är ett bra förslag att Sverige tar emot färre flyktingar. Men de mest flyktingpositiva personerna återfinns bland såväl kristdemokrater, vänsterpartister, miljöpartister som folkpartister.

Svenska folkets inställning till u-hjälp och biståndspolitik diskuteras särskilt i Ann-Marie Ekengrens artikel ”Biståndsviljan fortsatt låg” i denna bok. Låt oss därför här nöja oss med att redovisa inställningen till förslaget ”Minska u-hjälpen” inom respektive väljargrupp.

Tabell 3 Andel personer som anser det vara ett bra förslag att minska u-hjälpen, efter partisympati

Partisympati	Andel personer som anser det vara ett bra förslag att minska u-hjälpen
Moderaterna	49
Centerpartiet	43
Socialdemokraterna	35
Miljöpartiet	30
Folkpartiet	28
Vänsterpartiet	27
Kristdemokraterna	25
Samtliga	32

Inte heller i u-hjälpsfrågan fördelar sig väljarnas åsikter helt efter vänster-högerdimensionen. Moderaternas partisympatisörer är visserligen den väljargrupp som är mest negativ till biståndet, men kristdemokrater, miljöpartister, folkpartister och vänsterpartister är de partisympatisörer som är minst villiga att sänka biståndet.⁴

Varför är alltid moderata partisympatisörer mest negativa till bistånd och flyktingmottagning?⁵ Om vi återgår till diskussionen om jämlikhet, det värde som enligt Norberto Bobbio ligger till grund för vänster-högerdimensionen, och undersöker de två stora partierna i svensk politik - socialdemokrater och moderater - och dessa partiers sympatisörers inställning till jämlikhet kan vi kanske hitta en förklaring. I 1996 års SOM-undersökning ansåg 53 procent av socialdemokraterna att ”jämlikhet” var mycket viktigt. Moderaterna var däremot det parti vars sympatisörer uppvisade det klart lägsta stödet för ”jämlikhet”, endast 36 procent ansåg att det var mycket viktigt. Bland socialdemokrater som ansåg att ”jämlikhet” var mycket viktigt ville 49 procent att Sverige skulle ta emot färre flyktingar, medan motsvarande andel bland socialdemokrater som inte ansåg att ”jämlikhet” var mycket viktigt uppgick till 56 procent. Bland moderater som förespråkade ”jämlikhet” var 62 procent för färre flyktingar, medan motsvarande andel av moderater som inte förespråkade ”jämlikhet” uppgick till 71 procent. Om vi i stället tittar på biståndspolitikerna var 33 procent av de socialdemokrater som prioriterade ”jämlikhet” för en minskning av biståndet, medan 39 procent av de socialdemokrater som inte ansåg att ”jämlikhet” var mycket viktigt ville minska biståndet. Bland moderater som var för ”jämlikhet” ansåg 40 procent att det var bra att minska biståndet, medan motsvarande andel bland moderater som inte ansåg ”jämlikhet” vara mycket viktigt uppgick till 54 procent. Jämlikhet är därför ett värde som även inom partierna bidrar till att förklara åsikterna om humanitära internationella frågor.

Frihet och synen på flyktingmottagning och u-hjälp

Det tycks således som att ”jämlighet” som centralt värde i vänster-högerdimensionen bidrar till att förklara människors inställning till flyktingmottagning och u-hjälp. I sin studie menar Norberto Bobbio att jämlighet visserligen är det grundläggande värde som i politiken strukturerar vänster-högerdimensionen, men att begreppet *frihet* hjälper oss att skilja på pragmatiska och fundamentalistiska partier. Begreppet frihet är enligt Bobbio ett komplementärt begrepp till jämlighet och betoningen av frihet skapar en pragmatisk politik, medan en politik som visserligen är för jämlighet men inte betonar frihet riskerar att bli totalitär. Frihetsbegreppet på kollektiv och individuell nivå kan dock komma i konflikt med varandra - frihet för individen i förhållande till frihet för olika grupper - vilket medför att det är mångtydigt som grund för politisk handling.

Som vi såg i tabell 1 är värdet ”frihet” mycket svagt kopplat till vänster-högerdimensionen. Synen på hur viktigt ”frihet” är kan heller inte bidra till att förklara åsiktsskillnader i frågor kring flyktingmottagning och u-hjälp. I 1996 års SOM-undersökning ansåg 54 procent av dem som betraktade ”frihet” som ett mycket viktigt värde att Sverige borde ta emot färre flyktingar, medan motsvarande andel bland dem som inte såg ”frihet” som mycket viktigt uppgick till 57 procent. I biståndsfrågan ansåg 38 procent av dem som ansåg att ”frihet” var mycket viktigt att det var ett bra förslag att minska u-hjälpen. Motsvarande andel bland dem som inte ansåg att ”frihet” var mycket viktigt var 39 procent.

Broderskap och synen på flyktingmottagning och u-hjälp

Frihet är således otillräckligt för att förklara väljargrupperingarnas ställningstaganden till flyktingmottagning och u-hjälp. Synen på jämlighet bidrar dock till att förklara varför vänstern är för flyktingmottagning och bistånd i högre utsträckning än högern. Men varför är då t ex folkpartister så positivt inställda till flyktingmottagning och bistånd? Vi menar att grunden för ett aktivt engagemang i flyktingpolitik och biståndspolitik är någon form av samhörighetskänsla. Om det inte finns en upplevelse av att det som drabbar någon annan också har betydelse för min livssituation eller på ett eller annat sätt faktiskt angår mig, kommer knappast engagemanget i utrikespolitiken att vara stort. Vi menar därför att det tredje av väst-världens honnörsbegrepp - *broderskap* - skulle kunna vara ett värde som skiljer ut dem som står till höger och är för bistånd, flyktingmottagning och engagemang i avlägsna konflikter från dem som är till höger och mer nationellt sinnade. Broderskap blir i vår mening ett uttryck för *humanism*, en positiv människosyn i betydelsen att människan är det högsta

värdet och att människan av naturen är god eller åtminstone har möjligheter till det goda.⁶

Med utgångspunkt i en sådan positiv människosyn har vi valt att operationalisera broderskap-humanism i *tilltro* till andra människor. I 1997 års SOM-undersökning fanns frågan *Enligt Din mening, i vilken utsträckning går det att lita på människor i allmänhet?* Svarepersonerna kunde markera sin åsikt med hjälp av en elvgradig skala med ytterlighetspunkterna ”Det går inte att lita på människor i allmänhet” (0) samt ”Det går att lita på människor i allmänhet” (10). Vårt antagande är att ju mer svarepersonerna säger sig lita på människor i allmänhet, desto mer av samhörighet känner de med omgivningen och därmed finns det förutsättningar att de är positivt inställda till flyktingmottagning och u-hjälp. Tabell 4 visar först åsikt i flyktingfrågan efter i vilken utsträckning svarepersonerna säger sig lita på människor i allmänhet.

Tabell 4 Andel personer som anser det vara ett bra förslag att ta emot färre flyktingar i Sverige, efter grad av tillit till andra människor⁷

Förslag: Ta emot färre flyktingar i Sverige

	Bra förslag	Varken eller	Dåligt förslag	Balansmätt
Litar inte på folk i allmänhet	68	18	14	+54
Litar en del på folk i allmänhet	61	24	15	+46
Litar på folk i allmänhet	46	28	26	+20

Kommentar: Balansmättet visar andelen som tycker att det är ett bra förslag minus andelen som tycker att det är ett dåligt förslag. Värdena kan därmed variera mellan +100 (alla tycker att det är ett bra förslag) och -100 (alla tycker att det är ett dåligt förslag). Positiva värden anger en övervikt för andelen som anser att det är ett bra förslag, medan negativa värden anger en övervikt för andelen som anser att det är ett dåligt förslag.

Det finns ett klart samband mellan i vilken utsträckning svarepersonerna litar på sina medmänniskor och åsikt i flyktingfrågan. Svarepersoner som litar på folk i allmänhet är betydligt mer positivt inställda till flyktingmottagning än svarepersoner som inte litar på folk i allmänhet. Av dem som litade på folk i allmänhet var det 46 procent som ansåg att Sverige skulle ta emot färre flyktingar, medan motsvarande andel bland dem som inte litade på folk i allmänhet uppgick till hela 68 procent. Uttryckt i balansmåttsenheter var värdena +54 för den minst tillitsfulla gruppen, +46 för mellangruppen och +20 för den mest tillitsfulla gruppen.⁸

Vi skall nu undersöka om det också finns ett samband mellan i vilken utsträckning folk litat på sina medmänniskor och åsikt i u-hjälpsfrågan.

Tabell 5 Andel personer som anser det vara ett bra förslag att minska u-hjälpen, efter grad av tillit till andra människor⁹

Förslag: Minska u-hjälpen

	Bra förslag	Varken eller	Dåligt förslag	Balansmått
Litar inte på folk i allmänhet	52	23	25	+27
Litar en del på folk i allmänhet	45	31	24	+21
Litar på folk i allmänhet	29	34	36	-7

Kommentar: Se tabell 4

Resultaten visar att det finns ett klart samband mellan grad av tillit till andra människor och åsikt om förslaget att minska u-hjälpen. Ju mer svarspersonerna litat på folk i allmänhet, desto mer negativa är de till sänkt u-hjälp. Av dem som litat på folk i allmänhet är det 29 procent som vill minska u-hjälpen, medan motsvarande andel bland dem som inte litat på folk i allmänhet uppgår till 52 procent. Sammantaget skiljer det 34 balansmåttsenheter mellan den minst tillitsfulla (+27) och den mest tillitsfulla (-7) gruppen.

Sambandet är inte en vänster-högereffekt. Människor med en vänsterideologi är inte mer tillitsfulla än människor med en högerideologi. Däremot tenderar människor som säger sig stå varken till vänster eller till höger att vara mindre tillitsfulla än människor som uttrycker en ideologisk hemvist.¹⁰ Om vi delar in befolkningen i tre grupper - de som säger sig stå till vänster, de som säger sig stå till höger och de som säger sig stå varken till vänster eller höger - kan vi konstatera att det inom respektive grupp finns ett klart samband mellan grad av tillit till andra människor och åsikt i flykting- och u-hjälpsfrågan. Inom såväl vänstergruppen, högergruppen som varken-eller-gruppen tenderar personer som litat på andra människor att vara mer positivt inställda till u-hjälp och flyktingmottagning.¹¹ Sambanden återfinns också inom de politiska partierna. Moderater som litat på människor i allmänhet är t ex betydligt mer positivt inställda till bistånd och flyktingmottagning än vad moderater som inte litat på människor är.

Det tycks således som att broderskap-humanism i betydelsen tilltro till andra människor har större förklaringskraft än ”jämlighet” och ”frihet” på personers inställning i flykting- och u-hjälpsfrågor. Hur kan vi då, utifrån det resultatet,

tolka de olika partisympatisörernas grupperingar i bistånds- och flyktingfrågan såsom de redovisades i tabell 3 och 4? Vi fann där att folkpartisterna, kristdemokraterna och miljöpartisterna var de väljargrupper vars åsikter i flykting- och biståndsfrågor mest avvek från vänster-högerdimensionen. Skall det tolkas som att sympatisörerna till dessa partier i större utsträckning hyser tillit till andra människor än vad de andra partiernas sympatisörer gör? I tabell 6 nedan redovisas sambandet mellan tillit och partisympati.

Tabell 6 Andel svarspersoner som anser att det går att lita på folk i allmänhet, efter partisympati

Fråga: Enligt Din mening, i vilken utsträckning går det att lita på människor i allmänhet?

Partisympati	Litar inte på folk i allmänhet	Litar en del på folk i allmänhet	Litar på folk i allmänhet	Summa procent
Vänsterpartiet	16	33	51	100
Socialdemokraterna	12	33	55	100
Centerpartiet	13	38	49	100
Folkpartiet	7	27	66	100
Moderaterna	13	33	54	100
Kristdemokraterna	18	29	53	100
Miljöpartiet	14	30	55	99

Resultaten visar att folkpartiets väljare är den grupp som i störst utsträckning litar på folk i allmänhet. Av folkpartisterna var det 66 procent som sade sig lita på folk i allmänhet. Endast 7 procent bland fp-sympatisörerna uppgav att de inte litade på folk i allmänhet. Däremot skiljer miljöpartisterna och kristdemokraterna inte ut sig från övriga partier med avseende på tillit till andra människor.

Frihet, jämlikhet och broderskap?

Värdet ”jämlikhet” ger en grund för att förklara varför vänstern är för u-hjälp och flyktingmottagning, värdet ”broderskap” förklarar varför folkpartisterna är för u-hjälp och flyktingmottagning. Slutsatsen är således att en prioritering av jämlikhet och en känsla av broderskap har betydelse för väljarnas uppfattning i de utrikespolitiska frågor vi undersökt här. Att moderata väljare är mest negativa till flyktingar och bistånd förklaras delvis av att de är minst positivt inställda till jämlikhet och att de inte har en lika stark utveckling av den samhörig-

hetskänsla vi valt att kalla broderskap som t ex folkpartisterna har. Värdena jämlikhet och broderskap bidrar således var för sig till att förklara åsikterna i humanitära internationella frågor. Genom en stegvis jämförelse av dessa två värden inom och mellan partigrupperingarna kan vi förstå varför partisympatisörerna grupperar sig utanför vänster-höger-mönstret i frågor om humanitära internationella frågor.

Enligt vår mening är det viktigt att söka generella förklaringar till intagandet av politiska ståndpunkter oavsett om de kan kallas utrikespolitiska eller inrikespolitiska. Tidigare studier har ibland tenderat att övervärdera de utrikespolitiska frågornas gemensamma grunder. Ingen skulle väl komma på tanken att tala om ”inrikespolitik” som en enhetlig fråga? Vi menar att om det skall vara möjligt att förstå på vilka grunder medborgarna intar olika ståndpunkter i såväl utrikes- som inrikespolitiska frågor bör vi söka efter de grundläggande värdedimensionerna i politiken. Vi menar att vi här pekat på att värdeparet jämlikhet och broderskap kan förklara stora delar av åsiktsbildningen inom det utrikespolitiska fält som omfattar frågor av humanitär natur. Troligen kan dessa värden också förklara åsiktsbildningen inom humanitära politiska fält i inrikespolitiken som till exempel socialpolitik och hälsopolitik. Uppdelningen mellan inrikespolitiska och utrikespolitiska frågor bör därför upphävas inte bara i teoribildningen utan även i den empiriska forskningen kring politik.

Noter

1. Frågeformuleringen löd: ”Man talar ibland om att politiska åsikter kan placeras in på en vänster-högerskala. Var någonstans skulle Du placera Dig själv på en sådan vänster-högerskala?” Svartalternativen var ”klart till vänster”, ”något till vänster”, ”varken till vänster eller till höger”, ”något till höger” samt ”klart till höger”. I vår analys har svarsalternativen ”klart till vänster” och ”något till vänster” slagits ihop till ”vänster” medan svarsalternativen ”något till höger” samt ”klart till höger” slagits ihop till ”höger”.
2. Rokeach (1973). Det är Rokeach terminala värden som mäts i SOM-undersökningarna.
3. Jämför Gilljam och Holmberg (1995) som undersöker sambandet mellan Rokeach värden och partisympati. De starkaste sambanden återfinns kring värdena jämlikhet, frälsning och teknisk utveckling.

4. Vi har med hjälp av 1996 års SOM-undersökning även undersökt inställningen till flyktningmottagning och u-hjälp med kontroll för hur viktigt svarspersonerna bedömde värdet "jämlighet" vara. Resultaten visar att av dem som menade att "jämlighet" var ett mycket viktigt värde ansåg 50 procent att det var ett bra förslag att ta emot färre flyktingar i Sverige. Bland dem som inte ansåg att "jämlighet" var mycket viktigt var det 58 procent som tyckte det var ett bra förslag att ta emot färre flyktingar. I biståndsfrågan var det 33 procent av dem som tyckte "jämlighet" var mycket viktigt som ville minska u-hjälpen, medan motsvarande andel bland dem som inte ansåg "jämlighet" som mycket viktigt uppgick till 43 procent.

5. De moderata sympatisörernas negativa inställning till flyktningmottagning och u-hjälp är ingen tillfällighet. Gilljam (1993) lanserar t ex en xenofobisk-kosmopolitisk dimension där de moderata partisympatisörerna - tillsammans med sympatisörer till ny demokrati - framstår som mest negativa till flyktningmottagning och bistånd. Se även Bjereld och Ekengren (1996 a) samt Demker (1996).

6. Humanismens antaganden kan motiveras på olika sätt. Dess höga värdering av människan kan till exempel baseras på antagandet att människan tillhör en högre livsordning än naturens (religiös humanism) eller att människan är en integrerad del av naturen men där betecknar det högsta eller mest värdefulla (profan humanism) (Ahlberg 1992 s 28 f). Jämför Bjereld och Ekengren (1996 b) som bl a identifierar dimensionen idealism-etnocentrism (baserad på åsikter i internationella värdefördelningsfrågor) i svensk utrikespolitisk opinion.

7. Den elvgradiga tillitsvariabeln har här delats in i tre olika kategorier. Kategorin "litar inte på folk i allmänhet" består av de svars personer som placerat in sig själva på intervallet 0-3, kategorin "litar en del på folk i allmänhet" utgörs av intervallet 4-6 och kategorin "litar på folk i allmänhet" utgörs av intervallet 7-10.

8. Även Rothstein (1998) finner samband mellan personers tillit till andra människor och åsikt i flyktingfrågan.

9. Se not 7.

10. Av "vänstermänniskorna" var det 11 procent som hamnade i kategorin "litar inte på folk i allmänhet", 30 procent som hamnade i kategorin "litar en del på folk i allmänhet" och 57 procent som hamnade i kategorin "litar på folk i allmänhet". Motsvarande andelar för "högermänniskor" var 11, 31 respektive 57 procent. För människor utan ideologisk hemvist var andelarna 18, 36 respektive 46 procent.

11. Av de vänsterpersoner som inte litade på människor var det 44 procent som ville sänka u-hjälpen och 67 procent som ville ta emot färre flyktingar. Av de vänstermänniskor som litade på människor var motsvarande andelar 20 respektive 35 procent. Bland högerpersonerna som inte litade på människor var det 58 procent som ville minska u-hjälpen och 71 procent som ville minska flyktingmottagningen. Bland högerpersoner som litade på människor var motsvarande andelar 36 respektive 56 procent.

Referenser

- Ahlberg, A. (1992) *Humanismen*. Ludvika: Dualis Förlag AB.
- Bjereld, U. och Ekengren, A-M. (1996 a) ”Du gamla, du fria?” i Holmberg, S. och Weibull, L. (red) *Mitt i nittioalet*. SOM-rapport nr 16. Göteborg: SOM-institutet, Göteborgs universitet.
- Bjereld, U. och Ekengren, A-M. (1996 b) ”Autonomi-bundenhet samt etnocentrism-idealism. Två åsiktsdimensioner i svensk utrikespolitisk opinion” Uppsats till arbetsgruppen i ”Politisk psykologi” vid Nordiska Statsvetarförbundets XI kongress, Helsingfors 15-17 augusti 1996.
- Bobbio, N. (1996) *Left and Right. The Significance of a Political Distinction* Cambridge: Polity Press.
- Demker, M. (1996) ”Blott Sverige svenska krusbär har” i Holmberg, S. och Weibull, L. (red) *Mitt i nittioalet*. SOM-rapport nr 16. Göteborg: SOM-institutet, Göteborgs universitet.
- Gilljam, M. (1993) ”Världspolitik” i Gilljam, M. och Holmberg, S. *Väljarna inför 90-talet*. Stockholm: Norstedts Juridik.
- Gilljam, M. och Holmberg, S. (1995) *Väljarnas val*. Stockholm: Norstedts Juridik.
- Rokeach, M (1973) *The Nature of Human Values*, New York: Free Press
- Rothstein, B. (1998) ”Social Capital in the Social Democratic State. The Swedish Model and Civil Society” Eleventh International Conference of Europeanists, Baltimore, Maryland, 29 februari - 1 Mars 1998. Manuskript för volymen *The Decline of Social Capital? Political Culture as a Condition for Democracy* (red. Robert D. Putnam).

BISTÅNDSVILJAN FORTSATT LÅG

ANN-MARIE EKENGREN

Under 1997 uppmärksammade biståndsminister Pierre Schori med oro svenska folkets sviktande biståndsvilja. De analyser av biståndsupinionen som genomfördes i slutet av 1996 pekade alla ut en tydlig trend - biståndsviljan hade successivt sjunkit under 1990-talet till rekordlåga nivåer.¹ Regeringen identifierade ekonomiska faktorer, som till exempel arbetslösheten, nedskärningarna i välfärden och i biståndet, som troliga orsaker till den minskande biståndsviljan.

Biståndsminister Schori poängterade dock, i riksdagens biståndspolitiska debatt och vid det socialdemokratiska partiets partikongress, att Sverige trots en tillfällig sänkning av biståndet av statsfinansiella skäl har fortsatt att vara en av de tre främsta biståndsländerna i världen. I regeringens biståndspolitiska anförande hävdade biståndsministern att Sverige kommer att återgå till målet att avsätta en procent av BNI till bistånd. Ett första steg blir att år 2000 avsätta 0,72 procent av BNI till bistånd istället för dagens 0,70 procent.

Ytterligare en åtgärd vidtogs av biståndsorganet Sida under hösten 1997 för att vända den negativa trenden i svenska folkets biståndsvilja. En informationskampanj initierades för att bland annat genom reklamslag i TV och tidningar sprida positiva budskap om vad svenskt bistånd har bidragit till i olika länder.

I tabell 1 redovisas huruvida regeringens probleminsikt om behovet att vinna ökad legitimitet för Sveriges biståndssatsning och Sida:s informationskampanj avspeglas i en ökad biståndsvilja bland svenska folket.

Tabell 1 Svenska folkets inställning till u-hjälp 1987-1997 (procent, balansmätt)

förslag: "minska u-hjälpen"

År	1987	1988	1993	1994	1995	1996	1997
dåligt förslag	50	54	39	39	36	32	31
varken bra eller dåligt förslag	29	30	31	31	32	30	31
bra förslag	21	16	30	31	31	38	38
summa procent	100	100	100	100	100	100	100
antal svarande	1609	1525	1779	1619	1711	1671	1666
balansmätt	+29	+38	+9	+8	+5	-6	-7

Kommentar: Svartalternativen har varit: mycket bra förslag, bra förslag, varken bra eller dåligt förslag, ganska dåligt förslag och mycket dåligt förslag. I ovanstående tabell har de två svartalternativen mycket eller ganska bra förslag liksom svartalternativen mycket eller ganska dåligt förslag slagits samman. Balansmättet visar andelen som tycker att det är ett dåligt förslag att minska u-hjälpen minus andelen som tycker att det är ett bra förslag. Värdena kan variera mellan +100 (alla tycker att det är ett dåligt förslag att minska u-hjälpen) och -100 (alla tycker att det är ett bra förslag att minska u-hjälpen). Positiva värden anger att det finns en övervikt biståndspositiva (negativa till att minska u-hjälpen) och negativa värden anger att det finns en övervikt bistånds-negativa (positiva till att minska u-hjälpen).²

Svenska folkets biståndsvilja befinner sig alltså på rekordlåga nivåer. Någon förändring jämfört med 1996 kan inte iakttagas. Enbart 31 procent av svenska folket är vad vi definierar som biståndspositiva år 1997, det vill säga de tycker att det är ett dåligt eller mycket dåligt förslag att minska u-hjälpen. 38 procent av svenska folket är biståndsnegativa, det vill säga de anser att det är ett bra eller ett mycket bra förslag att minska u-hjälpen; resterande 31 procent tycker att det varken är ett bra eller dåligt förslag.

År 1988 uppmätte SOM-undersökningarna den hittills högsta andelen biståndspositiva, 54 procent. Även den hittills lägsta andelen biståndsnegativa återfanns 1988, enbart 16 procent tyckte att det var ett bra förslag att minska u-hjälpen. Skillnaden mellan de biståndsnegativa och de biståndspositiva utjämnades under början av 1990-talet, även om de senare alltfört hade ett övertag, år 1993 var balansmättet +9 och 1995 +5. Men sedan år 1996 är andelen som tycker att det är bra förslag att minska u-hjälpen större än de som tycker att det är ett dåligt förslag; balansmättet visar numera negativa värden, -6 respektive -7. Andelen som tycker att förslaget 'minska u-hjälpen' varken är bra eller dåligt har under hela undersökningsperioden förblivit på en stabil nivå, ungefär 30 procent anger detta svartalternativ. I tabell 2 redovisas förändringar i biståndsviljan över tid i olika befolkningsgrupper.³

Tabell 2 Andel biståndspositiva i olika befolkningsgrupper 1987-1997 (procent, procentdifferenser)

	1987	1988	1993	1994	1995	1996	1997	differens 1988-1997
<i>samtliga</i>	50	54	39	39	36	32	31	-23
<i>kön</i>								
kvinnor	57	59	42	45	40	35	34	-25
män	42	48	36	33	33	29	28	-20
differens kvinna-män	+15	+11	+6	+12	+7	+6	+6	
<i>ålder</i>								
15-19 (ung)	69	61	52	61	55	54	47	-14
20-29	56	64	51	44	47	41	38	-26
30-39	53	63	47	43	37	34	39	-24
40-49	49	50	35	38	38	35	29	-21
50-59	41	44	36	34	29	24	26	-18
60-69	41	43	29	30	26	20	21	-23
70-80 (gammal)	36	45	24	29	24	22	21	-24
differens ung - gammal	+33	+16	+28	+32	+31	+34	+26	
<i>utbildning¹</i>								
hög		71	56	50	51	51	48	-23
medel		59	44	44	39	32	34	-25
låg		46	31	31	27	21	19	-27
differens högutbildade - lågutbildade		+25	+25	+19	+24	+30	+29	
<i>partisynpati</i>								
miljöpartiet	61	67	72	51	40	43	43	-24
vänsterpartiet	71	75	56	52	44	42	43	-32
socialdemokraterna	51	54	40	40	38	30	29	-23
centerpartiet	36	48	34	34	34	34	23	-25
folkpartiet	55	64	55	59	50	49	42	-22
moderaterna	31	40	29	23	27	22	21	-19
kristdemokraterna	81	68	66	62	53	64	48	-20
antal svars personer	1609	1525	1779	1619	1711	1671	1666	

Kommentar. Förändring över tid har beräknats genom en jämförelse mellan åren 1988 och 1997. Anledningen till att 1988 valdes som jämförelsepunkt är att under den tid som SOM-undersökningarna pågick var biståndsviljan som störst detta år. Andelen biståndspositiva har beräknats genom att slå samman de grupper som svarade att det var ett ganska eller ett mycket dåligt förslag att minska u-hjälpen. Svarspersoner som inte svarat på frågan 'minska u-hjälpen' har ej räknats in i procentbasen – antalet icke-svarande har varierat mellan 64 personer 1987 och 88 personer 1997.

Kvinnor var även under år 1997 något mer positiva till bistånd än män. Skillnaden mellan mäns och kvinnors biståndsvilja fortsätter dock att vara mycket liten.

Yngre personer är betydligt mer biståndspositiva än äldre. Åsiktsskillnaden mellan generationerna minskar dock, från 34 procentenheters skillnad år 1996 till 26 procentenheters skillnad år 1997. Den minskande åsiktsskillnaden mellan unga och gamla år 1997 jämfört med år 1996 kan framförallt tillskrivas det faktum att de yngre har blivit mindre biståndspositiva, medan de äldre förblivit negativa till u-hjälp. År 1997 är i gruppen 15-19 år 47 procent biståndspositiva, medan motsvarande andel bland personer i åldern 70-80 år är 21 procent.

Förutom ålder bidrar även olika utbildningsnivåer till att förklara graden av biståndsvilja; högutbildade personer är betydligt mer biståndspositiva jämfört med lågutbildade. Det positiva sambandet mellan utbildningsnivå och biståndsvilja har till och med stärkts något under de senaste två åren. År 1997 var 48 procent biståndspositiva bland högutbildade mot 19 procent bland lågutbildade.

Partiernas sympatisörer kan föras till två urskiljbara grupper. I den första, mer biståndspositiva gruppen återfinns kristdemokraternas, miljöpartiets, vänsterpartiets och folkpartiets sympatisörer. Också under de två senaste åren har andelen biståndspositiva varit större än andelen som vill minska u-hjälpen bland dessa sympatisörer. Balansmättet varierar mellan +23 för kristdemokraternas sympatisörer till +13 för miljöpartiets. I den andra, mindre biståndspositiva, gruppen återfinns moderaternas, centerpartiets och socialdemokraternas sympatisörer. Bland dessa sympatisörer är andelen som tycker att det är ett bra förslag att minska u-hjälpen större än andelen som tycker att det är ett dåligt förslag. Balansmättet varierar mellan -28 för moderaternas sympatisörer till -5 för socialdemokraternas.⁵

Kristdemokraternas sympatisörer är fortsatt mest positiva till u-hjälp av alla sympatisörer. Andelen biståndspositiva har dock minskat kraftigt jämfört med föregående år, från 64 procent till 48 procent. Bland miljöpartiets och vänsterpartiets sympatisörer har ingen förändring inträffat jämfört med år 1996, strax över 40 procent av partiernas sympatisörer är biståndspositiva. Sett över en längre tidsperiod, från 1988-1997, har biståndsviljan sjunkit mest bland vänsterpartiets sympatisörer, -32 procentenheter. Folkpartiets sympatisörer är liksom de kristdemokratiska sympatisörerna allt mindre positiva till bistånd, men befinner sig nu på samma nivå som miljöpartiets och vänsterpartiets.

Andelen biståndspositiva bland socialdemokraternas sympatisörer är 29 procent, bland centerpartiets 23 procent och bland moderaternas 21 procent. Jämfört med tidigare år är det framförallt centerpartiets sympatisörer som har blivit mindre biståndspositiva, andelen har minskat från 34 procent 1996 till 23 procent 1997.

Biståndsviljan är en förtroendefråga

En paradox i sammanhanget är att de stora privata och ideella biståndsorganisationer har ökat sina insamlade medel varje år under 1990-talet trots att den uttalade biståndsviljan minskat under motsvarande period. Röda Korsets insamlingsstatistik visar att 220 insamlade miljoner kronor år 1992 ökat till närmare 300 miljoner kronor år 1996. Erfarenheterna från organisationernas arbete visar att det inte med nödvändighet är de grupper som har en mer uttalad biståndsvilja som är de största biståndsgivarna.⁶

En möjlig förklaring till diskrepansen mellan attityd och handling är att staten inte betraktas som den självklara administratören av biståndet. Kanske upplever medborgarna att inflytandet över biståndet är större om det förmedlas genom ideella organisationer. Misslyckade och kontroversiella biståndsprojekt kanske oftare associeras med det statliga än det privata biståndet. Å andra sidan kan det privata biståndet associeras med luredrejeri och enskilda privatpersoner som försöker att sko sig på enskilda människors givmildhet. De stora ideella organisationerna kan klara sig bättre genom 90-numrens kvalitetskontroll och garanti för att bara en mindre andel används för att bekosta byråkrati.

Om man saknar förtroende för regeringens och riksdagens sätt att arbeta är det rimligt att man vill minimera de medel som står till regeringens och riksdagens förfogande att disponera. Misstro mot regering och riksdag borde leda till att man vill bibehålla kontrollen över resursfördelning, så också över u-hjälpen.

I tabell 3 visas huruvida förtroende för regering och riksdag bidrar till att förklara inställning till u-hjälpen. Vi förväntar oss att personer som har ett lågt förtroende för regering och riksdag också har en mer negativ inställning till u-hjälp än personer som har ett högt förtroende.

Tabell 3 Inställning till u-hjälp bland personer med olika stort förtroende för regering och riksdag (procent)

förslag: "minska u-hjälpen"

	stort förtroende för regeringen	litet förtroende för regeringen	stort förtroende för riksdagen	litet förtroende för riksdagen
bra förslag	29	45	28	46
varken bra eller dåligt	29	28	33	26
dåligt förslag	42	27	39	28
summa procent	100	100	100	100
antal svarande	341	742	350	616

Kommentar: För svarsformuleringar i u-hjälpsfrågan se kommentaren till tabell 1. Förtroende-frågorna lyder: Hur stort förtroende har Du för det sätt på vilket regeringen/riksdagen sköter sitt arbete? Svartalternativen är följande fem: mycket stort förtroende, ganska stort förtroende, varken stort eller litet förtroende, ganska litet förtroende samt mycket litet förtroende. Mycket stort och ganska stort förtroende har i tabellen slagits samman till stort förtroende och mycket litet och ganska litet förtroende har slagits samman till litet förtroende.

Personer som har förtroende för det sätt som regering och riksdag utför sitt arbete på är betydligt mer positiva till bistånd än personer som inte har förtroende för regering och riksdag. Bland dem som har stort förtroende för regeringen anser 29 procent att det är bra att minska u-hjälpen, medan 42 procent tycker att det är dåligt att minska u-hjälpen. Bland dem som har litet förtroende för regeringen anser 45 procent att det är bra att minska u-hjälpen och 27 procent att det är ett dåligt förslag.

Samma mönster återfinns när tabellen över biståndsvilja och förtroende för riksdagen studeras, men det är svagare. Bland dem som har stort förtroende för riksdagen anser 39 procent att det är ett dåligt förslag att minska u-hjälpen, medan 28 procent instämmer i att det är bra att minska u-hjälpen. Bland individer med litet förtroende för riksdagen anser 46 procent att det är bra att minska u-hjälpen, medan 28 procent anser att det är ett dåligt förslag.

Sympatisörer till de borgerliga oppositionspartierna torde ha lägre förtroende för regeringen och riksdagen än vad de socialdemokratiska sympatisörerna har. Eftersom de moderata och centerpartistiska sympatisörer dessutom har låg biståndsvilja är det intressant att studera om sambandet mellan förtroende och biståndsvilja kvarstår om vi kontrollerar för partisympati. Är biståndsviljan högre bland moderater som har högt förtroende för regering och riksdag?

Tabell 4 Andel biståndspositiva i grupper med olika stort förtroende för regering och riksdag under kontroll för partisympati 1997 (procent)

<i>partisympati</i>	stort förtroende för regering	litet förtroende för regering	stort förtroende för riksdag	litet förtroende för riksdag
vänsterpartiet	61*	38	69*	35
socialdemokraterna	38	22	38	26
miljöpartiet	50*	40	56*	35
centerpartiet	44*	18*	36*	20*
folkpartiet	36*	42	42*	40*
moderaterna	37	19	26	20
kristdemokraterna	83*	50	55*	43

Kommentar: För fråge- och svarsformuleringar i bistånds- och förtroendefrågan se kommentaren till tabell 1 respektive tabell 3. Grupper markerade med * innehåller mindre än 30 individer.

Det återfinns ett samband mellan biståndsviljan och förtroende för regeringens och riksdagens arbete även när vi kontrollerar för partisympati. Eftersom de små partiernas sympatisörer är få är det svårt att uttala sig med säkerhet om sambanden. I alla fall utom i folkpartiets fall går dock resultaten i hypotesens riktning.

De moderata och de socialdemokratiska sympatisörer är tillräckligt många för att vi skall kunna uttala oss med viss säkerhet om sambanden mellan förtroende och biståndsvilja. Som vi visade i tabell 2 tillhör både moderata och socialdemokratiska sympatisörer mer biståndsnegativa grupperna. Bland moderata och socialdemokratiska sympatisörer som har högt förtroende för regeringens arbete ökar andelen biståndspositiva, bland socialdemokraterna till 38 procent och bland moderaterna till 37 procent. Om förtroendet för regeringen är lågt sjunker andelen biståndspositiva till 22 procent bland socialdemokratiska sympatisörer och till 19 procent bland moderata sympatisörer.

Olika grad av förtroende för riksdagen ger dock mindre effekt på biståndsviljan hos de moderata sympatisörerna. Bland moderater som har stort förtroende för riksdagens arbetssätt är andelen biståndspositiva 26 procent mot 20 procent bland dem som har lågt förtroende. Bland socialdemokratiska sympatisörer med högt förtroende för riksdagen är andelen biståndspositiva 38 procent, medan andelen biståndspositiva sjunker till 26 procent bland dem som har lågt förtroende för riksdagen.

Genom att kontrollera för partisympati försvinner en del av sambandet mellan förtroende för riksdagen och biståndsvilja, medan sambandet mellan förtroen-

de för regering och biståndsvilja kvarstår trots kontroll. Riksdagen uppfattas förmodligen till en viss del som en självständig institution, där oppositionspartierna dessutom har en egen roll att spela. En möjlig förklaring till att förtroende för riksdagen har lägre förklaringskraft än förtroende för regeringen är att regeringen lägger förslag om hur biståndsmedlen skall fördelas och att regeringen kan lägga sådana förslag som de vet kan få stöd i riksdagen. Litar väljarna inte på att regeringen förmår hantera ekonomiska och organisatoriska frågor har de följaktligen lågt förtroende för regeringen. Då vill väljarna att regeringen skall hantera så få frågor och så lite ekonomiskt utrymme som möjligt och det blir rimligt att kräva minskad u-hjälp.

Ännu ingen vändning i sikte

Regeringens försök att möta en minskad biståndsvilja bland svenska folket med en offensiv reklamkampanj från Sida, upprepade försäkringar om att Sveriges ekonomiska läge blivit mer gynnsamt än tidigare och att Sverige från år 2000 skulle påbörja en långsam återgång till det tidigare uppfyllda enprocentsmålet, har inte följts av någon återhämtning i opinionen. Fortfarande är andelen av svenska folket som vill se en minskning av biståndet större än andelen som motsätter sig en sänkning.

Liksom tidigare är kvinnor något mer positiva än män till bistånd, men åsiktsskillnaden mellan könen har i det närmaste utjämnats. Yngre personer är även fortsättningsvis mer positiva till bistånd än äldre, men åsiktsskillnaden har även minskat mellan generationerna. Det senaste året är det framförallt den yngsta åldersgruppen som har blivit mindre positiv till bistånd, medan de äldre gruppernas inställning till bistånd förblivit stabil. Åsiktsskillnaden mellan grupper med olika utbildningsnivå har däremot ökat. Framförallt kan det förklaras av att de lågutbildade i ännu större utsträckning än de högutbildade blivit mer negativa till bistånd.

Olika grad av förtroende för regering och riksdag bidrar också till att förklara biståndsviljan. Personer som har stort förtroende för regering och riksdag är i större utsträckning benägna att förespråka fortsatt u-hjälp, medan personer som har lågt förtroende vill minska u-hjälpen. Under kontroll för partisympati visar det sig att det framförallt är förtroende för regeringen som är avgörande för om en person vill minska u-hjälpen eller inte. Både oppositionspartiernas och regeringens sympatisörer med högt förtroende för regeringen är mer biståndspositiva än sympatisörer som har lågt förtroende för regeringens arbete. Regeringens försök att vända biståndsoptionen genom att betona att sänkningen av biståndet bara var tillfällig och att biståndsfrågorna nu skall priorite-

ras torde vara otillräckliga. En förutsättning för att dessa ansträngningar skall få någon effekt på biståndsviljan i Sverige är att förtroendet för regering och riksdag ökar. Kraven från regeringen eller riksdagen att Sverige skall öka biståndsandelen riskerar annars att mötas med ökat missnöje.

Den partipolitiska debatten om biståndet intensifierades något under våren 1998. Moderaternas krav på att biståndet inte skall höjas ytterligare har starkt stöd bland de moderata sympatisörerna. Den socialdemokratiska regeringens förslag att höja biståndet ytterligare något under de kommande åren har inte samma stöd hos de socialdemokratiska sympatisörerna. Den pågående biståndsdebatten kan dock innebära att den socialdemokratiska regeringen får möjlighet att klarare argumentera för varför den förespråkar en långsam återgång till den forna bistånds-nivån.

Noter

1. Se Ekengren 1997 för en kartläggning av biståndsviljan mellan åren 1956-1996. Där kartläggs biståndsoptionen med hjälp av tre olika mätserier: väljarundersökningarna som genomförts vid varje val av statsvetenskapliga institutionen, Göteborgs universitet, SQM-undersökningarna och SCB:s årliga mätningar på uppdrag av Sida.
2. Svarspersoner som inte har svarat på frågan 'minska u-hjälpen' har ej räknats in i procentbasen - antalet icke-svarande har varierat mellan 64 personer 1987 till 88 personer 1997.
3. Se även Bjereld och Demkers artikel i föreliggande volym om underliggande värdemönster i utrikespolitiska frågor.
4. Låg utbildning har definierats som folkskola, grundskola, enhetsskola, yrkesskola, 2-årigt gymnasium och fackskola. Medelhög utbildning har definierats som folkhögskola, 3-årigt gymnasium, studentexamen, flickskola och realexamen. Hög utbildning har definierats som högskoleutbildning/-examen.
5. För en redogörelse över hur balansmätt beräknas se kommentaren till tabell 1. Av de m-sympatisörerna anser 49 procent att det är ett bra eller ett mycket bra förslag att minska u-hjälpen, 43 procent av c:s, 35 procent av s:s 30 procent av mp:s, 28 procent av fp:s, 27 procent av vänsterpartiets sympatisörer och 25 procent av kd:s.
6. Göteborgs-Posten 1997-12-24.

Referens

Ekengren, Ann-Marie (1997): "Solidaritet med tredje världen - en fråga om ekonomi?" I Holmberg, S och Weibull, L (red) *Ett missnöjt folk?* SOM-rapport nr 18. Göteborg:

EU-OPINIONEN EFTER TRE ÅRS MEDLEMSKAP

RUTGER LINDAHL

EU-opinionen i Sverige har hittills oftast mätts med relativt grova mått. Under de senaste åren har dock de mest allmänt formulerade frågorna om väljarnas inställning till det svenska EU-medlemskapet successivt kompletterats och nyanserats. Orsaken till det är att det sedan Sverige i januari 1995 inträdde som medlem i EU har blivit mer komplicerat att särskilja EU-frågor från vad som traditionellt betraktats som svensk in- och utrikespolitik. Därigenom har det också blivit mer komplicerat att undersöka om det finns en speciell EU-opinion och vad som i så fall karakteriserar den. Vid redovisningen av resultaten från föregående SOM-undersökning konstaterades att opinionsläget varierade kraftigt mellan olika politikområden. Detta förhållande innebär att behovet av specialanalyser ökar.

I enlighet därmed ställdes i 1997 års undersökning en serie tidigare använda frågor rörande den allmänna inställningen till bl.a. Sveriges EU-medlemskap, den subjektiva uppfattningen om den egna informationsnivån i frågor som rör Sveriges förhållande till EU, liksom synen på ett eventuellt framtida försvarssamarbete och deltagande i den monetära unionen (EMU). Dessa frågor kompletterades emellertid denna gång med en serie frågor rörande uppfattningen om EU-medlemskapets effekter på Sverige. På tolv områden ombads de personer som ingick i undersökningen svara på frågan om medlemskapet i EU för Sverige hittills inneburit förbättring, försämring eller varken förbättring eller försämring.

Det är givetvis alltför tidigt att dra några mer långtgående slutsatser från ett undersökningstillfälle, men det kan likväl vara av ett allmänt intresse att redovisa huvuddragen i de svarsmönster som framkommit. En stor del av den följande framställningen kommer därför att ägnas åt denna redovisning. För att ge en bakgrund till analysen ges dock först en snabböversikt över trenderna inom de frågeområden som hittills utgjort basen för mina studier av den svenska EU-opinionen. Huvudintresset kommer att riktas mot den utveckling av opinionsläget som skett sedan Sverige i januari 1995 inträdde som medlem i EU.

Trendbrott i EU-opinionen?

Folkomröstningsåret 1994 var ett märkligt år, sett ur ett EU-opinionsperspektiv. Liksom 1990, dvs. det år då Sveriges radikalt ändrade sin officiella inställning till EU-medlemskap, skiljer sig opinionsbilden från de omkringliggande åren genom att vara mer positiv till Sveriges medlemskap i EU. Under de två följande åren (1995 och 1996) ökade motståndet mot EU-medlemskapet, samtidigt som stödet sjönk. Det är också värt att notera att andelen osäkra minskade kraftigt, vilket indikerar att fler var beredda att ta ställning.

Resultaten från senhösten 1997 visar dock på ett möjligt trendbrott. Motståndet mot det svenska EU-medlemskapet sjönk något och stödet ökade jämfört med förhållandena 1995 och 1996 (se figur 1). Stödet ökade dock inte lika mycket som motståndet sjönk. En femtedel av de svarande valde svarsalternativet "har ingen bestämd åsikt i frågan". Rörelserna i opinionsmönstret är relativt små och längre än till att indikera ett *möjligt* trendbrott är inte rimligt att sträcka sig.

Studerar resultaten lite närmare kan noteras att förändringarna i svarsmönstret är ungefär lika stora för kvinnor och män. Fortfarande är dock kvinnor mer emot EU-medlemskapet än män. De yngsta åldersgrupperna är något mindre positiva till medlemskapet och innehåller större andel utan bestämd åsikt än inom övriga grupper. Liksom vid tidigare mätningar visar det sig att utbildningsnivån spelar stor roll för inställningen till Sveriges medlemskap i EU. Drygt hälften av de högutbildade är i huvudsak för medlemskapet medan motsvarande andel bland lågutbildade är knappt en fjärdedel. Drygt hälften bland de lågutbildade är emot EU-medlemskapet.

Analyseras svaren i förhållande till uppgiven partisympati framträder en vänster-höger-dimension, med inslag av en grön dimension. Det starkaste motståndet mot Sveriges EU-medlemskap finns bland sympatisörer till vänsterpartiet och miljöpartiet. Sympatisörer med folkpartiet och moderata samlingspartiet står på motsvarande sätt för det starkaste stödet, men inom dessa partier tvingas man dock notera att motståndet mot den officiella partilinjens uppgår till mellan tjugofem och trettio procent. Bilden av läget inom det socialdemokratiska partiet, centerpartiet och det kristdemokratiska partiet är likartad, dock med den väsentliga skillnaden att det endast är mellan tjugofem och trettio procent som stöder det svenska EU-medlemskapet. Motståndet bland alla tre partiernas sympatisörer når fortfarande över femtio procent. Mellan 1996 och 1997 har detta dock sjunkit i alla tre grupperna.

Figur 1 Väljarnas åsikt om Sveriges medlemskap i EU 1992 - 1997 (procent)

Procent

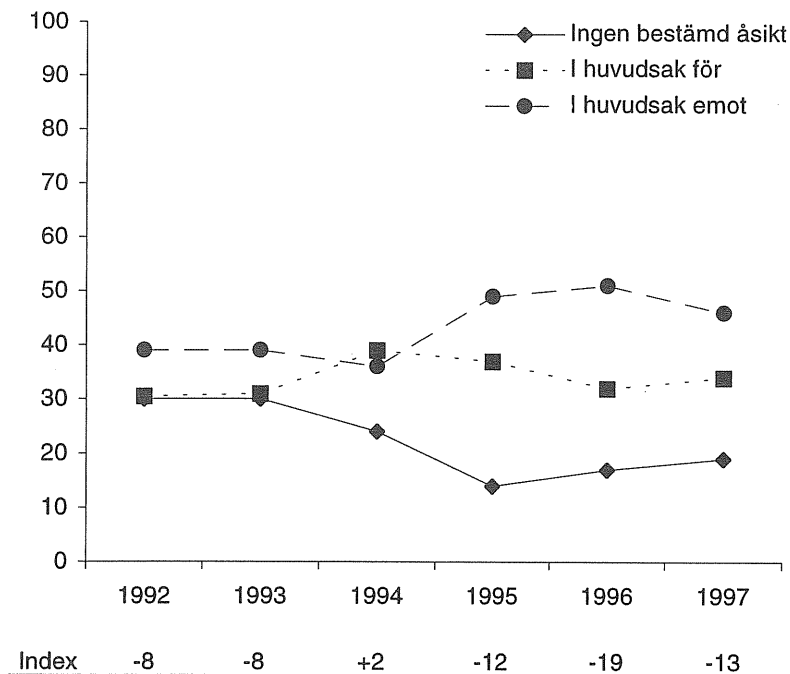

Kommentar: Under perioden 1992 - 1994 formulerades frågan: "Vad är din åsikt om ett svenskt medlemskap i EU?" Sedan 1995 lyder frågan: "Vad är din åsikt om det svenska medlemskapet i EU?"

Förespråkarna mindre säkra än motståndarna.

Inledningsvis konstaterades att motståndet mot EU-medlemskapet försvagats och att stödet ökat mellan 1996 och 1997. I det sammanhanget kan det vara av intresse att studera hur stor "kärnan", dvs. de som uppger sig vara säkra i sin uppfattning, är inom de båda grupperna. Det kan ge en indikation på hur stora möjligheter som finns för att opinionsläget skall kunna förändras.

Resultaten av denna analys pekar entydigt på att den säkra kärnan är betydligt större bland de som i huvudsak är emot Sveriges EU-medlemskap än bland de som är för. Andelen tveksamma är dubbelt så hög bland förespråkarna. Åttio

procent av dem som säger sig vara i huvudsak emot EU-medlemskapet uppger sig vara säkra i sin uppfattning. Motsvarande andel bland förespråkarna är sextio procent. Andelen osäkra inom den sistnämnda gruppen har också ökat mellan 1996 och 1997. Detta förhållande gör att EU-förespråkarna har en dubbel uppgift framför sig. De kan inte bara inrikta sig på att vinna nya anhängare utan måste också arbeta för att säkra de många tveksamma bland dem som idag är för Sveriges EU-medlemskap. EU-motståndarna kan koncentrera sig på att försöka vinna nya anhängare bland i första hand dem som saknar bestämd åsikt i frågan, men också bland den stora gruppen EU-förespråkare som inte är helt säkra i sin uppfattning.

Tabell 1 **Inställning till Sveriges medlemskap i EU fördelat på bestämda och tveksamma i sin uppfattning, 1995 - 1997 (procent)**

Inställning till Sveriges medlemskap i EU	Grad av säkerhet i den egna uppfattningen						Summa procent
	Säker			Tveksam			
	1995	1996	1997	1995	1996	1997	
I huvudsak för	61	63	59	39	37	41	100
I huvudsak emot	79	78	79	21	22	21	100
Ingen bestämd åsikt	8	10	5	92	90	95	100

Fortsatt stigande informationsnivå

En förutsättning för att debatten om Sveriges medlemskap i EU skall kunna hållas på en tillfredsställande nivå är att medborgarna är någorlunda välinformerade. Resultaten från de SOM-undersökningar som genomfördes under första hälften av 1990-talet visar att den subjektivt uppskattade informationsnivån bland svenska väljare var relativt låg. Endast mellan en fjärdedel och en tredjedel av väljarna ansåg sig vara välinformerade. Även om studier av informationsnivån är förknippade med många mätproblem och resultaten därför måste behandlas med försiktighet framstod det som rimligt att se resultaten som en indikation på dels en allmän osäkerhet bland väljarna rörande Sveriges nya relationer till EU, dels en verklig brist på grundläggande kunskaper om den union Sverige var på väg att ansluta sig till. Denna osäkerhet antogs kunna förklara en del av motståndet mot EU-medlemskap – motstånd mot förändringar där resultatet ansågs oklart eller osäkert – men ansågs också öppna vägen för opinionspåverkan.

I SOM-boken "Ett missnöjt folk" (1997) konstaterades att antagandet om att en mer välinformerad väljarkår skulle förstå EU-frågorna bättre och bli mer positivt inställd till Sveriges EU-medlemskap inte stämde. Snarare tydde tendensen i resultaten från 1996 års undersökning på motsatsen. När vi nu i resultaten från 1997 års undersökning finner tecken som tyder på att opinionstrenden möjligen vänt i en mer EU-positiv riktning kan det finnas anledning att undersöka vad som samtidigt hänt med den allmänna informationsnivån. Finns det något samband mellan informationsnivå och inställning till Sveriges medlemskap i EU?

Att det inte känns helt enkelt att uppge att man är mycket välinformerad framgår tydligt även vid en analys av resultaten från 1997 års SOM-undersökning. Endast fyra procent av de svarande ansåg att de var "mycket välinformerade i EU-frågor". Intressant nog var gruppen som ansåg sig "helt oinformerade" lika stor. Av de övriga var det 45 procent som uppgav sig vara "ganska välinformerade" och 47 procent som var "ganska oinformerade". Andelen "ganska välinformerade" steg med tre procentenheter och andelen "ganska oinformerade" sjönk med fyra procent mellan 1996 och 1997.

En närmare analys visar att män fortsätter att uppge en höjd informationsnivå. År 1997 ansåg sig, för första gången, en majoritet av männen vara välinformerade (mycket + ganska välinformerade) i frågor som rör Sveriges förhållande till EU. Bland kvinnorna har tillväxten i gruppen välinformerade stannat av efter den snabba ökning som inträffade mellan 1995 och 1996. Bland de olika åldersgrupperna är det de medelålders som anser sig vara mest välinformerade, medan den allra yngsta gruppen (15-19 år) inrymmer den klart lägsta andelen som anser sig vara välinformerad.

Skillnaderna mellan grupper med olika utbildningsnivå uppträder tydligast mellan låg- och medelhögt utbildade å ena sidan och högutbildade å den andra. Skillnaden är tjugo respektive femton procentandelar. Informationsnivån har dock höjts inom samtliga grupper. En analys mot bakgrund av bostadsort visar att den subjektivt uppskattade informationsnivån är lägst på landsbygden och högst i storstäderna. Även här kan noteras en höjning inom samtliga grupper.

När det gäller förhållandet bland de politiska partiernas sympatisörer kan konstateras att informationsnivån höjts inom samtliga grupper, med undantag för miljöpartiets sympatisörer. Detta resultat bör dock användas med försiktighet eftersom det i en så pass liten urvalsgrupp kan uppkomma skevheter vilka kan snedvrider resultatet. I övrigt bör noteras att det för närvarande endast är bland sympatisörer till socialdemokraterna som uppfattningen om att vara oinformerad fortfarande dominerar.

Tabell 2 **Subjektiv uppfattning bland svenska väljare om hur informerade de tycker sig vara i frågor som gäller Sveriges förhållande till EU, 1995 – 1997 (procent)**

	Välinformerade			Oinformerade			Summa procent
	95	96	97	95	96	97	
Kön							
Män	42	49	53	58	51	47	100
Kvinnor	30	43	44	70	57	56	100
Ålder							
15-19	27	39	35	73	61	65	100
20-29	36	44	47	64	56	53	100
30-39	33	48	43	67	52	57	100
40-49	41	49	54	59	51	46	100
50-59	42	52	59	58	48	41	100
60-75	34	41	47	66	59	53	100
Utbildning							
Låg	26	33	42	74	67	58	100
Medel	29	44	47	71	56	53	100
Hög	48	55	62	52	45	38	100
Bostadsort							
Landsort	32	40	43	68	60	57	100
Tätort	35	44	46	65	56	54	100
Stad	38	46	51	62	54	49	100
Storstad	42	57	56	58	43	44	100
Partisympati							
v	37	51	56	63	49	44	100
s	30	36	43	70	64	57	100
c	36	48	57	64	52	43	100
fp	42	48	56	58	52	44	100
m	47	54	57	53	46	43	100
kd	33	50	52	67	50	48	100
mp	34	49	41	66	51	59	100
Samtliga	36	45	48	64	55	52	100

Växlande opinionsvindar

Inom ramen för svaren på den relativt grovt formulerade frågan om väljarnas inställning till Sveriges EU-medlemskap har vi antagit att det både bland EU-anhängare och EU-motståndare ryms en rad olika variationer i åsiktsmönstret. I tidigare SOM-böcker har redovisats resultat som illustrerar detta förhållande. Analysen skall i denna artikel fördjupas. Underlaget hämtas från de tre SOM-

undersökningar vilka genomförts sedan Sverige blev medlem i EU. Syftet är att finna eventuella trender i opinionsutvecklingen.

Som underlag för denna analys används fem frågor som berör olika aspekter på EU-medlemskapet (se tabell 3). Den första av frågorna har vi redan stiftat bekantskap med. Den rör den allmänna åsikten om Sveriges medlemskap i EU. Gör man om resultaten från de tre senaste årens undersökningar till ett balansmått (andel som är för minus andelen som är emot Sveriges EU-medlemskap) framkommer det resultat som redan tidigare kommenterats, nämligen att det mellan 1996 och 1997 kan ha uppstått ett trendbrott. EU-opinionen har blivit något mindre negativ.

Tabell 3 Attityder till Sveriges EU-medlemskap 1995 - 1997 (balansmått)

a) Vad är din åsikt om det svenska medlemskapet i EU?		
1995	-12	
1996	-19	<i>Eventuellt trendbrott</i>
1997	-13	
b) Hur ställer Du Dig till följande förslag? "Sverige bör vara medlem i EU även om det betyder inskränkningar av den politiska självständigheten"		
1995	-42	
1996	-43	<i>Ökat EU-motstånd</i>
1997	-47	
c) Hur ställer Du Dig till följande förslag? "Sverige bör lämna EU även om det innebär en försämrad ekonomi"		
1995	-9	
1996	-5	<i>Minskat EU-stöd</i>
1997	-4	
d) Hur ställer Du Dig till följande förslag? "Sverige bör delta i ett eventuellt framtida försvarssamarbete inom ramen för EU"		
1995	-5	
1996	+1	<i>Ökat EU-stöd</i>
1997	+9	
e) I den politiska debatten har ett antal olika förslag förts fram om hur den svenska ekonomin skall förbättras. Vad är din åsikt? "Införa en gemensam EU-valuta"		
1995	-39	
1996	-28	<i>Minskat EU-motstånd</i>
1997	-20	

Kommentar: I tabellen redovisas balansmått som beräknats genom att minska den sammanlagda procentandelen för "mycket och ganska bra förslag" med den sammanlagda procentandelen för "mycket och ganska dåligt förslag". När det gäller de resultat som redovisas under 4c bör noteras att påståendet är formulerat på ett sådant sätt att negativa balanstal svarar mot EU-positiva åsikter.

Den andra frågan har ställts sedan 1987. Den försöker fånga upp attityder som rör förhållandet mellan EU-medlemskap och nationell politisk suveränitet. Frågan är medvetet formulerad så att den tillfrågade skall reagera på stimulit ”minskad politisk självständighet”. Hur långt är väljarna beredda att gå när det gäller att minska den formella politiska suveräniteten för Sverige i utbyte mot deltagande i integrationsarbetet inom EU?

I flera tidigare SOM-undersökningar och i en rad andra opinionsundersökningar har visats att frågan om ”politisk suveränitet” eller ”nationell självstyrelse” har en central plats vid utformningen av väljarnas attityder till Sveriges EU-medlemskap.” (jfr. Lindahl, 1996b; Oskarson, 1996). Det är uppenbart en känslig fråga för i stort sett alla, oavsett kön, ålder, utbildning, bostadsort och partisympati. En undersökning som genomfördes i samband med det svenska valet till Europaparlamentet hösten 1995 visade att det fanns partipolitiska skillnader när det gällde hur långt man ville att Sverige skulle gå i integrationsprocessen. Sympatisörer med vänsterpartiet och miljöpartiet var mest negativa till varje form av fördjupat samarbete inom EU. Centerpartiets, socialdemokraternas och kristdemokraternas sympatisörer kunde tänka sig acceptera visst samarbete, men avstå från att delta i t.ex. försvarssamarbete och valutasamarbete. Mest positiva till fördjupat samarbete var moderaternas och folkpartiets sympatisörer. (Gilljam och Holmberg, 1998)

Ett i stort sett identiskt mönster framträdde vid en analys av resultat från 1997 års SOM-undersökning (Jfr. figur 2). Värt att uppmärksamma är att attitydmönstret har utvecklats på i stort sett likartat sätt för alla de undersökta partierna. Under perioden 1995 till 1997 kan man också notera att den allmänna attityden har utvecklats i EU-negativ riktning.

Krav på att Sverige skall utträda ur EU framförs bl.a. av företrädare för vänsterpartiet och miljöpartiet, liksom av organisationer som är negativa till det svenska EU-medlemskapet. Det innebär att frågan har förekommit i den svenska politiska debatten under hela den studerade treårsperioden. I den tidigare refererade väljarundersökningen från Europaparlamentsvalet 1995 tillfrågades ett riksrepresentativt urval hur de ställde sig till frågan om Sverige bör begära utträde ur EU omedelbart eller på sikt. Cirka tjugo procent av samtliga tillfrågade instämde med vardera av dessa två alternativ. Starkast var attityden bland sympatisörer med vänsterpartiet och miljöpartiet, men också inom centerpartiet, socialdemokraterna och kristdemokraterna fanns ett betydande stöd för ett sådant agerande. (Gilljam och Holmberg, 1998, s.55)

Figur 2 Procentandel av de politiska partiernas sympatisörer som är positiva till svenskt EU-medlemskap under perioden 1987-1997

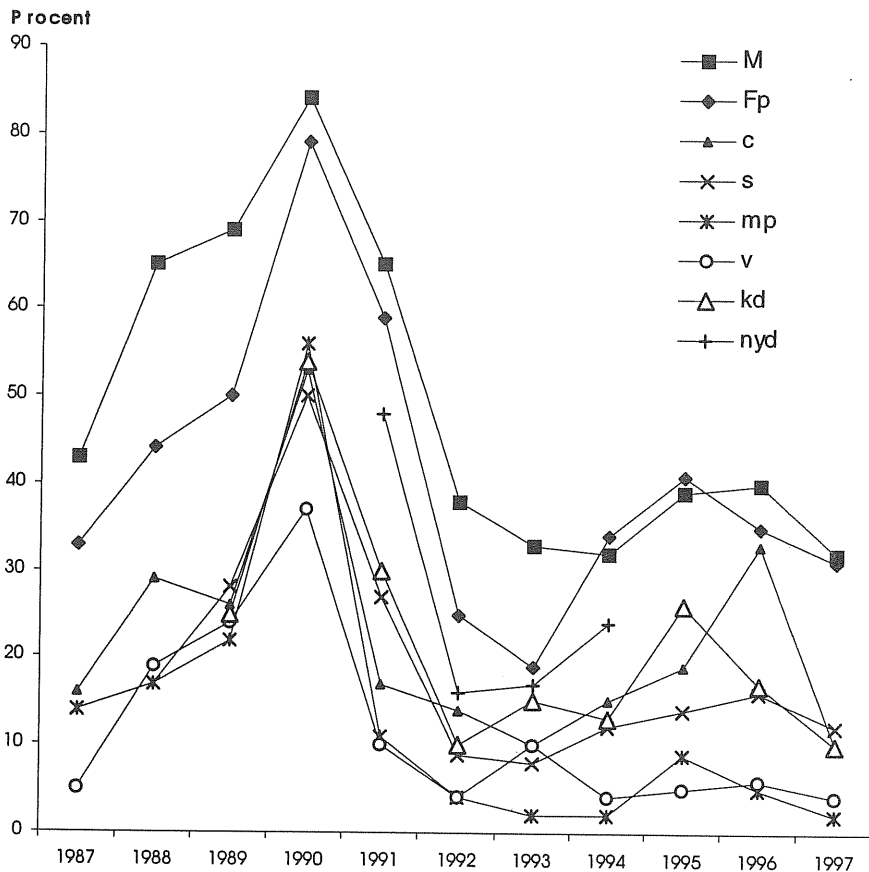

Kommentar: Det bör observeras att kurvorna som här presenteras, bygger på inställningen till påståendena: "Sverige bör vara medlem i EU även om det betyder inskränkningar av den politiska självständigheten" (1987-1994) och "Sverige bör ansöka om medlemskap i EU även om det betyder minskad politisk självständighet" (1994-1997). Det senare påståendet har visat sig öka den andel som är negativa i medlemskapfrågan jämfört med svarsmonstret på en direkt fråga om inställningen till svenskt EU-medlemskap.

I SOM-undersökningarna har de som besvarat enkäten ställts inför påståendet att Sverige bör lämna EU även om det betyder försämrad ekonomi. Även här finns ett speciellt stimulus nämligen "försämrad ekonomi". Antagandet är att även de som i allmänhet är negativt inställda till Sveriges EU-medlemskap här

skall få en anledning att pröva hur långt man är beredd att gå för att åstadkomma att Sverige lämnar EU. Hittills har resultaten tytt på att det även bland sympatisörer till de partier som är mest negativa till det svenska EU-medlemskapet har funnits en tendens till att bli mindre EU-negativ när risken för att ett utträde skulle medföra en försämrad ekonomi förts på tal. Under de senaste åren har dock denna tendens minskat. Detta anges i tabell 3 som "minskat EU-stöd". Det bör i detta sammanhang observeras att frågan har en sådan formulering att negativa värden betyder stöd för EU-medlemskapet.

Frågan om försvarssamarbete med andra länder har sedan andra världskrigets slut tillhört de mest känsliga politiska frågorna i Sverige. Sedan den internationella blockpolitiken upphörde i början av 1990-talet och koncentrationen på militära förhållanden minskat i Europa har utrymmet ökat för en revidering av den svenska försvarspolitik. Hittills har dock en majoritet av väljarna ansett att militär alliansfrihet är bättre än medlemskap i en militärallians som t.ex. NATO (jfr. Ulf Bjerelds kapitel i denna bok och Stütz, 1998). Samtidigt har det i flera opinionsundersökningar kunnat redovisas ett starkt stöd för att Sverige skall delta i konfliktförebyggande och fredsbevarande aktioner som t.ex. den i Bosnien, även om dessa leds av NATO (jfr. ex. Stütz 1998).

Inom ramen för Sveriges medlemskap i EU har också diskuterats försvarspolitiska frågor (jfr. Herolf och Lindahl, 1996 a, b). EU:s betydelse för den framtida säkerheten och stabiliteten i Europa ("EU som ett fredsprojekt") intog en framträdande plats i kampanjen inför folkomröstningen hösten 1994 (Lindahl, 1996). Under de senaste åren har dessa frågor bibehållit sin höga aktualitet, bl.a. tack vare ett svensk-finskt initiativ under den sk. regeringskonferensen för att förstärka EU:s resurser när det gäller konfliktförebyggande och fredsskapande insatser och samtidigt minska trycket från vissa medlemsländer när det gäller att på sikt utforma ett gemensamt försvar på grundval av den nuvarande militäralliansen Västeuropeiska unionen (VEU). I SOM-undersökningarna har vi tagit fasta på denna EU-relaterade problematik och frågat efter väljarnas inställning till förslaget att "Sverige bör delta i ett eventuellt framtida försvarssamarbete inom ramen för EU".

Resultaten från undersökningarna under åren 1995-97 visar att stödet för denna typ av EU-samarbete ökar (se tabell 3). Både män och kvinnor blir mer positiva, men framförallt mindre negativa till europeiskt försvarssamarbete. Mönstret gäller t.ex. också oavsett utbildningsnivå. Analyserat efter partisympati framgår det dock att sympatisörer med vänsterpartiet och miljöpartiet uppvisar resultat som går i omvänd riktning. Att observera är att orden "... eventuellt framtida ..." i påståendet kan ha gjort att det uppfattats som mindre akut att ta slutlig ställning till, vilket kan öka utrymmet för en mer positiv inställning.

I den sista av de frågor som redovisas i tabell 3 riktas intresset mot en av de mest aktuella samhällsfrågorna i Europa, starten av den monetära unionen (EMU). Frågan om Sveriges inställning till deltagande i den monetära unionen har stått högt upp på den politiska dagordningen under de senaste åren. Det allmänna opinionsmönstret har dominerats av starkt motstånd mot ett svenskt medlemskap. Detta förhållande har använts av den svenska regeringen som ett argument för beslutet att inte gå med i den monetära unionen från dess start år 1999. Balansmåttén i tabell 3 visar att det hösten 1997 fortfarande fanns ett betydande motstånd mot svenskt deltagande i det monetära samarbetet. Trenden är dock entydig. Motståndet minskar för varje år. (Jfr. kapitel av Jonas Hinnfors i denna bok.)

Sammanfattningsvis kan konstateras att väljarnas åsikter drar i olika riktningar beroende på frågans karaktär och kanske ibland också beroende på dess formulering. Två tredjedelar eller mer av det totala antalet svarande använder något av svarsalternativen ”bra” eller ”dåligt” förslag, dvs. de tar klar ställning när det gäller konsekvenser för Sverige. Eftersom vi inte har med alternativet ”vet ej, vill ej svara” kan vi emellertid inte avgöra hur många som egentligen företräder åsikten att de föreslagna alternativen är ”varken bra eller dåliga” för Sverige i förhållande till dem som inte har någon åsikt eller inte vill svara. Det tycks vara så att andelen svar som hamnar på mittalternativet minskar ju mer debatterad frågan är. På grundfrågan om inställningen till Sveriges EU-medlemskap var det 1997 endast 19 procent som svarade att de inte hade någon bestämd åsikt. På frågan som kopplade medlemskapet till minskad politisk självständighet använde 21 procent mittalternativet (”Varken bra eller dåligt förslag”). Motsvarande andel när det gällde den något mindre ofta berörda frågan om Sverige skall lämna EU hade svarsandelen på mittalternativet stigit till 28 procent för att via 31 procent på EMU-frågan nå toppvärdet 35 procent på den fråga som diskuterats minst nämligen frågan om Sveriges deltagande i ett eventuellt framtida försvarssamarbete inom ramen för EU.

En betydelsefull fråga är vilken roll informationsnivån spelar för inställningen till Sveriges EU-medlemskap? Resultaten från de SOM-undersökningar som genomförts under åren 1995-1997 visar att utvecklingstendensen är densamma inom de två dominerande grupperna av svarande, dvs. de som anger att de är ”ganska välinformerade” (45%) och de ”ganska oinformerade” (47%). När det gäller frågan om svenska EU-medlemskap trots minskad politisk självständighet blir båda grupperna mer negativa. Tendensen är starkast bland de ganska välinformerade. Balansmättet sjunker för denna grupp med 16 procentenheter mellan 1995 och 1997. Motsvarande värde för de ganska oinformerade är 5 procentenheter. Noteras bör dock att utgångsvärdet för den senare gruppen 1995 är -52 medan det för den förra gruppen är -20.

Som framgår av tabell 5 upprepas mönstret för de övriga frågeområdena. Starkast EU-negativa utveckling har inträffat när det gäller inställningen bland de ganska välinformerade till att Sverige skall lämna EU även om det betyder en försämrad ekonomi. Motståndet mot en sådan åtgärd sjunker under de tre åren med 21 procentenheter. Motsvarande EU-positiva utveckling kan noteras för gruppen ganska oinformerade när det gäller inställningen till att Sverige bör delta i ett eventuellt framtida försvarssamarbete inom ramen för EU. I denna fråga är förändringen 19 procentenheter.

Tabell 4 **Subjektiv informationsnivå fördelad på inställning till fyra olika påståenden, 1995 - 1997 (index)**

Informationsnivå	a) "Sverige bör vara medlem i EU även om det betyder inskränkning av den politiska självständigheten"			
	1995	1996	1997	Förändring 1995 - 1997
Mycket välinformerad	-22	-27	-30	-8
Ganska välinformerad	-20	-22	-36	-16
Ganska oinformerad	-52	-53	-57	-5
Helt oinformerad	-63	-68	-48	+15
	b) "Sverige bör lämna EU även om det betyder en försämrad ekonomi"			
	1995	1996	1997	Förändring 1995 - 1997
Mycket välinformerad	-1	+18	+8	+9
Ganska välinformerad	-28	-10	-7	+21
Ganska oinformerad	-3	-3	-3	±0
Helt oinformerad	+26	+42	+4	-22
	c) "Sverige bör delta i ett eventuellt framtida försvarssamarbete inom ramen för EU"			
	1995	1996	1997	Förändring 1995 - 1997
Mycket välinformerad	-19	+7	-8	+11
Ganska välinformerad	+4	+7	+9	+5
Ganska oinformerad	-9	-2	+10	+19
Helt oinformerad	-30	-21	-3	+27
	d) "Införa en gemensam EU-valuta"			
	1995	1996	1997	Förändring 1995 - 1997
Mycket välinformerad	-32	-17	-16	+16
Ganska välinformerad	-30	-23	-14	+16
Ganska oinformerad	-43	-33	-25	+18
Helt oinformerad	-43	-36	-24	+19

Kommentar: I tabellen redovisas balansmått som för varje år beräknats genom att minska den sammanlagda procentandelen för "mycket och ganska bra förslag" med den sammanlagda procentandelen för "mycket och ganska dåligt förslag".

Åsikter om EU-medlemskapets effekter på Sverige

I 1997 års SOM-undersökning ställdes för första gången en serie frågor som gällde väljarnas syn på vad EU-medlemskapet hittills inneburit för Sverige. Detta i syfte att försöka fånga fler aspekter av det skiftande åsiktsmönstret i EU-frågor. Komplexiteten i detta mönster kommer troligen att successivt öka ju längre tid som går och ju mer EU-frågor på ett naturligt sätt ingår i den (inrikes-)politiska debatten i Sverige.

I SOM-undersökningar från perioden före Sveriges medlemskap i EU konstaterades att förväntningarna varierade mellan negativa effekter på den sociala tryggheten till positiva effekter på den allmänna ekonomiska utvecklingen (Lindahl, 1993). Inom de två nämnda områdena var tendensen likartad oavsett kön, ålder, utbildning och partisympati. Under folkomröstningskampanjen 1994 förekom dessa och en rad andra frågor i debatten. Ja- och Nej-sidan använde argument kopplade till dessa frågor i syfte att förstärka de attityder som gynnade den egna saken och att förändra de attityder som stod i motsättning till den. Förutom de tidigare nämnda argumenten om EU som ett fredsprojekt dominerade frågor rörande ekonomin, sysselsättningen, miljön och den nationella suveräniteten (Oskarson, 1996; Lindahl, 1996). Förväntningar liksom farhågor skruvades upp på båda sidor.

Debatten i EU-frågor har sedan Sverige blev medlem i EU den 1 januari 1995 kommit att handla rätt mycket om vilka konsekvenser för Sverige som EU-medlemskapet medfört. Har förväntningarna och farhågorna besannats? Vad karakteriserar väljarnas bild av EU-medlemskapets betydelse för Sverige?

I tabell 5 redovisas svarsmönstret på frågan om vad medlemskapet i EU hittills inneburit för Sverige. Svaren täcker tolv områden. Några av dem fanns med i de första undersökningarna av väljarnas förväntningar i slutet av 1980-talet. Några av dem har tillförts på grundval av senare erfarenheter.

Innan vi gör en närmare analys av de enskilda resultaten bör noteras att andelen "värderande" material varierar kraftigt mellan olika områden. Från "jordbruket" med 63 procentandelar svar på något av alternativen "förbättring" eller "försämring" till "jämförbarheten mellan män och kvinnor" med endast 20 procentandelar "värderande" svar. Det är självklart ett resultat som är intressant i sig att finna att 80 procent av de svarande anser att EU-medlemskapet varken inneburit förbättring eller försämring när det gäller jämförbarhet.

Tabell 5 **Inställning till frågan om vad medlemskapet i EU hittills inneburit för Sverige inom olika sakområden (procent)**

Ämnesområde	Effekt av Sveriges EU-medlemskap				Balansmätt
	Förbättring	Varken eller	Försämring	Summa procent	
Miljön	12	62	26	100	-14
Ekonomi	16	48	36	100	-20
Sysselsättning	10	61	29	100	-19
Jordbruket	27	37	36	100	-9
Sociala tryggheten	3	66	31	100	-28
Jämställdheten	6	80	14	100	-8
Militära säkerheten	20	70	10	100	+10
Nationella självständigheten	3	44	53	100	-50
Möjligh att påverka utveckling i EU	34	42	24	100	+10
Livsmedelspriserna	35	41	24	100	+11
Brottsbekämpningen	7	52	41	100	-34
Företagens konkurrensmöjligh	43	46	11	100	+32

Kommentar: Svartalternativen var: stor förbättring, viss förbättring, varken förbättring eller försämring, viss försämring och stor försämring. I tabellen har svartalternativen "stor förbättring" och "viss förbättring" liksom "viss försämring" och "stor försämring" sammanslagits under rubriken "förbättring" respektive "försämring". Balansmättet är framräknat genom att för varje ämnesområde minska procentandelen i kategorin "förbättring" med procentandelen i kategorin "försämring".

Totalbilden visar att EU-medlemskapet anses ha medfört en försämring för Sverige inom flertalet – åtta av totalt tolv – av de områden som presenterades för väljarna. I flera fall stämmer denna bild med de i tidigare undersökningar registrerade förväntningarna. Detta gäller miljön, sysselsättningen, den sociala tryggheten och den nationella självständigheten. När det gäller sysselsättningen blev dock väljarnas inställning mer positiv i samband med folkomröstningen än jämfört med tidigare mätningar. Detta mycket tack vare en massiv kampanj på Ja-sidan om EU-medlemskapets betydelse för jobben. Resultaten i den här presenterade undersökningen stämmer i så måtto bättre med förväntningarna under de första åren på 1990-talet. I de tre förstnämnda fallen bör också observeras att andelen som svarat "varken förbättring eller försämring" utgör cirka två tredjedelar av det totala antalet svarande. När det gäller det fjärde området "den nationella självständigheten" noteras det kraftigaste negativa utfallet. Att det är många som i denna fråga är beredda att avge en tydlig åsikt visas av att fler än femtiofem procent av de svarande valt något av svartalternativen "förbättring" eller "försämring". Av de övriga områden där det uppkommer en negativ opinionsbalans bör nämnas "brottsbekämpningen". Inom detta område har debatten i media tidvis varit intensiv och rört bl.a. risken för försämrat

skydd mot narkotikasmuggling och andra typer av internationell brottslighet. Denna debatt har uppenbart påverkat väljarna huvudsakligen i en EU-negativ riktning.

I ett fall avviker svarsmönstret från vad som enligt tidigare undersökningsresultat kunde förväntats. Det gäller synen på "ekonomin". I tidiga undersökningar var ekonomin i många fall det enda område kring vilket det rådde enighet om att EU-medlemskapet skulle betyda en förbättring för Sverige. Denna bild dominerade också vid folkomröstningen 1994. Hösten 1997 var bilden för många väljare uppenbarligen en annan och klart dystrare. Trettiosex procent av de svarande ansåg att EU-medlemskapet inverkat negativt på den svenska ekonomin.

För att fördjupa analysen kan resultaten när det gäller synen på EU-medlemskapets inverkan på den svenska ekonomin ställas mot uppfattningen om hur Sveriges ekonomi utvecklats under de senaste åren, vilket är undersökt genom en allmänt ställd fråga om hur de tillfrågade bedömer den ekonomiska utvecklingen i Sverige. Resultaten på denna fråga för åren 1995 till 1997 visar att andelen av de svarande som anser att ekonomin försämrats sjunker från 58 procent 1995 (81% 1994) till trettionio procent 1997. Andelen som anser att den förbättrats stiger under motsvarande år från 21 procent 1995 (4% 1994) till 31 procent 1997. Avståndet mellan andel "försämrats" och andel "förbättrats" sjunker från 37 enheter 1995 (77 1994) till 8 enheter 1997. Resultatet ger anledning att anta att det spelar en inte obetydlig roll för utfallet att EU-kopplingen anges i den ena frågan som väljaren ställs inför. Det går emellertid inte att utan reservationer ställa svarsmönstren mot varandra eftersom det är fullt logiskt att kunna anse att Sveriges ekonomi förbättrats samtidigt som man anser att EU-medlemskapet inneburit en försämring. Enligt detta synsätt hade ekonomin kunnat förbättras ännu snabbare eller kraftigare om Sverige inte hade varit medlem i EU.

Vad som kan göras för att vinna ökad klarhet är att undersöka eventuella samband mellan uppfattningen om Sveriges allmänna ekonomiska utveckling och uppfattningen om effekter på Sveriges ekonomi av EU-medlemskapet. Har de som anser att det allmänna ekonomiska läget i Sverige förbättrats en mer positiv syn på effekterna av EU-medlemskapet än de som anser att läget försämrats? Har de som är i huvudsak för Sveriges medlemskap i EU när det gäller den allmänna ekonomiska utvecklingen i Sverige en mer positiv syn än de som är i huvudsak emot?

Resultaten från våra analyser tyder på att svaret skulle kunna vara ja på den första frågan. En knapp tredjedel bland de som anser att den svenska ekono-

min förbättrats under det senaste året anser också att effekten av EU-medlemskapet varit positiv. Tendensen i svarsmönstret är dock inte särskilt stark. Andelen av de svarande som anser att den svenska ekonomin förbättrats men att medlemskapet i EU haft en försämrande effekt är endast något mindre. Balansen (procentandel "förbättrats" minus andel "försämrats") är endast +4. Samtidigt kan konstateras att varannan bland de som anser att den svenska ekonomin försämrats har uppfattningen att Sveriges medlemskap i EU har haft en negativ effekt. Endast nio procent anger att de uppfattat att EU-medlemskapet inneburit en förbättring. Balansen blir därmed -40.

Även när det gäller frågan om EU-förespråkarna allmänt har en mer positiv syn på den ekonomiska utvecklingen i Sverige än EU-motståndarna tyder resultaten på att den kan besvaras jakande. Det tycks alltså finnas ett samband inte bara mellan grundinställningen till EU-medlemskapet och synen på vilken effekt detta haft på den svenska ekonomin utan också när det gäller synen på den allmänna ekonomiska utvecklingen i Sverige. Bland de som är för Sveriges medlemskap i EU anser 44 procent att ekonomin i Sverige förbättrats under det senaste året. Tjugofyra procent är av motsatt åsikt. De som är i huvudsak emot det svenska medlemskapet i EU uppvisar ett omvänt svarsmönster. Tjugofem procent anser att den svenska ekonomin förbättrats och 47 procent att den har försämrats. Balansen i det första fallet är +20 och i det andra fallet -22.

När det gäller den militära säkerheten är den allmänna bilden rätt positiv. EU-medlemskapet har betytt en förbättring. Det stämmer väl överens med resultaten från folkomröstningsundersökningen 1994. Dock bör beaktas att sjuttio procent av de svarande inte fann det möjligt att ange om förhållandet förbättrats eller försämrats. Sannolikt har detta att göra med att den militära säkerheten i första hand inte kopplats samman med EU utan med NATO och de aktiviteter som denna organisation genomfört (fredsbevarande aktionen i Bosnien, övningar inom ramen för Partnerskap för fred, etc.). Det kan i detta sammanhang vara värt att notera att i en undersökning som genomfördes hösten 1997 av Styrelsen för psykologiskt försvar redovisas resultat som visar att NATO i större utsträckning än EU uppfattas bidra till freden och säkerheten i Sveriges närhet (Stütz, 1998). Som tidigare påpekats måste tas hänsyn till att frågan om EU:s roll i militära säkerhetssammanhang inte utgjort något mer framträdande tema i den allmänna debatten. De ämnen som i stället kunnat konkret knytas till EU har rört konfliktförebyggande och fredsbevarande insatser.

Endast i några enstaka fall kan de erhållna svarsmönstren jämföras med objektiva uppgifter om förhållanden inom det aktuella området. Ett sådant utgör livsmedelspriserna. Även om det kan råda delade meningar om hur prisläget skall mätas framstår det som oomtvistligt att den generella prisnivån på livsme-

del sjunkit sedan 1995. SCB:s konsumentprisindex var 1995 235,5 för livsmedel. För 1997 var motsvarande värde 220,1. Trots detta anser tjugofyra procent av de svarande att EU-medlemskapet inneburit en försämring när det gäller livsmedelspriserna. Detta reser osökt återigen frågan om vad som avgör attityden till Sveriges samarbete på olika politikområden inom EU. Är det de faktiska förhållandena – där sådana kan presenteras på ett godtagbart objektivt sätt – eller är det i första hand den grundläggande inställningen till Sveriges EU-medlemskap?

Figur 3 Uppfattning om effekter av Sveriges EU-medlemskap fördelat på ämnesområden och angiven partisympati (balansmätt)

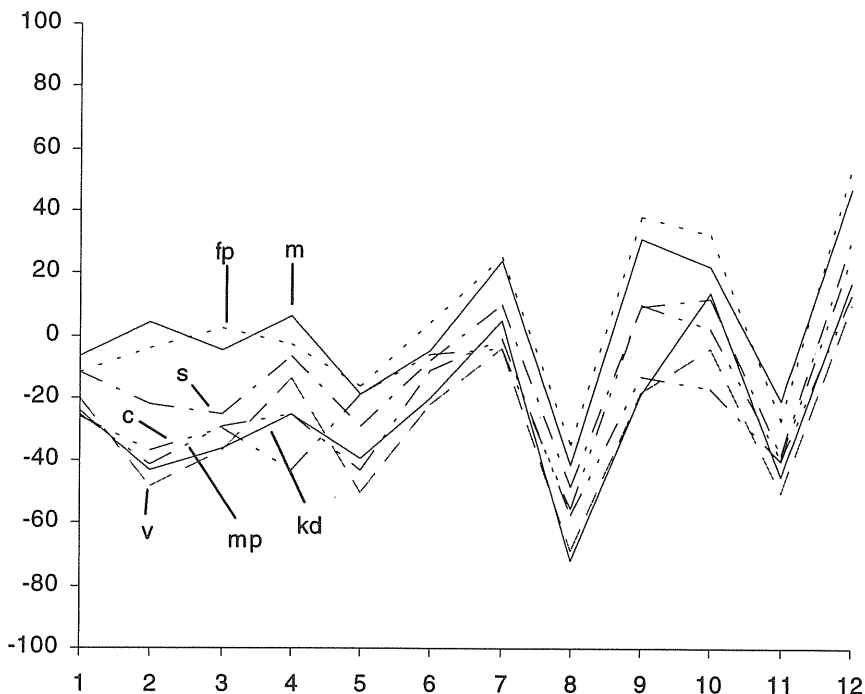

Kommentar; Figuren bygger på balansmätt (se föregående tabell) som framräknats inom tolv olika ämnesområden (se föregående tabell) för sympatisörerna med vart och ett av de sju riksdagspartierna. Bokstavsbeteckningarna i nederkanten hänför sig till de i samma tabell angivna ämnesområdena. Partisympati har klassats efter svaren på frågan: 'Vilket parti tycker du bäst om idag?' Partibeteckningarna står för: v=vänsterpartiet; s=socialdemokratiska arbetarepartiet; c=centerpartiet; fp=folkpartiet-liberalerna; m=moderata samlingspartiet; kd=kristdemokratiska partiet; mp=miljöpartiet de gröna.

Det finns ett samband mellan den traditionella ”vänster-höger-dimensionen” i svensk politik och en ”EU-dimension”, dvs. inställningen till Sveriges medlemskap i EU (Oscarsson, 1996). När det gäller grundinställningen till EU-medlemskapet bland partiernas sympatisörer har konstaterats att vänsterpartiet och miljöpartiet tillhör de mest negativa. Socialdemokraterna, centerpartiet och kristdemokraterna bildar en mittengrupp och moderaterna och folkpartiet intar den mest EU-positiva positionen. Detta mönster dominerar också i detta fall. I figur 3 visas hur de olika partiernas sympatisörer uppfattar effekterna av Sveriges medlemskap i EU. Liksom i anslutning till figur 2 finns här anledning att notera hur likartat attitydmönstret är för de sju partierna. Där vänsterpartisterna är särskilt negativa där är oftast också moderater och folkpartister av samma åsikt. Som synes gäller det omvända förhållandet i andra fall.

När det gäller åsiktsmönstret kan noteras att det i de flesta fall är folkpartiets och inte moderata samlingspartiets sympatisörer som intar den mest EU-positiva positionen (se tabell 6). På den andra sidan uppträder fyra partiers sympatisörer som företrädare för de mest EU-negativa åsikterna i olika frågor. Det är vänsterpartiet, miljöpartiet, centerpartiet och kristdemokraterna. Med sex ”ytterplaceringar”, plus en delad med centerpartiet, intar vänsterpartiets sympatisörer den mest EU-negativa positionen. Därefter följer centerpartiet med två, plus en delad med vänsterpartiet, kristdemokraterna med två och miljöpartiet med en.

Tabell 6 Rangordning av tolv ämnesområden efter attitydmönstrets spännvidd med angivande av vilka partiers sympatisörer som intar ytterpositionerna

Ämnesområde	Spännvidd Procent	Ytterpartier	
		Positiva	Negativa
1 Påverka EU	57	fp	kd
2 Ekonomin	52	m	v
3 Jordbruket	49	m	c
4 Livsmedelspriserna	49	fp	mp
5 Företagens konkurrenskraft	44	fp	v
6 Sysselsättningen	39	fp	v
7 Nationella självständigheten	37	fp	kd
8 Sociala tryggheten	34	fp	v
9 Brottsbekämpningen	29	m	v
10 Jämställdheten	26	fp	v
11 Militära säkerheten	21	fp	c+v
12 Miljön	19	m	c

Kommentar: Attitydmönstrets spännvidd har beräknats genom att mäta antalet procentenheter som skiljer det mest EU-positiva partiets position från det mest EU-negativa.

Analyserar vi slutligen uppfattningen om EU-medlemskapets effekter mot bakgrund av inställningen till Sveriges EU-medlemskap visar resultaten att det för de EU-positiva endast på två områden ("sociala tryggheten" och "brottsbekämpningen") framkommer negativa övervikter (se tabell 7). I övrigt dominerar uppfattningen att EU-medlemskapet medfört förbättringar. Beträffande de EU-negativa så är det endast på ett område ("företagens konkurrensmöjligheter") som det uppkommer en positiv övervikt. På övriga punkter anses EU-medlemskapet ha inneburit försämringar för Sverige. Genomsnittsvärdet för de som i huvudsak är emot Sveriges EU-medlemskap är -29, medan motsvarande värde för EU-förespråkarna är +16. EU-motståndarna är inom de tolv områden som använts i undersökningen klart starkare i sin EU-negativa uppfattning än vad EU-förespråkarna är i sin EU-positiva uppfattning.

Tabell 7 Inställning till Sveriges EU-medlemskap fördelat på uppfattning om effekter av medlemskapet (balansmätt)

Ämnesområde	Inställning till Sveriges EU-medlemskap		
	I huvudsak för	I huvudsak emot	Ingen bestämd åsikt
Miljön	+4	-29	-7
Sveriges ekonomi	+23	-51	-20
Sysselsättningen	+4	-38	-13
Jordbruket	+18	-28	-6
Sociala tryggheten	-10	-44	-21
Jämställdheten	+1	-17	-4
Militära säkerheten	+36	-5	+3
Nationella självständigheten	-36	-65	-31
Möjlighet att påverka utveckling i EU	+58	-21	+3
Livsmedelspriserna	+45	-11	+2
Brottsbekämpningen	-15	-50	-34
Företagens konkurrensmöjligheter	+64	+12	+26

Kommentar: I tabellen redovisas balansmätt som framräknats genom att minska den andel bland de svarande som uttalat att de anser att EU-medlemskapet inneburit en förbättring med andelen som anser att det inneburit en försämring.

Tabell 8 Andel som angivit att Sveriges EU-medlemskap varken inneburit förbättring eller försämring redovisat efter inställning till EU-medlemskap och ämnesområde (procent)

Ämnesområde	Inställning till Sveriges EU-medlemskap		
	I huvudsak för	I huvudsak emot	Ingen bestämd åsikt
Miljön	64	57	73
Sveriges ekonomi	51	39	64
Sysselsättningen	68	54	69
Jordbruket	36	32	52
Sociala tryggheten	78	54	73
Jämställdheten	85	75	82
Militära säkerheten	60	73	77
Nationella självständigheten	54	31	63
Möjlighet att påverka utveckl i EU	30	45	59
Livsmedelspriserna	35	43	46
Brottsbekämpningen	61	42	58
Företagens konkurrensmöjligheter	28	54	58

Största avståndet mellan EU-förespråkarna och EU-motståndarna återfanns när det gäller synen på EU-medlemskapets effekter på Sveriges möjligheter att påverka EU:s utveckling (79 enheter) och på den svenska ekonomin (74 enheter). Minsta avståndet registrerades inom området ”jämställdheten mellan män och kvinnor” (18 enheter). Inom detta sistnämnda område bör dock beaktas att det var 80 procent av de svarande som valde mittalternativet, dvs. ansåg att EU-medlemskapet varken inneburit förbättring eller försämring.

Det stora avståndet i åsikter mellan EU-förespråkarna och EU-motståndarna när det gäller frågan om EU-medlemskapets effekter på ”den nationella självständigheten” stämmer väl med resultat som tidigare redovisats i denna artikel. Frågan är av grundläggande karaktär för båda grupperna. Förespråkarna för Sveriges EU-medlemskap bör rimligen utgå ifrån att landet, dess regering, får ökat inflytande i EU jämfört med om Sverige ej var medlem. Detta kan vara en möjlig förklaring till den förhållandevis höga positiva balansen. På motsvarande sätt kan EU-motståndarnas klart negativa inställning ses som grundad på uppfattningen att Sveriges påverkansmöjligheter är ytterst små eller obefintliga. Sverige befinner sig i händerna på ett beslutssystem där de svenska ministrarna kan hamna i minoritetsställning utan möjlighet att förhindra oönskade beslut. Det negativa indexvärdet är dock relativt svagt, vilket kan tyda på att även vissa bland EU-motståndarna anser att Sveriges EU-medlemskap betyder möjligheter till påverkan på EU.

Det näst största avståndet mellan EU-förespråkarna och EU-motståndarna uppkom när det gällde synen på den svenska ekonomin. Här gäller omvändningen till föregående exempel. Den balans som noterats för EU-förespråkarna är förvånansvärt låg, medan motsvarande balans för motståndarna till Sveriges EU-medlemskap indikerar att de är förhållandevis starka i sin uppfattning om att effekterna av EU-medlemskapet varit negativa.

Bland den stora mängden intressanta uppgifter kan också noteras att såväl förespråkare som motståndare till Sveriges EU-medlemskap uppfattar att den nationella självständigheten har påverkats negativt. Resultaten ger oss tyvärr inte möjlighet att klarlägga om en del bland EU-förespråkarna uppfattat detta som en naturlig konsekvens av EU-medlemskapet och att de negativa effekterna kompenseras av de positiva som vi tidigare konstaterade inom denna grupp anses finnas när det gäller möjligheterna att påverka EU.

Några av de andra resultaten ger anledning till att också kommentera utnyttjandet av mittalternativet ("varken förbättring eller försämring") bland förespråkarna och motståndarna till Sveriges EU-medlemskap. Totalresultatet visar att motståndarna till det svenska EU-medlemskapet använder detta svarsalternativ i något mindre utsträckning än förespråkarna. Genomsnittsvärdet är femtio procent för EU-motståndarna och femtiofyra procent för EU-förespråkarna. Ur analytisk synvinkel är detta inte helt tillfredsställande, eftersom det inte går att avgöra på vilken grund alternativet valts. I flera fall uppvisar båda grupperna ett likartat svarsmönster. Det gäller t.ex uppfattningen om effekterna på miljön, jordbruket, den militära säkerheten och livsmedelspriserna. När det däremot gäller företagets konkurrensmöjligheter och den nationella självständigheten skiljer sig mönstret ganska mycket. I det sistnämnda fallet är det EU-förespråkarna som i högre utsträckning väljer mittalternativet, medan det omvända gäller i fråga om synen på EU-medlemskapets effekt på företagets konkurrensmöjligheter. I båda fallen kan konstateras att det rör sig om ämnen som ligger centralt inom respektive grupps åsiktsprofil och som dessutom givits en mycket framträdande plats i samhällsdebatten.. Detta förhållande kan ha medverkat till att många som inte kunnat upprätthålla en i det första fallet helt EU-positiv och i det andra fallet en helt EU-negativ linje sökt sig till mittalternativet.

Avslutande kommentarer

Tillgången på EU-information är god i Sverige. Den svenska väljarkåren upplever sig vara bättre informerad i EU-frågor nu än tidigare. Samtidigt blir det alltmer komplicerat att urskilja "EU-frågor" från "vanliga svenska in- och utri-

kespolitiska frågor”. Uttalanden om hur förhållandena skulle ha blivit för Sverige om väljarna och Riksdagen 1994 sagt nej till medlemskap i EU blir med nödvändighet oftast hypotetiska. Detta gör det svårt för väljarna att finna jämförelsepunkter som kan användas för en bedömning av EU-medlemskapets effekter på situationen i Sverige.

Resultaten från 1997 års SOM-undersökning visar att grundinställningen till Sveriges EU-medlemskap i de flesta fall avgör vilka effekter man uppfattar att medlemskapet har haft på förhållandena i Sverige. Många väljare känner sig dock uppenbart osäkra och väljer då i många fall ett ”balanserande” mittalternativ (”varken förbättring eller försämring”). Bland dem som tar tydlig ställning dominerar uppfattningen att det hittills främst varit fråga om försämringar.

I inledningen till denna artikel konstaterades dock att det mellan 1996 och 1997 kunde noteras ett möjligt trendbrott i den allmänna inställningen till Sveriges EU-medlemskap. Svaret på om det är fråga om ett sådant måste dock vänta tills resultaten från nästa SOM-undersökning föreligger. Dessförinnan kommer det första Riksdagsvalet sedan Sverige blev EU-medlem att genomföras. Förhoppningsvis skall detta medverka till att EU-frågor i allmänhet och konsekvenser av Sveriges EU-medlemskap kommer upp till debatt. Kanske kan ett ökat politiskt och massmedialt intresse på EMU-frågan och Sveriges anslutning till Schengenavtalet tillsammans med betydelsen av de hundratals anknytningspunkter som finns mellan svensk inrikespolitik och samarbetet inom EU medverka till att ge valrörelsen ett betydande inslag av EU-politik.

Referenser

- Bjereld, U. (1997) ”Väljarna och Sveriges säkerhetspolitiska vägval” i Holmberg, S. och Weibull, L. (red.) *Ett missnöjt folk*. Rapport nr 18. Göteborg: SOM-institutet, Göteborgs Universitet
- Gilljam, M. och Holmberg, S. (1998) *Sveriges första Europaparlamentsval*. Stockholm: Norstedts utbildning.
- Herolf, G. och Lindahl, R. (1996a) *Av vitalt intresse. EU:s utrikes- och säkerhetspolitik inför regeringskonferensen*. SOU 1996:7. Stockholm.
- Herolf, G. och Lindahl, R. (1996c) *EU:s säkerhetspolitiska dilemma*. Världspolitikens dagsfrågor 1996:9. Stockholm: Utrikespolitiska Institutet.

- Hinnfors, J. (1997) "EMU-frågan: huvudet i sanden?" i Holmberg, S. och Weibull, L. (red.) *Ett missnöjt folk*. Rapport nr 18. Göteborg: SOM-institutet, Göteborgs Universitet.
- Lindahl, R. (1994) "Inför avgörandet – åsikter om EU" i Holmberg, S. och Weibull, L. (red.) *Vägval*. Rapport nr 11. Göteborg: SOM-institutet, Göteborgs Universitet.
- Lindahl, R. (1996b) "En folkomröstning i fredens tecken" i Gilljam, M och Holmberg, S (red.) *Ett knappt ja till EU*. Stockholm: Norstedts juridik.
- Lindahl, R. (1997) "Missnöjda EU-medlemmar" i Holmberg, S. och Weibull, L. (red.) *Ett missnöjt folk*. Rapport nr 18. Göteborg: SOM – institutet, Göteborgs Universitet.
- Oscarsson, H. (1996) "EU-dimensionen" i Gilljam, M och Holmberg, S. (red.) *Ett knappt ja till EU*. Stockholm: Norstedts juridik.
- Oskarson, M. (1996) "Väljarnas vågskålar" i Gilljam, M. och Holmberg, S. (red.) *Ett knappt ja till EU*". Stockholm: Norstedts juridik.
- Statistiska Centralbyrån , konsumentprisindex
- Stütz, G. (1998) *Opinion 97*. Meddelande 144. Stockholm: Styrelsen för psykologiskt försvar.

EMU: MARKNADENS POLITIK?

JONAS HINNFORS

I EMU-projektets slutskede förefaller EMU-opinionen alltmer bli ett uttryck för var väljarna står principiellt i synen på finans- och valutamarknaders makt. Som framgår i det följande vinner EMU-projektet allt starkare gehör hos väljare som menar att finans- och valutamarknader bör avregleras. Den del av väljarkåren som däremot vill införa mer marknadsreglering är fortfarande starkt negativ till EMU. För några år sedan var båda dessa grupper mycket skeptiska. Rent principiellt finns i och för sig inget som hindrar att EMU betraktas som politikens fasta grepp över anonyma finansmarknader men flertalet väljare verkar alltså numera snarare uppfatta EMU som ett instrument för minskad marknadsreglering.¹

Låt oss börja med att studera den allmänna opinionsbilden för synen på EMU (tabell 1). Partiernas väljarkårer är på väg att kristalliseras i distinkt skilda EMU-grupperingar, men totalt sett försvagas EMU-motståndet. Sedan länge har partierna valt olika hållning visavi EMU. Vänsterpartiet, miljöpartiet och centerpartiet intar en avvisande linje. I första hand socialdemokraterna, men även kristdemokraterna menar att ett EMU-inträde kan tänkas men inte från starten 1999. Folkpartiet och moderata samlingspartiet är de enda partier som förespråkar EMU-medlemskap från starten.

Tabell 1 Svenska folkets inställning till EMU ("att införa en gemensam EU-valuta") efter partisympati 1995, 1996 och 1997 (procent och opinionsbalans)

	Mycket bra	Ganska bra	Varken eller	Ganska dåligt	Mycket dåligt	Summa procent	Opinionsbalans (bra minus dåligt)
Samtliga:							
1995:	4	11	31	19	35	100	-39
1996:	6	14	32	20	28	100	-28
1997:	9	16	31	15	29	100	-20
Partisypati:							
Vänsterpartiet							
1995:	1	5	21	16	57	100	-67
1996:	2	7	23	23	45	100	-59
1997:	4	8	20	16	52	100	-56
Socialdemokraterna							
1995:	4	9	27	21	39	100	-47
1996:	4	12	34	22	28	100	-34
1997:	5	13	32	18	32	100	-32
Centerpartiet							
1995:	1	7	33	19	40	100	-51
1996:	3	10	24	24	39	100	-50
1997:	6	16	24	21	33	100	-32
Folkpartiet							
1995:	3	24	29	23	21	100	-17
1996:	5	20	45	12	18	100	-5
1997:	17	24	33	12	14	100	+8
Moderaterna							
1995:	9	16	40	17	18	100	-10
1996:	9	23	40	15	13	100	+4
1997:	17	24	33	12	14	100	+15
Kristdemokraterna							
1995:	4	4	41	18	33	100	-43
1996:	13	15	22	18	32	100	-22
1997:	6	16	30	8	40	100	-26
Miljöpartiet							
1995:	2	10	20	22	46	100	-56
1996:	3	6	19	25	47	100	-63
1997:	5	7	28	14	46	100	-48

Kommentar: "Vet ej" och icke-svar har räknats bort. Opinionsbalansen räknas fram genom att ta differensen mellan den svarsandel som anger att ett förslag är bra och den svarsandel som anger att ett förslag är dåligt. Ett plustecken i tabellens opinionsbalanser anger övervikt för dem som menar att förslaget är bra. Måttet kan variera mellan +100 (alla tycker förslaget är bra) och -100 (alla tycker förslaget är dåligt).

Tidigare har det funnits ett stort mått av diskrepans mellan partiernas EMU-position och deras respektive väljarkårens åsikter. Till viss del stämmer det resultatet fortfarande men i allt mindre utsträckning. För första gången sedan EU-inträdet har de EMU-förespråkande partiernas väljare (moderater och folkpartister) svängt över till en mer distinkt EMU-positiv hållning. Balansmätt, det vill säga, andelen positiva minus andelen negativa: m, 1995: -10, 1997: +15 och för fp, 1995: -17, 1997: +8. Samtidigt kvarstår de EMU-fientliga partiernas väljare (vänsterpartister, miljöpartister och centerpartister) som i grunden mycket negativa om än i något mindre grad nu än tidigare. Balansmätt, v, 1995: -67, 1997: -56 mp, 1995: -56, 1997: -48; (c), 1995: -51, 1997: -32. Socialdemokrater och kristdemokrater bildar en mellangrupp. Anhängare till dessa partier är fortfarande skeptiska, liksom sina avvaktande moderpartier. För några år sedan var socialdemokratiska och kristdemokratiska väljare dock ännu mer negativa - balansmätt, s, 1995: -47, 1997: -32; kd, 1995: -43, 1997: -26.

Sammantaget går väljargrupperna numera alltmer i takt med sina moderpartier. Valet 1998 förefaller därför ha stora möjligheter att bli ett EMU-val i den meningen att vi dels har tre tydliga partialalternativ för väljarna att ta ställning till, dels en väljarkår som alltmer polariseras.

Med tanke på den betydelse vi normalt lägger i begreppen ”vänster” och ”höger” borde EMU-frågan, med dess påtagligt ekonomirelaterade problematik, vara en starkt laddad vänster-högerfråga. Figur 1 visar att så inte är självklart. Tidigare forskning har haft för avsikt att förklara inställning till EU (Oscarsson, 1996). I de modellerna har därför EU-uppfattning ingått som beroende variabel (det som skall förklaras). Här placeras i stället EU-uppfattning tillsammans med vänster-högerinställning som oberoende variabler (det som förklarar) medan EMU-inställning är den beroende variabeln.

Figur 1 Ideologisk vänster-högerposition och EU-åsikt som orsaksförklaringar till inställning till EMU 1995 och 1997 (b-värden och R²)

1995

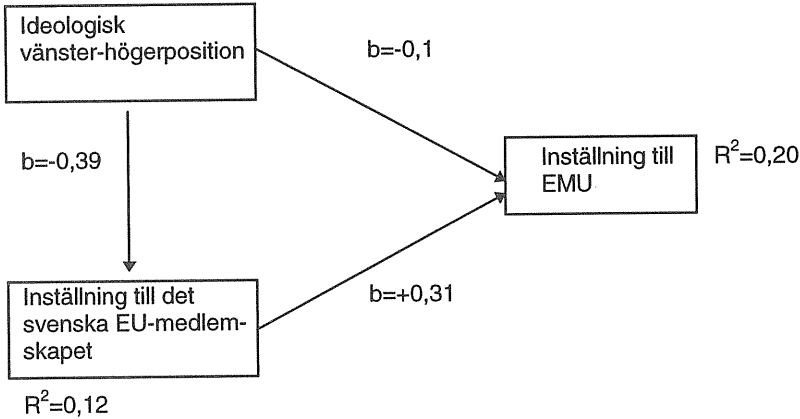

1997

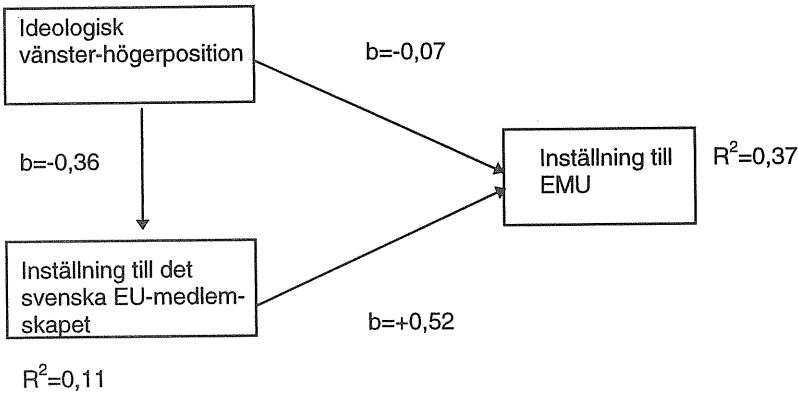

Kommentar: Analystekniken är multipel regressionanalys, där b står för ostandardiserade regressionskoefficienter och R² anger andelen förklarad varians. Samtliga koefficienter är signifikanta på .0001-nivån. Vänster-högerposition mättes på en femgradig skala (1-5) och har kodats så att 1=vänster, 3=mitten, 5=höger. Inställning till EMU mättes genom på en femgradig fråga (1-5) om ”inställning till att införa gemensam EU-valuta” och har kodats så att 1=ja till EMU, 3=varken/eller, 5=nej till EMU. Inställning till det svenska EU-medlemskapet mättes på en tregradig skala (1-3) och har kodats så att 1=ja till EU, 3=varken/eller, 5=nej till EU.

Tillsammans förklarade de oberoende variablerna måttliga 20 procent av variationen i EMU-inställning 1995. 1997 ökade den förklarade variansen till 37 procent. EU-åsikter visar sig ha starkare direkteffekt på EMU-opinionen än vänster-högerinställning, särskilt 1997. Effektmåtten (b) var 1995 0,31 respektive 0,10 och 1997 0,52 respektive 0,07. Eftersom vänster-högerideologi rimligen är en mer bakomliggande orsaksfaktor än EU-attityd blir den samlade vänster-högereffekten (indirekt + direkt) 1995 0,22 ($0,39 \times 0,31 + 0,10$) och 1997 0,26 ($0,36 \times 0,52 + 0,07$), d v s fortfarande mindre än effekten av EU-åsiikt.

Oavsett om de stod till vänster eller till höger var EU-motståndare och EU-förespråkare varandra ganska lika i sin syn på EMU 1995. Det framgår av tabell 2 som visar EMU-åsiikt för fyra väljargrupper med olika kombinationer av vänster-höger- och EU-inställning. Samtliga var skeptiska. 1997 är bilden en helt annan. Gruppen EU-positiva har vänt sin tidigare skepsis till stor uppslutning kring EMU. Det gäller såväl höger- som vänsterväljare. Däremot är de EU-negativa fortfarande mycket tveksamma till EMU. EU-dimensionen växer sig allt starkare i svensk politik.

Hur kan vi då förklara det faktum att EU-anhängare nu blivit alltmer EMU-positiva? Varför gick inte EMU-frågan redan från början lika klart i tandem med EU-problematiken i stort? Låt oss reflektera över en förklarande tes.

En första något spekulativ tanke har att göra med EUs hittillsvarande institutionella konstruktion. Stödet för EMU är som framgår begränsat men förändras långsamt i mer stödjande riktning. Hittills har de flesta EU-invånare bara kunnat relatera sig till en EU-statsapparat som vanligtvis inte direkt påverkar deras vardagsliv. Avsaknaden av kraftfulla institutionella arrangemang på EU-nivå har medfört att medborgarna - förutom bönderna som genom omfattande bidragssystem konkret berörs av EU - ännu inte haft stor anledning att betrakta EU som relevant att relatera sig till politiskt. Beslutskraften i EMU blir en helt annan och besluten får reella och konkreta återverkningar på alla medborgare inom EMU-området (jämför Hinnfors och Pierre, 1996: 26).

Tabell 2 Andel positiva till EMU ("att införa en gemensam EU-valuta") efter vänster-högerinställning och inställning till EU, 1995, 1996 och 1997 (procent positiva)

1995

	Vänster	Höger	Effekt av V/H-inställn:
Mot EU	3	9	6
För EU	17	30	13
Effekt av EU-inställning:	14	21	

1996

	Vänster	Höger	Effekt av V/H-inställn:
Mot EU	3	10	7
För EU	30	42	12
Effekt av EU-inställning:	27	32	

1997

	Vänster	Höger	Effekt av V/H-inställn:
Mot EU	4	8	4
För EU	45	57	12
Effekt av EU-inställning:	41	49	

Kommentar: Observera att de värden som skrivs in i rutorna är andel positiva till EMU ("att införa en gemensam EU-valuta"). Effekten av EU-inställning erhålles genom att för respektive vänster- och högerväljare räkna ut differensen mellan EMU-värdet bland dem som är "mot EU" och dem som är "för EU" (t ex, 1997: effekten av EU-inställning bland vänsterväljare: $45-4=41$). På motsvarande vis räknas effekten av vänster-högerinställning ut genom att för respektive EU-motståndare och EU-förespråkare dra differensen mellan värdena för dem som är "vänster" och dem som är "höger" (till exempel, 1997: effekten av vänster-högerinställning bland EU-motståndare: $8-4=4$).

När Centralbanken i Frankfurt sänker eller höjer räntan får det direkta effekter för miljontals villaägare och företagare. Eurovalutans värde kommer kontinuerligt att påverka export- och importmöjligheter. Någon motsvarighet till dessa påtagliga institutionella effekter har inte funnits hittills. EMU skulle därför i förlängningen kunna leda till krav på fördjupat politiskt samarbete mellan andra EU-institutioner. EU blir i så fall en politiskt relevant enhet för betydligt fler EU-invanare än idag (Krugman, 1992: 202-203; jämför Smith, 1992: 71). Mot den bakgrunden förefaller det rimligt att EMU först nu nära dess introduktion blir

relevant för medborgarna och att det då också är EU-dimensionen som träder i förgrunden. I och med att EMU förmodligen innebär att EU-integrationen blir oåterkallelig (reellt om än ej formellt) finns starka skäl för EU-skeptiker att nu göra allt för att stoppa en sådan institutionell cementering. EU-förespråkare har anledning göra omvänd bedömning.

Men om nu EMU vitaliserar och förändrar vår syn på EU, finns då inte anledning för alla att mer omsorgsfullt överväga var EMU hör hemma ideologiskt? Få konkreta politiska sakfrågor torde som EMU beröra det starkt symbolladdade område som handlar om hur stor del av samhällslivet som skall lämnas åt fria marknadskrafter att sköta. EMU-medlemskap kan mycket väl betraktas som en motvikt mot marknadsrörelser och som en identitetsskapande politisk institution. Lika gärna skulle EMU dock kunna uppfattas som en direkt hämsko på politiker. Varken ledamöterna i den nya EMU-centralbanken i Frankfurt eller de respektive medlemmarnas nationella centralbanker får motta instruktioner från politiska församlingar. Hela EMU-området blir del i ett fritt fungerande marknadsområde (se t ex Lundgren, 1996; SOU 1996:158).

EMU-motståndet minskar i Sverige. Med tanke på EMU-problematikens uppenbara relevans för allmänna åsikter om vilket utrymme marknadslösningar skall ha visavi politiska beslut skulle en närliggande förklaring till opinionsförändringen kunna vara att svenska folkets syn på relationen mellan politik och marknad förskjutits i riktning mot mindre reglering. Tabell 3 visar emellertid att ingen sådan förskjutning ägt rum.

Tabell 3 Svenska folkets uppfattning om hur mycket inflytande finansmarknaden har att säga till om respektive hur mycket den bör ha att säga till om i dagens svenska samhälle, 1995, 1996 och 1997 (medelvärde på en skala från 0 (litet) till 10 (mycket))

	Har	Bör ha
1995:	7,3	4,4
1996:	7,3	4,5
1997:	7,3	4,6

Trots den uppenbara närheten till frågor om politik och marknad kan vi genast konstatera att under samma tid som EMU-motståndet börjat försvagas har svenska folkets syn på avvägningen mellan politik och finansmarknad generellt sett varit fullständigt oförändrad. På en skala från 0 (litet) till 10 (mycket) ligger medelvärdet för de intervjuade samtliga år på 7,3 vad avser synen på hur mycket finansmarknaden *har* att säga till om. Värdena för hur mycket finansmarknaden *bör ha* att säga till om är hela tiden klart lägre, omkring 4,5.

Som framgår av tabell 4 finns dessutom en förbluffande stabilitet i befolkningens uppfattningar i ett antal konkreta sakfrågepåståenden om huruvida det är bra eller dåligt att reglera eller avreglera finans- och valutamarknaderna. Trots att många saknar uttalad uppfattning och att opinionen därför skulle kunnat vara lätttrölig är det allmänna intrycket mycket stabilt.

En viss, marginell, förskjutning i riktning mot ökad förståelse för avreglering av finansmarknaderna har visserligen skett, men förändringarna är så små att man knappast kan dra några större växlar på dem. På det här preliminära stadiet kan vi alltså avvisa tankar om att EMU-åsikterna direkt skulle ha påverkats av en allmän mer marknadsvänlig opinionsutveckling.

Men om det nu är så att EMU kan uppfattas både som ett marknadsprojekt och som ett politikprojekt, skulle det inte kunna vara så att det är själva uppfattningen om EMU som antingen ett marknads- eller ett politikinstrument som förändrats? En sådan omdefinition kan naturligtvis ske alldeles oberoende av hur den allmänna uppfattningen om relationen mellan politik och marknad utvecklas.

Tabell 4 Svenska folkets inställning till reglering/avreglering av finansmarknaden, 1995, 1996 och 1997 (procent och opinionsbalans)

	Bra	Varken eller	Dåligt	Vet ej	Summa procent	Opinionsbalans (bra minus dåligt)
Öka den internationella kontrollen av valutahandeln						
1995:	40	20	12	28	100	+28
1996:	35	19	11	35	100	+24
1997:	36	21	11	32	100	+25
Underlätta den internationella valutahandeln						
1995:	25	27	17	31	100	+8
1996:	22	25	15	38	100	+7
1997:	24	31	12	33	100	+12
Verka för en fortsatt internationell avreglering av valutahandeln						
1995:	18	31	16	35	100	+2
1996:	18	26	15	41	100	+3
1997:	19	31	14	36	100	+5
Öka regleringen av valutamarknaden						
1995:	30	43	15	12	100	+15
1996:	24	46	14	16	100	+10
1997:	22	46	14	18	100	+8

Kommentar: Svartalernativet "vet ej" ingick som ett explicit svartalernativ i de tre första enkätfrågorna.

Låt oss göra det rimliga antagandet att stöd för reglering av valutamarknader innebär en sympati för politikens makt och att avregleringsvilja uttrycker stöd för marknadsfrihet. Då visar det sig (tabell 5) att beträffande EMU-åsikt skiljer sig de som vill reglera valutamarknader distinkt från dem som vill avreglera. Dessutom har skillnaderna förstärkts kraftigt mellan 1995 och 1997. Avreglerarna är numera betydligt mer EMU-vänliga än reglerarna.

Tabell 5 Inställning till EMU ("att införa en gemensam EU-valuta")
 efter inställning till reglering/avreglering av valutamarknader 1995 och 1997 (opinionsbalans)

Åsikt om EMU, bland dem som:			
vill reglera valutamarknader		vill avreglera valutamarknader	
1995	1997	1995	1997
-45	-34	-21	+22

Kommentar: Observera att de värden som skrivs in i tabellen gäller uppfattning om EMU. Frågan om reglering eller avreglering av valutamarknader löd: "Verka för en fortsatt internationell avreglering av valutahandeln". Beträffande opinionsbalans, se tabell 1.²

Tabell 5 indikerar begynnande tecken på att EMU nu för första gången mer entydigt är på väg att uppfattas som ett marknadsinstrument. Uppenbarligen börjar väljargrupper som allmänt sett står för en linje med större förståelse för fria valutamarknader att se EMU med just de förtecknen. Tidigare var osäkerheten större bland dessa grupper om EMUs sätt att fungera. Nu har de svängt över till en mer uttalat positiv hållning.

Trots att resultaten bara är preliminära har vi all anledning att fundera över de vidare konsekvenserna för svensk politik. Om EMU är ett projekt som alltmer börjar tilltala marknadsförespråkare finns det rimligen en bortre gräns för hur långt i EMU-vänlig riktning opinionen kan utvecklas eftersom svenska folkets inställning till gränsdragningen mellan marknad och politik är stabilt skeptisk till finansmarknadernas inflytande i dagens samhälle. Inget talar för stora omvälvningar beträffande den gränsdragningen. Skall EMU-tanken kunna bli mer allmänt omfattad måste den därför vinna gehör även hos väljare som önskar stärka politikens makt på marknadens bekostnad. En sådan utveckling förefaller mindre trolig såvida inte EMU *också* kan formuleras som ett politikstärkande projekt utan att det fördenskull skrämmer bort de väljare som ställer sig positiva till fria marknadsrörelser.

Socialdemokraterna har många gånger tidigare lyckats omformulera frågor som konkurrerat med vänster-högerdimensionen till "vänsterfrågor" (Lundqvist, 1998). Om större delar av väljarkåren börjar uppfatta EMU som ett marknadsvänligt instrument kan det bli svårt för socialdemokraterna att från vänster och med argument om politikens makt inta en framtida EMU-positiv hållning med syftet att gå med i unionen. Samma definitionsproblem drabbar knappast moderaterna och folkpartiet vars väljarkårer nu dessutom börjar komma i fas med moderpartierna. Den avvaktande position socialdemokraterna

valt – och hittillsvarande avsaknad av kraftfull opinionsbildning från regeringen som hade kunnat påverka opinionen i ett tidigare skede – kan i så fall visa sig ödesdiger för partiet på väljararenan.

Noter

1. Denna uppsats finansieras delvis med medel från det Riksbanksstödda forskningsprojektet ”Marknaden som politisk aktör”.

I SOM-95, -96 och -97 fick intervjupersonerna ta ställning till förslaget att ”Införa en gemensam EU-valuta”. Frågan används här för att mäta inställning till EMU. Observera att EU-opinionen analyseras mer i detalj av Rutger Lindahl på annan plats i denna volym.

2. SOM 1995-97 innehåller ytterligare frågor om reglering/avreglering av valutamarknader. I huvudsak blir dock resultatet detsamma beträffande avreglerarnas och reglerarnas syn på EMU oavsett vilken fråga som används.

Referenser

- Hinnfors, Jonas och Jon Pierre (1996) *Autonomi, suveränitet och ekonomisk politik: EMU-medlemskapets inverkan på svenskt politiskt beslutsfattande*. Underlagsrapport nr 18 till EMU-utredningen, SOU 1996:158.
- Krugman, Paul R (1992) *Currencies and Crises*. London: The MIT Press.
- Lundgren, Nils (red) (1995) *Vad vill Sverige med EU?* Konjunkturrådets rapport 1996. Stockholm: SNS.
- Lundqvist, Lennart J (1998) ”Capacity Building or Social Construction? Explaining Swedish Environmental Policy Change” Göteborgs universitet, Statsvetenskapliga institutionen, Draft paper presented at the Special Seminar on Public Policy and Administration, April 1, 1998.
- Oscarsson, Henrik (1996) ”EU-dimensionen” i Gilljam, Mikael och Sören Holmberg (red) *Ett knäppt ja till EU*. Väljarna och folkomröstningen 1994. Stockholm: Norstedts Juridik.
- Smith, Anthony D (1992) ”National Identity and the Idea of European Unity” *International Affairs* 68:1, 55-76.
- SOU 1996:158 *Sverige och EMU*.

NÄRMARE NATO?

ULF BJERELD

"Liksom en harmonisk person tänker på sjukdom och död blott då hans hälsa är hotad, tänker ett folk, vars huvudsakliga mål är att få fortsätta sin tillvaro i fred och lugn, på utrikespolitik och krig endast då krisen står för dörren". Så formulerade en gång Herbert Tingsten sin syn på väljarnas engagemang i utrikes- och säkerhetspolitiska frågor.¹ Enligt Tingsten var utrikesfrågorna komplicerade, avlägsna och utan omedelbart intresse för den enskilde väljaren. Först i tider av oro och krigsrisk fanns det anledning för gemene man att betänka de internationella frågorna.

Tingstens uppfattning om människors ointresse för utrikes- och säkerhetspolitik går igen i den svenska NATO-debatten. Det är inte ovanligt med uttalanden som att svenska folket inte vet vad NATO står för, att alliansfrihet och neutralitet mer fungerar som en "snuttefilt" för folket än som en genomtänkt säkerhetspolitisk strategi samt att utrikes- och säkerhetspolitiska frågor är för viktiga för att behandlas utifrån läget i folkopinionen.²

Väljarnas påstådda brist på engagemang i utrikesfrågor är en gammal tvistefråga i den statsvetenskapliga litteraturen. Orsakerna till att väljarna skulle vara oengagerade härleds i allmänhet utifrån antaganden om olikheter mellan utrikespolitik och inrikespolitik. Utrikespolitiken skulle t ex vara mer "avlägsen" genom att den rör geografiskt avlägsna och i övrigt komplicerade frågor utan tydliga konsekvenser för den enskilde medborgaren. Väljarna skulle i stället vara "mer intresserade av omedelbara sociala och ekonomiska frågor".³ I sin klassiska studie "The American Voter and Foreign Policy" (1950) hävdade t ex den amerikanske statsvetaren Gabriel Almond att den internationella politikens komplexitet samt det minimala och indirekta inflytande som en genomsnittsperson kunde utöva inom detta område höll tillbaka intresset och engagemanget. Som en följd därav var människors kunskaper om utrikespolitiska frågor ofta dåliga och deras åsikter inkonsistenta.⁴

Almonds pessimistiska syn dominerande länge forskningen kring väljarengagemang i utrikesfrågorna. Men från 1970-talet och framåt publicerades flera studier som hävdade att väljarnas engagemang i utrikesfrågor var större än vad man tidigare hade trott.⁵ Väljarna sades nu ha ett relativt starkt intresse för utrikespolitik och deras attityder var betydligt mer stabila och sammanhängande

än vad Almond hävdar. Fortfarande tillskrevs dock väljarna i allmänhet större engagemang i inrikespolitiska frågor än i utrikespolitiska, även om internationaliseringen och den europeiska integrationen allt mer luckrat upp gränsen mellan utrikespolitik och inrikespolitik.⁶

Vilken sanning ligger det då i påståenden att de svenska väljarna skulle vara så oinformerade och oengagerade i säkerhetspolitiken att deras inställning i NATO-frågan inte skulle vila på rationell grund? Från tidigare studier vet vi att svenska väljares intresse för utrikespolitiska frågor visserligen ökat över tid, men att det fortfarande är mindre än intresset för inrikesfrågor. Vi vet också att väljarna bedömer utrikesfrågorna som viktiga, trots att de inte är så intresserade av dem.⁷ I denna artikel skall vi först presentera svenska folkets inställning till alliansfrihet och NATO-medlemskap över tid. Därefter skall vi diskutera om folkopinionen i dessa frågor är baserade på välövervägda ställningstaganden eller ej.

Svenska folket och säkerhetspolitiken

Sedan några år tillbaka har Sverige intensifierat sitt fredstida samarbete med NATO. Sverige deltar t ex aktivt i samarbetet inom ”Partnerskap för fred” (PFF) och i det Euroatlantiska Partnerskapsrådet, vars syfte är att utveckla samarbetet mellan NATO och de stater som deltar i ”Partnerskap för fred”. Sverige deltar också med kraft och engagemang i den NATO-ledda, FN-sanktionerade IFOR/SFOR-operationen i Bosnien.

Men trots det ökade NATO-samarbetet har stödet för fortsatt alliansfrihet och neutralitet varit starkt i den svenska folkopinionen. Anhängarna av ett svenskt NATO-medlemskap har varit i minoritet, även om andelen ökat något över tid. Hur har då opinionsläget utvecklats under det senaste året? Är stödet för alliansfriheten och neutraliteten lika starkt som tidigare eller har stödet för ett svenskt NATO-medlemskap ökat? I tabell 1 presenteras först svenska folkets inställning till förslaget om bibehållen alliansfrihet, under åren 1994-1997.

Tabell 1 Svenska folkets inställning till bibehållen alliansfrihet, 1994-1997 (procent)⁸

Förslag: Sverige bör i fredstid föra en alliansfri politik, syftande till neutralitet i krig

År	Bra förslag	Varken eller	Dåligt förslag	Summa procent	Balansmått
1994	70	23	7	100	+63
1995	69	21	10	100	+59
1996	69	21	10	100	+59
1997	67	21	11	99	+56

Kommentar. Balansmåttet visar andelen som tycker att det är ett bra förslag minus andelen som tycker att det är ett dåligt förslag. Värdena kan därmed variera mellan +100 (alla tycker att det är ett bra förslag) och -100 (alla tycker att det är ett dåligt förslag). Positiva värden anger en övervikt för andelen som anser att det är ett bra förslag, medan negativa värden anger en övervikt för andelen som anser att det är ett dåligt förslag. De personer som ej besvarat frågan ingår inte i procentbasen.

Stödet för den svenska alliansfriheten har minskat något sedan 1996. Andelen som anser att det är ett bra förslag att Sverige i fredstid bör föra en alliansfri politik har minskat från 69 till 67 procent. Andelen som tycker det är ett dåligt förslag har ökat från tio till elva procent. Förändringarna är små, men sedan 1994 har balansmåttet sjunkit från +63 till +56 enheter.

Vilken är då inställningen till svensk alliansfrihet bland olika befolkningsgrupper? Tabell 2 visar åsikter om förslaget ”Sverige bör i fredstid föra en alliansfri politik, syftande till neutralitet i krig” efter kön, ålder och partisympati under åren 1994-1997.

Tabell 2 Svenska folkets inställning till bibehållen alliansfrihet, efter kön, ålder och partisympati, 1997 (balansmått)

Förslag: Sverige bör i fredstid föra en alliansfri politik, syftande till neutralitet i krig

	1994	1995	1996	1997
Samtliga	+63	+59	+59	+56
Kön				
Man	+61	+53	+50	+52
Kvinna	+65	+66	+67	+59
Ålder				
15-30	+62	+50	+54	+52
31-60	+61	+61	+59	+56
61-75	+69	+63	+64	+58
Partisympati				
Vänsterpartiet	+83	+72	+76	+81
Socialdemokraterna	+69	+67	+64	+72
Centerpartiet	+65	+66	+61	+74
Folkpartiet	+45	+49	+62	+33
Moderaterna	+49	+42	+37	+29
Kristdemokraterna	+70	+52	+52	+61
Miljöpartiet	+81	+71	+80	+65

Kommentar. Se tabell 1. Ju högre balansmått, desto starkare stöd för en alliansfri politik.

Stödet för alliansfriheten har under perioden 1994-1997 varit större bland kvinnor än bland män. I 1997 års mätning skiljer det sju balansmåttsenheter, +52 för männen mot +59 för kvinnorna. Bland de olika åldersgrupperna är stödet för alliansfriheten störst bland äldre (+58) och minst bland yngre (+52). Skillnaderna är emellertid inte särskilt stora. Bland personer med olika partisympatier är det främst vänsterpartister (+81), centerpartister (+74) och socialdemokrater (+72) som tycker det är bra med bibehållen alliansfrihet. Stödet är minst bland moderater (+29) och folkpartister (+33).

Det finns tecken på en polarisering i väljaropinionen bland de olika partisympatisörerna. I 1994 års mätning var avståndet mellan t ex moderater och socialdemokrater endast 20 balansmåttsenheter (+49 för moderaterna mot +69 för socialdemokraterna), medan avståndet i 1997 års mätning uppgick till 43 balansmåttsenheter (+29 för moderaterna mot +72 för socialdemokraterna). Polariseringsen beror främst på att moderaternas och folkpartisternas sympatisörer blivit mer negativt inställda till att bibehålla alliansfriheten, medan socialdemokrater, vänsterpartister och centerpartister uppvisar en stabilt positiv inställning.

Förslaget ”Sverige bör i fredstid föra en alliansfri politik, syftande till neutralitet i krig” är formulerat så att det inte är svårt att instämna. I frågan om Sverige bör söka medlemskap i NATO har vi för jämförbarhetens skull därför valt en formulering som även den skall inbjuda till instämmande. I tabell 3 visas svenska folkets inställning till NATO-medlemskap 1994-1997.

Tabell 3 Svenska folkets inställning till NATO-medlemskap 1994-1997 (procent)⁹

Förslag: Sverige bör söka medlemskap i NATO

År	Bra förslag	Varken eller	Dåligt förslag	Summa procent	Balansmått
1994	15	37	48	100	-33
1995	17	37	46	100	-29
1996	21	34	45	100	-24
1997	24	38	38	100	-14

Kommentar. Se tabell 1.

NATO-motståndet fortsätter att sjunka i den svenska opinionen. I 1997 års mätning var det 38 procent av de tillfrågade som ansåg att det var ett dåligt förslag att Sverige skulle söka medlemskap i NATO, mot 45 procent föregående år. Andelen som tycker det är ett bra förslag att Sverige söker medlemskap i NATO har samtidigt ökat från 21 procent 1996 till 24 procent 1997. Balansmåttet på -14 i 1997 års mätning visar att NATO-motståndarna fortfarande är fler än NATO-anhängarna, även om balansmåttet har sjunkit från -33 år 1994.

Vilka åsiktsskillnader i NATO-frågan återfinns bland olika befolkningsgrupper? Finner vi en motsvarande polarisering som den i alliansfrihetsfrågan även i frågan om svenskt NATO-medlemskap? Tabell 4 visar svenska folkets inställning till NATO-medlemskap efter kön, ålder och partisympati för åren 1994-1997.

Tabell 4 Svenska folkets inställning till NATO-medlemskap, efter kön, ålder och partisympati 1994-1997 (balansmått)

Förslag: Sverige bör söka medlemskap i NATO

	1994	1995	1996	1997
Samtliga	-33	-29	-24	-14
Kön				
Man	-30	-22	-20	-13
Kvinna	-35	-33	-28	-16
Ålder				
15-30	-45	-29	-30	-16
31-60	-32	-32	-26	-15
61-75	-20	-17	-16	-14
Partisypati				
Vänsterpartiet	-58	-53	-46	-57
Socialdemokraterna	-36	-39	-38	-30
Centerpartiet	-35	-26	-28	-32
Folkpartiet	-27	-4	-24	+11
Moderaterna	-17	+2	+7	+21
Kristdemokraterna	-32	-9	-24	+2
Miljöpartiet	-61	-42	-50	-43

Kommentar. Se tabell 1. Ju högre positivt balansmått, desto starkare stöd för att Sverige bör söka medlemskap i NATO.

Motståndet mot NATO-medlemskap är fortfarande något större bland kvinnor (-16) än bland män (-13). Däremot finns det inte längre några åsiktsskillnader bland olika åldersgrupper. Bland partisympatisörerna återfinns vi ungefär samma mönster som i frågan om alliansfrihet. Det största NATO-motståndet återfinns hos vänsterpartiet (-57), miljöpartiet (-43), centerpartiet (-32) och socialdemokraterna (-30). Starkast stöd för NATO-medlemskap finns inom moderaterna (+21) och folkpartiet (+11). Även här har opinionen polariserats. I 1994 års mätning var avståndet mellan moderater och socialdemokrater 19 balansmåttensheter (-17 för moderaterna mot -36 för socialdemokraterna). I 1997 års mätning har avståndet ökat till 51 balansmåttensheter (+21 för moderaterna mot -30 för socialdemokraterna). Igen är det så att socialdemokrater, centerpartister och vänsterpartister håller fast vid NATO-motståndet, medan moderater och folkpartister ändrat inställning och blivit övervägande positiva till ett svenskt NATO-medlemskap.

Polariseringen i väljaropinionen kan tolkas som att sympatisörerna valt att följa sina partier i debatten. I takt med att moderaterna och folkpartiet profilerat sig i

NATO-frågan har deras sympatisörer intagit en mer positiv inställning till svenskt NATO-medlemskap. Socialdemokraterna och centerpartiet har däremot hållit fast vid ett nej till svenskt NATO-medlemskap och sympatisörerna håller sig kvar vid partilinjén.

Resultaten stärks vid en jämförelse med en undersökning som Styrelsen för Psykologiskt Försvar (SPF) genomfört. I förra årets SOM-volym *Ett missnöjt folk?* riktade jag stark kritik mot SPF:s undersökningsmetodik och sätt att formulera frågor.¹⁰ I årets studie har SPF ändrat frågeformuleringar och deras undersökning lever nu upp till betydligt högre krav på metodik och design. På SPF:s fråga "Om Du fick bestämma - tycker Du att Sverige skall söka fullt medlemskap i NATO eller skall vi hålla fast vid alliansfriheten" svarade 24 procent att Sverige skulle söka fullt medlemskap och 60 procent att Sverige skulle hålla fast vid alliansfriheten. Vet ej-svaren uppgick till 15 procent.¹¹ I SPF:s fråga ställs alternativén alliansfrihet och NATO-medlemskap direkt mot varandra, i SOM-undersökningen får svarspersonerna ta ställning till förslagen ett i taget. Ändå uppvisar SPF:s svarsfördelning ungefär samma mönster som i vår SOM-undersökning - knappt 25 procent för NATO-medlemskap och 60-70 procent för bibehållen alliansfrihet.

Engagerade väljare?

Låt oss nu återvända till diskussionen om väljarnas engagemang i utrikespolitiska frågor och huruvida den svenska NATO-opinionen är grundad på intresserade och informerade väljare. Vet svarspersonerna vad det är de tar ställning till i frågorna om alliansfrihet och NATO-medlemskap?

För att undersöka svarens "kvalitet" studerar vi hur stor andel av svarspersonerna som svarat till synes oförenligt på alliansfrihetsfrågan och NATO-frågan. Med oförenlighet avses här att samma person förespråkade både bibehållen alliansfrihet och svenskt NATO-medlemskap. Som jämförelsepunkt kan nämnas att andelen personer som i 1997 års SOM-undersökning svarade "fel" med avseende på skattepolitik (förespråkade såväl höjda som sänkta skatter) endast uppgick till två procent. Andelen personer som svarade "fel" med avseende på flyktingmottagning (förespråkade att Sverige både skulle ta emot fler och färre flyktingar) uppgick till en procent.¹²

I frågorna om alliansfrihet och NATO-medlemskap uppgick andelen "felsvarare" till tio procent. Det betyder att var tionde svarsperson ansåg att det var ett bra förslag att Sverige bibehöll alliansfriheten och att Sverige sökte medlemskap i NATO. Av dem som förespråkade ett svenskt NATO-

medlemskap var det 43 procent som samtidigt förespråkade en bibehållen svensk alliansfrihet.

Resultaten kan tolkas på två sätt. Den första tolkningen innebär att en stor andel av svarspersonerna inte är tillräckligt insatta i frågan för att uppfatta motsättningen mellan alliansfrihet och medlemskap i försvarsalliansen NATO. En sådan tolkning ger stöd åt dem som menar att utrikes- och säkerhetsfrågorna är så komplicerade och komplexa att folkopinionen blir osammanhängande och slumpartad. Folk förstår inte innebörden av de förslag de tar ställning till.

Den andra tolkningen tar fasta på att NATO i dag är en organisation i utveckling, bort från den ”gamla”, hårda försvarsalliansen till en ”ny”, mjuk organisation, baserad på frivilligt samarbete och fredssäkrande insatser som t ex den i Bosnien. I den svenska debatten har moderaterna och folkpartiet drivit linjen att Sverige skall gå med i NATO ”inte nu, men sedan”, d v s när omvandlingen av NATO genomförts fullt ut och eventuellt Finland och Baltikum blivit medlemsstater. I frågeformuleringen ”Sverige bör söka medlemskap i NATO” sägs ingenting om när en sådan ansökan skulle ske. Det kan vara så att moderaternas och folkpartiets sympatisörer, som stöder partilinjens, svarar ”ja” både på alliansfrihetsfrågan och NATO-frågan helt medvetet. Vi bibehåller alliansfriheten nu, och söker medlemskap i NATO när omvandlingsprocessen fortgått ett tag till.

Hur skall vi veta vilken av dessa tolkningar som är mest sannolik? Låt oss utgå ifrån att den andra tolkningen förutsätter mer sofistikerade resonemang, baserade på ett större intresse för och kunskaper om politik. Om ”felsvararna” är överrepresenterade bland personer som inte är intresserade av politik eller har låg utbildning stärks tolkningen om okunniga och ointresserade väljare. Om däremot ”felsvararna” är överrepresenterade bland dem som är mycket intresserade av politik, eller har hög utbildning, eller om det inte finns några samband mellan politiskt intresse, utbildning och ”felsvar” stärks tolkningen om att ”felsvaren” i någon grad varit medvetna. Vi undersöker också om andelen ”felsvarare” är större inom de partier som driver linjen att Sverige skall gå med i NATO ”inte nu, men sedan”. Om så är fallet stärks tolkningen att en del av ”felsvaren” är medvetna och innebär ett stöd för moderaternas och folkpartiets linje i frågan.

Tabell 5 visar andelen ”felsvarare” efter politiskt intresse, utbildning och partisympati.

Tabell 5 Andel "felsvarare" i frågorna om bibehållen alliansfrihet och NATO-medlemskap, efter politiskt intresse, utbildning och partisympati, 1997 (procent)

	Andel "felsvar"
Intresse för politik	
Mycket intresserad	11
Ganska intresserad	9
Inte särskilt intresserad	12
Inte alls intresserad	7
Utbildning	
Hög	10
Medel	12
Låg	7
Partisympati	
Vänsterpartiet	5
Socialdemokraterna	9
Centerpartiet	8
Folkpartiet	14
Moderaterna	15
Kristdemokraterna	11
Miljöpartiet	7

Kommentar. Med "andel felsvar" avses andel personer som instämt både i förslaget att Sverige bör bibehålla den militära alliansfriheten och förslaget att Sverige bör söka medlemskap i NATO.

Resultaten visar att personer som är intresserade av politik och som har hög utbildning svarar "fel" i ungefär lika stor utsträckning som övriga grupper. Det är till och med så att andelen felsvar är lägre (sju procent) i grupper som inte alls är intresserade av politik och som är lågutbildade. Moderaterna och folkpartiet uppvisar större andel "felsvarare" (15 respektive 14 procent) än övriga partier.

Vi finner således inget stöd för tolkningen att den relativt sett höga andelen "felsvar" har sin grund i att folk inte förstätt frågorna eller inte vet vad de tar ställning till. Det är inte så att personer med lågt politiskt intresse eller låg utbildning ger mer inkonsistenta svar än personer med stort politiskt intresse eller hög utbildning. Andelen "felsvarare" är dessutom störst inom moderaterna och folkpartiet, vars linje i NATO-frågan ("inte nu, men sedan") möjliggör medvetna "felsvar". Resultaten innebär inte att den totalt sett höga andelen "felsvar" försvinner. Men en del av dessa "felsvar" tycks åtminstone kunna betraktas som medvetna ställningstaganden och inte som en följd av ointresse och okunnighet. Herbert Tingstens idealbild av den harmoniske väljaren, i fredstid helt ointresserad av internationella frågor, känns allt mer passé i en tid

då internationaliseringen och den europeiska integrationen ifrågasätter gränsen mellan inrikespolitik och utrikespolitik.

Noter

1. Tingsten (1964) s 311.
2. Se t ex Carl B Hamilton i Dagens Nyheter den 22 februari 1995 samt Ann-Sofie Dahl i Dagens Nyheter den 12 juni 1995.
3. Richards (1967) s 13.
4. Almond (1950).
5. Caspary (1970), Shapiro och Page (1988), Aldrich et al (1989), Wittkopf (1990), Holsti (1992) samt Everts (1995). Se även Petersson (1982), Petersson (1984), Gilljam (1984 a), Gilljam (1984 b), Goldmann et al (1986) samt Bjereld och Ekengren (1996).
6. Bjereld och Demker (1995) s 42 ff.
7. Ibid kapitel 2.
8. Svartalternativen var ”mycket bra förslag”, ”ganska bra förslag”, ”varken bra eller dåligt förslag”, ”ganska dåligt förslag” samt ”mycket dåligt förslag”.
9. Se not 8.
10. Bjereld (1997).
11. Opinion 97 s 50.
12. Jämför Hinnfors (1996) som bl a undersöker konsistensen i opinionen i finansmarknadsfrågorna.

Referenser

- Aldrich, J. H., Sullivan, J. L. och Borgida, E. (1989) ”Foreign Affairs and Issue Voting: Do Presidential Candidates ‘Waltz Before a Blind Audience?’” *American Political Science Review*, Vol 83, 1989:1.
- Almond, G. A. (1950) *The American People and Foreign Policy*. New York: Praeger.

-
- Bjereld, U. (1997) "Väljarna och Sveriges säkerhetspolitiska vägval" i Holmberg, S. och Weibull, L. (red) *Ett missnöjt folk?* SOM-rapport nr 18. Göteborg: SOM-institutet, Göteborgs universitet.
- Bjereld, U. och Demker, M. (1995) *Utrikespolitiken som slagfält. De svenska partierna och utrikesfrågorna*. Stockholm: Nerenius och Santérus.
- Bjereld, U. och Ekengren, A-M. (1996) "Du gamla, du fria?" i Holmberg, S. och Weibull, L. (red) *Mitt i nittiotalet*. SOM-rapport nr 16. Göteborg: SOM-institutet, Göteborgs universitet.
- Casparly, W. R. (1970) "The 'Mood Theory': A Study of Public Opinion and Foreign Policy" *American Political Science Review*, Vol 64, 1970:2.
- Everts, P. (1995) "NATO, the European Community, and the United Nations" i Niedermayer, O. och Sinnott, R. (ed) *Public Opinion and Internationalised Governance*. Oxford: Oxford University Press.
- Gilljam, M. (1984 a) "Väljarna och världspolitiken" *Statsvetenskaplig Tidskrift*, Vol 87, 1984:2.
- Gilljam, M. (1984 b) "Slutreplik till Olof Petersson" *Statsvetenskaplig Tidskrift*, Vol 87, 1984:3
- Goldmann, K., Berglund, S. och Sjöstedt, G. (1986) *Democracy and Foreign Policy. The Case of Sweden*. Aldershot: Gower.
- Hinnfors, J. (1996) "Marknadsopinion i blindo?" i Holmberg, S. och Weibull, L. (red) *Mitt i nittiotalet*. SOM-rapport nr 16. Göteborg: SOM-institutet, Göteborgs universitet.
- Holsti, O. (1992) "Public Opinion and Foreign Policy: Challenges to the Almond-Lippman Consensus" *International Studies Quarterly*, Vol 84, 1992:3.
- Opinion 97. Svenskarnas syn på samhället, säkerhetspolitiken och försvaret*. Styrelsen för Psykologiskt Försvar. Meddelande 144. 1998.
- Petersson, O. (1982) *Väljarna och världspolitiken*. Stockholm: Norstedts.
- Petersson, O. (1984) "Genmäle till Mikael Gilljam" *Statsvetenskaplig Tidskrift*, Vol 87, 1984:3.
- Richards, P. G. (1967) *Parliament and Foreign Affairs*. London: Allen & Unwin Ltd.

Shapiro, R. Y. och Page, P. I. (1988) "Foreign Policy and the Rational Public" *Journal of Conflict Resolution*, Vol 32, 1988:2.

Tingsten, H. (1964) *Svensk utrikesdebatt mellan världskrigen*. Stockholm: Aldus/Bonniers.

Wittkopf, E. R. (1990) *Faces of Internationalism. Public Opinion and American Foreign Policy*. Durham: Durham University Press.

FÖRTROENDET FÖR MEDIER

MARIA ELLIOT

Bakgrunden till människors förtroende för medierna rymmer flera olika dimensioner. Dit hör t ex bedömningar av innehållets kvalitet, synen på mediernas samhällseliga funktioner, de personliga utbyten medierna kan ge, användningsvanor och kulturella bedömningar. Medieförtroendet bygger med andra ord både på rationella och mer emotionellt orienterade grunder.

När vi rör oss med förtroendet för konkreta mediekategorier brukar det som regel inte råda någon större osäkerhet om vad bedömningen gäller. Den lokala morgonpressen, t ex, är en relativt homogen företeelse – de lokala morgontidningar som finns ute i landet visar stora likheter när det gäller de principiella egenskaperna. Handlar det om medier som mer övergripande system, t ex som samhällseliga institutioner, är det inte längre lika självklart vad som avses. Ett begrepp som dagspress omfattar dels flera olika mediekategorier (lokalpress, storstadspress och kvällstidningar), dels ett större utrymme för konnotationer eftersom det är mer abstrakt.

Här skall jag i korthet belysa betydelsen av några olika typer av bakgrundsfaktorer för förtroendet för tre övergripande mediebegrepp: dagspressen, TV/radio och massmedierna i allmänhet. Förtroendet för dagspress och TV/radio som samhällsinstitutioner har regelbundet studerats inom SOM-undersökningen; förtroendet för massmedier i allmänhet undersöks 1997 för första gången.

Dagspress, TV/radio och massmedier

Dagspressen har en etablerad ställning i svenskt samhällsliv. Det är den traditionella formen för medierad förmedling av olika typer av kommunikationsinnehåll på massnivå. Begreppet dagspressen anknuter till seriös nyhetsförmedling, till opinionsbildning inom olika frågor, kanske framför allt politik, och till funktionen som tredje statsmakt.

TV/radio som samlad medieinstitution associerar till något lättsammare utbyten. Detta beror inte enbart på att utbudet som helhet har en mer uttalad underhållningsfunktion. Etermidierna uppfattas också som mer tillgängliga och

folkliga, både vad gäller formspråk och innehåll. Vissa uppfattar detta som en demokratisering (se t ex Meyrowitz 1994). Andra ser detta i termer av opportu- nism, förenkling och fördumning (se t ex Postman 1985). Men etermedierna, framför allt TV, har också tillskrivits en påtaglig makt – makten att påverka samhällets dagordning för viktiga problem och diskussionsämnen och makten att påverka människors normativa orientering, t ex när det gäller våld, kvinno- och mansbilder och grundläggande moraliska värden. Ytterligare en aspekt som spelar in är den public service-funktion, som historiskt kopplats till svensk TV och radio. Detta färgar också begreppet TV/radio i Sverige.

Begreppet massmedier skiljer sig från samlingsbegreppen dagspress och TV/radio i åtminstone tre avseenden. För det första inrymmer begreppet massmedier fler typer av medier. Utöver nyhetsmedierna omfattas även medie- former med mer renodlad kommersiell legitimitet: tidskrifter och veckotidning- ar, musik, reklam, video mm.

För det andra är begreppet ännu mer övergripande än de övriga två begreppen. Det syftar på *alla* medier med massspridning, vilket innebär att det också knyts till det som förenar dem, dvs det som är den grundläggande gemensamma nämnaren.

För det tredje har begreppet massmedier en något mindre neutral klang än be- greppen dagspress och TV/radio. Vill man uttrycka sig i negativa ordalag om medierna, ligger termen ”massmedierna” bra i munnen på många. Delvis beror säkert detta på att ordledet ”mass-” är laddat. Begreppet massa har under större delen av detta århundrade haft en negativ konnotation – massan har framstått som något lågt, hotfullt och avhumaniserat. Masskultur har i många samman- hang fått beteckna en sämre sorts kulturprodukter. Den socialistiska lansering- en av en positiv laddning av begreppet massa förmådde inte överflygla den eli- tistiskt anfäktade innebörden.

Förtroendet översiktligt

En inledande överblick över förtroendet för dagspress, TV/radio och massme- dier som samlingsbegrepp visar påtagliga skillnader (tabell 1). Förtroendet är högst för TV/radio – det visar balansmättet, som utgörs av den samlade ande- len ganska/mycket stort förtroende minus den samlade andelen ganska/mycket litet förtroende. Förtroendet för dagspress är lägre, men andelen som har stort förtroende är fortfarande större än andelen som har litet förtroende. Förtroen-

debalansen för massmedierna är emellertid negativ – andelen stort förtroende förmår inte balansera andelen litet förtroende.

Tabell 1 **Förtroendet för dagspress, TV/radio och massmedier 1997 (procent, balansmått)**

Förtroende	Dagspress	TV/radio	Massmedier
Mycket stort	2	5	1
Ganska stort	24	45	16
Varken stort eller litet	53	42	52
Ganska litet	17	6	24
Mycket litet	5	1	6
Balansmått	+4	+43	-13
Antal svar	1657	1666	1621

Kommentar: Balansmättet utgörs av den samlade andelen mycket/ganska stort förtroende minus den samlade andelen mycket/ganska litet förtroende.

Att massmedier har lägre förtroende än dagspress och TV/radio stöder antagandet att begreppet massmedier står för något annat, och mindre förtroendegivande, än de övriga två begreppen. Andelen som svarat att de varken har stort eller litet förtroende för massmedier är inte högre än beträffande dagspress, vilket får ses som en indikator på att begreppet massmedier inte är svårare att ta ställning till än begreppet dagspress. Däremot kan det betyda att begreppet TV/radio är *lättare* att bedöma förtroendemässigt genom sin mer konkreta karaktär.

Anledningen till att massmedier har lägre förtroende än dagspress och TV/radio beror, som jag nämnde ovan, med stor sannolikhet på att människor skriver in fler typer av medier i begreppet. Detta har jag ingen möjlighet att undersöka med hjälp av de data jag har tillgång till. Däremot kan jag belysa betydelsen av vissa bakgrundsfaktorer, som i tidigare studier har visat sig vara relevanta för förtroendet för medierna på övergripande nivå.

Grupper med och utan förtroende

Medieförtroendet har i stor utsträckning likartad förankring i olika demografiska grupper. Vissa skillnader finns dock, skillnader som belyser olikheter i förtroendets karaktär när det gäller olika mediegrupper. Tabell 2 visar balansmåtten för de tre mediebegreppen dagspress, TV/radio och massmedier i olika demografiska grupper. (Se även Sören Holmberg och Lennart Weibulls artikel i denna volym för en mer utbyggd jämförelse av det generella institutionsförtroendets förankring i olika demografiska grupper.)

Tabell 2 Förtroendet för dagspress, TV/radio och massmedier efter ålder, utbildning och klasstillhörighet 1997 (balansmätt)

	15-19	20-29	30-39	Ålder			70-80
				40-49	50-59	60-69	
Dagspress	0	+2	+3	-2	0	+10	+14
TV/radio	+48	+44	+36	+37	+47	+39	+44
Massmedier	-3	0	-15	-19	-20	-17	-15
Minsta antal svar	119	235	268	304	300	210	172

	Utbildning		
	Låg	Medel	Hög
Dagspress	+1	+5	+10
TV/radio	+43	+47	+38
Massmedier	-16	-6	-16
Minsta antal svar	784	289	428

	Klass		
	Arbetare	Tjm	Högre tjm/ akademiker
Dagspress	+2	+7	+9
TV/radio	+42	+44	+31
Massmedier	-11	-14	-20
Minsta antal svar	671	431	196

Kommentar: Se tabell 1 för förklaring av balansmättet.

Dagspressförtroendet skiljer sig inte särskilt mycket åt olika grupper emellan, men är något starkare bland de äldre och de som har högre social status. Etermedieförtroendet är generellt sett relativt högt, men har en svagare förankring bland människor i 30- och 40-åren, grupper med högre social status och människor med hög utbildning. Förtroendet för massmedier generellt bärs framför allt av unga människor. Här finns också en tendens att förtroendet blir lägre ju högre social status man har.

Rent allmänt tenderar förtroendet för massmedier att dela befolkningsbas med etermedier i större utsträckning än med dagspress. Men betydelsen av ålder tenderar att vara något starkare för massmedieförtroendet än för etermedieförtroendet, medan det förhåller sig tvärtom för betydelsen av social klass.

Detta kan dels tolkas i termer av förtroendets sociokulturella dimension, dels i termer av de olika typer av medier som ryms inom de övergripande beteckningarna TV/radio respektive massmedier. Att unga människor har högre förtroende för massmedier generellt än vad andra åldersgrupper har kan vara ett uttryck för den ”medievänlighet” som utmärker den unga generationen. Inom den teoribildning som utvecklats inom sociologi är det vanligt att tillskriva medierna en mycket viktig roll för unga människors identitetsbildning och livsstil (se t ex Ziehe 1989). De ungas förtroende för massmedier generellt kan också ses som en större acceptans av medier i olika former. För unga idag är medieanvändning – både interaktivt och i mer passiv, mottagande form – en integrerad del av tillvaron på ett sätt som tidigare generationer aldrig upplevt.

Att grupper med hög social status avviker från övriga grupper genom att ha lägre förtroende för både etermedier och massmedier generellt kan kopplas till social distinktion. Att ta avstånd från något är en lika viktig social markering som att ta ställning för något. Men det vore inte orimligt att föreställa sig att detta skulle slå hårdare mot massmedier än mot TV/radio, dels med tanke på de kulturellt negativa konnotationer som jag inledningsvis tillskrev begreppet massmedier, dels med tanke på de kulturellt mindre acceptabla medietyper som kan skrivas in under beteckningen. Att det tenderar att förhålla sig tvärtom ger anledning att fundera en smula. Kanske tyder detta på att begreppet massmedier är mer komplicerat än väntat.

Förtroende och medieanvändning

Användning, dvs egna erfarenheter, av ett visst medium tenderar att gå hand i hand med förtroendet för mediet. Detta gäller framför allt förtroendet för konkreta medier, men medieanvändningen avsätter även spår på mer övergripande

institutionsnivå (Elliot 1997). Tabell 3 visar hur konsumtionsgraden av olika medier förhåller sig till förtroendet för dagspress, TV/radio och massmedier.

Tabell 3 Korrelationen mellan grad av mediekonsumtion och förtroendet för dagspress, TV/radio och massmedier 1997 (Spearman korrelationskoefficient)

Läsning dagspress	Korrelation med förtroendet för:	
	Dagspress	Massmedier
Lokal morgontidning	.16	.06
Expressen	*	*
Aftonbladet	*	*
TV-tittande	Korrelation med förtroendet för:	
	TV/radio	Massmedier
SVT1	.09	.10
SVT2	.10	.06
TV3	*	.08
TV4	.12	.07
Kanal 5	*	.09
TV6	*	*
Radiolyssnande	Korrelation med förtroendet för:	
	TV/radio	Massmedier
P1	*	*
P2	*	*
P3	.07	.06
P4	.08	*
Rix	*	*
Radio City	*	.08
Energy	*	.07
Megapol	*	.06
Övrig mediekonsumtion	Korrelation med förtroendet för:	
	TV/radio	Massmedier
Läsa veckotidning		*
Hyra videofilm		.07
Köpa grammofonskiva/CD		.08

Kommentar: Korrelationerna är signifikanta på .05-nivån; * anger att signifikans på .05-nivån inte erhållits.

Den högsta korrelationen mellan förtroende för en medieinstitution och egna erfarenheter av medier finns mellan morgontidningsläsning och förtroende för dagspressen. Egna erfarenheter av kvällstidningar visar inga signifikanta samband i detta fall.

TV-tittande har större allmän betydelse för förtroendet för etermedierna generellt än vad radiolyssnande har, men då gäller det enbart egna erfarenheter av de marksända kanalerna SVT1, SVT2 och TV4. Motsvarande förhållande råder på radiosidan, men enbart beträffande de "lättare" kanalerna: Att lyssna på public service-kanalerna P3 och P4 är något mer betydelsefullt för förtroendet än att lyssna på P1, P2 eller de privata alternativen.

Förtroendet för massmedierna visar fler samband med konsumtion av olika medier, kanske av naturliga skäl eftersom begreppet massmedier är vidare än begreppen dagspress och TV/radio. Det är framför allt användning av de kommersiella etermedierna som korrelerar med förtroendet för massmedierna generellt. Att titta på TV3 och Kanal 5 och lyssna på privatradiokanalerna Radio City, Energy och Megapol är gynnsammare för massmedieförtroendet än för förtroendet för TV/radio-institutionen.

Förtroendet för massmedierna förefaller dessutom vara närmare knutet till musiklyssnande och filmtittande än till veckotidningsläsning. Detta är knappast oväntat med tanke på massmedieförtroendets relativt starka förankring bland de yngre.

Slutord

När det gäller förtroendet för massmedier förefaller andra bedömningsdimensioner att vara aktuella än vad som är fallet beträffande förtroendet för de mer specifika institutionerna dagspress och etermedier. Detta indikerar att begreppet massmedier står för något annat än begreppen dagspress och TV/radio. Utfallet av analyserna förser oss emellertid inte med underlag för särskilt entydiga slutsatser om vari skillnaderna består.

Detta kan bero på att beteckningen massmedier omfattar fler typer av medier än de övriga två beteckningarna. Det kan också bero på att massmedierna som objekt för förtroendet fungerar på artskilda villkor jämfört med medier i en mer specificerad form.

Vad vi kan konstatera är att begreppet massmedier inte stimulerar lika mycket förtroende som begreppen dagspress och TV/radio. Det kan bero på att de

medier som människor sorterar in under massmedier helt enkelt inger lägre förtroende. Det kan också bero på att massmediebegreppet som sådant klingar mer nedsättande för många.

Ifall massmedier konnoterar mer negativt behöver det i sin tur inte enbart handla om de sociokulturella värderingar, som vi tidigare har sett spela roll för förtroendet för fr a konkreta mediekategorier (Elliot 1997). Andra aspekter av människors livsstil förefaller också få utrymme när det gäller massmedieförtroendet. Detta syns särskilt tydligt när det gäller ålder: Som vi kunde se har de unga mer förtroende för massmedierna än vad andra åldersgrupper har. Det är också de ungas medievanor som kan knytas hårdare till förtroendet för massmedierna än till förtroendet för dagspress och etermedier. Preferenser för kommersiella medier, särskilt elektroniska och sådana som har stort utrymme i de ungas livsstil, förefaller med andra ord att mildra synen på massmedierna.

Under alla omständigheter är det uppenbart, att begreppet massmedier delvis fungerar på ett annat sätt som mediebeteckning än vad begreppen dagspress och TV/radio gör. Men det är också uppenbart, att denna skillnad faller tillbaka på flera olika dimensioner av människors förhållningssätt till medierna.

Referenser

- Elliot, Maria (1997) *Förtroendet för medierna. TV, radio och dagspress i allmänhetens ögon*. Institutionen för journalistik och masskommunikation, Göteborgs universitet.
- Meyrowitz, Joshua (1994) "Medium Theory". I: D. Crowley och D. Mitchell (red) *Communication Theory*. Cambridge: Polity Press.
- Postman, Neil (1985) *Amusing Ourselves to Death*. London: Penguin.
- Ziehe, Thomas (1989) "Kulturell friställning och narcissistisk sårbarhet". I J. Fornäs m fl (red) *Ungdomskultur – identitet och motstånd*. Stockholm: Symposium.

DAGSTIDNINGSLÄSNINGEN GÅR UPP – MEN ÄNDÅ INTE

ANDRÉ JANSSON

”Svenskarna är ett tidningsläsande folk”, brukar det heta. Och då åsyftar man det faktum att Sverige tillhör de nationer i Europa som har störst andel regelbundna dagstidningsläsare. Ur ett europeiskt perspektiv ligger Sverige i topp, tillsammans med Finland, Norge och Schweiz (Gustafsson och Weibull, 1997). Å andra sidan har den långsiktiga trenden varit en svagt avtagande läsning, framför allt av kvällstidningar, men även av morgontidningar. I de undersökningar som årligen genomförs av SOM-institutet blev 1996 härvidlag ett särskilt mörkt år – andelen regelbundna dagstidningsläsare nådde en bottennotering. Materialet kunde stödjas av generellt vikande upplagesiffror inom branschen (Jansson, 1997).

Siffrorna för 1997 påvisar emellertid en viss återhämtning. Morgontidningsläsningen ökar totalt sett och kvällstidningsläsningen ligger konstant. Likväl kan inte detta tolkas som något avgörande brott mot den nedåtgående långtidstrenden. I vissa grupper har läsningen etablerat sig på en nivå som inte varit vanlig i Sverige tidigare. Således går dagstidningsläsningen upp – men ändå inte.

Morgontidningsläsningen ökar – men inte bland alla

En del fakta talar för att 1996 var ett något avvikande år för SOM-institutets läsvaneundersökningar. Att andelen regelbundna läsare, minst fem dagar per vecka, minskade från 76 till 71 procent, tycks till viss del bero på en underskattning av läsningen i vissa grupper. Motsvarande siffra för 1997 hamnar på 74 procent – vilket å ena sidan talar för en återhämtning, men å andra sidan följer den svagt nedåtgående trend som präglade det senaste decenniet. I ett längre perspektiv uttrycks den minskande morgontidningsläsningen framför allt av att de som läser sex till sju dagar i veckan har blivit färre (tabell 1).

Tabell 1 Regelbundenheten i morgontidningsläsningen 1985-1997 (procent)

Läsning	1985	1987	1989	1991	1993	1994	1995	1996	1997
< 1 d/v	8	8	9	10	11	10	10	13	12
1-2 d/v	3	4	3	4	5	5	5	6	4
3-4 d/v	10	8	8	8	10	9	9	11	10
5 d/v	10	8	9	9	8	10	10	9	10
6-7 d/v	69	72	72	70	66	66	66	62	64
Totalt	100	100	101	101	100	100	100	101	100
Minst 5 d/v	79	80	81	79	74	76	76	71	74
Antal svar	2044	1672	1578	1573	1684	1560	1623	1618	1594

Kommentarer: Samtliga svarande är svenska medborgare i åldrarna 15-75 år. Om urvalet 1997 även hade innefattat utländska medborgare och personer i åldrarna 76-80 år skulle antalet svarande ha uppgått till 1754 personer med följande fördelning: <1 d/v 13%; 1-2 d/v 5%; 3-4 d/v 10%; 5 d/v 10%; 6-7 d/v 64%; minst 5 d/v 74%.

Om man specialgranskar förändringarna mellan 1995 och 1997, framkommer att fluktuationerna ser något olikartade ut inom olika befolkningsgrupper. Den viktigaste förklaringen till att andelen regelbundna läsare går ner 1996 och upp 1997, är ett oregelbundet svarsmonster bland 15-29-åringar (tabell 2). Inom denna grupp är det mycket som talar för att siffrorna för 1996 är underskattade, vilket främst torde bero på att åldersgruppen är mer heterogen än övriga. Här finns ett bredare spektrum av läsvanor, vilket resulterar i att andelen regelbundna läsare (minst fem dagar per vecka) ligger i det område där den statistiska felmarginalen är som störst. Åldersgruppens mindre stabila vanor utgör därtill ett viktigt argument för att vissa variationer kan förekomma från år till år. Det motsatta förhållandet gäller för gruppen 65-75-åringar, där läsningen utmärks av en mycket hög och stabil nivå.

Noterbart är att återhämtningen bland 30-49-åringar och 50-64-åringar endast är marginell. Detta tyder på att den övergripande nedgången mellan 1995 och 1996 i väsentliga delar var av substantiell karaktär. För tidningsbranschen kan en försvagad marknad i dessa grupper ses som särskilt problematisk, eftersom det till stor del handlar om människor som tidigare har läst regelbundet. Viktigt att slå fast i detta sammanhang är emellertid att förändringarna bland medelålders personer inte har så mycket med åldern i sig att göra; den minskade läsningen återfinns huvudsakligen i samhällets resurssvaga grupper.

Tabell 2 Morgontidningsläsning efter ålder 1995 - 1997 (procent)

Läsning	15-29 år			30-49 år			50-64 år			65-75 år		
	'95	'96	'97	'95	'96	'97	'95	'96	'97	'95	'96	'97
< 1d/v	15	17	20	10	13	11	5	7	8	9	12	9
1-2 d/v	9	12	6	4	4	5	2	3	3	4	1	3
3-5 d/v	31	29	28	21	22	23	12	14	14	9	7	7
6-7 d/v	46	42	46	65	61	62	82	75	75	78	81	81
Minst												
5 d/v	61	54	61	77	70	72	87	82	83	82	84	84
Antal svar	399	425	369	602	566	569	389	377	415	233	230	225

Kommentar: Samtliga svarande är svenska medborgare.

Tabell 3 Morgontidningsläsning efter subjektiv klass 1996 och 1997 (procent)

Läsn.	Arbetare			Lägre tjänstemän			Högre tjänstemän		
	'95	'96	'97	'95	'96	'97	'95	'96	'97
< 1 d/v	12	16	17	9	8	9	4	2	5
1-2 d/v	5	6	5	3	5	3	3	3	3
3-5d/v	24	223	21	13	17	17	15	20	17
6-7 d/v	59	55	57	74	70	71	80	75	75
Minst									
5 d/v	71	66	66	81	78	80	87	84	85
Antal svar	668	693	667	423	391	413	196	184	185

Kommentarer: Samtliga svarande är svenska medborgare i åldrarna 15-75 år. Subjektiv klass innebär att den svarande själv har fått uppge i vilken social klass hans eller hennes nuvarande familj hör hemma.

En kategorisering efter uppgiven klasstillhörighet (tabell 3) visar att personer i högre tjänstemannafamiljer är de som läser morgontidning mest regelbundet. I denna grupp finns både bättre ekonomiska förutsättningar och en större motivation eller pliktupplevelse att regelbundet följa med i samhällsutvecklingen (jfr Jansson i denna bok). Inom arbetarklass är läsningen däremot mindre utbredd,

och har därtill sjunkit påtagligt sedan 1995. Nedgången från i fjol inte återhämtat sig, utan andelen som läser morgontidning minst fem dagar per vecka ligger kvar på 66 procent. Det senaste årets samlade uppgång kan istället härledas till lägre- och högre tjänstemannaklass och till egenföretagare.

Trots generellt positiva siffror, finns det således alltså anledning att varna för en ökande informationsklyfta i samhället. Att det i arbetarfamiljer 1997 var 17 procent som läste morgontidning mindre än en dag per vecka, stämmer väl överens med vad studier av LO-medlemmars medietillgång har kommit fram till (Nelander och Lindgren, 1996). Samtidigt har forskning kunnat visa att de resurssvaga grupperna tenderar att prioritera nyheter och samhällsmaterial lägre också i andra massmedier (jfr t ex Reimer, 1994).

Morgontidningsläsning – när och hur mycket?

De som läser morgontidning regelbundet – minst en dag per vecka – lägger i genomsnitt en halvtimme per dag, fördelat på 1,47 lästillfällen, på denna aktivitet (tabell 4). Dessa värden har varit så gott som konstanta sedan mätningarna påbörjades 1979. Således prioriteras läsningen alltså lika högt bland dem som faktiskt läser. Konkurrenterna från andra nyhetsmedia, främst TV och radio, har inte gett några märkbara konsekvenser i detta avseende.

Tabell 4 Andelen regelbundna läsare vid olika tidpunkter under dagen, antal lästillfällen och genomsnittlig lästid 1979-1997 (procent)

Tidpunkt	1979	1983	1987	1991	1995	1996	1997
Före klockan 8	66	68	64	62	60	60	60
Klockan 8-12	25	31	30	28	32	31	32
Klockan 12-17	15	18	16	14	15	16	12
Efter klockan 17	50	57	46	42	45	42	43
Genomsnittligt antal lästillfällen	1,56	1,74	1,56	1,46	1,52	1,49	1,47
Genomsnittlig lästid, minuter	30,1	31,7	30,7	28,6	29,4	28,2	29,0
Antal svar	2135	2126	1530	1474	1466	1413	1399

Kommentar: Samtliga svarande är svenska medborgare i åldrarna 15-75 år. Med regelbundna läsare avses personer som läser morgontidning minst en dag per vecka.

Till stor del kan stabiliteten förstås mot bakgrund av att morgontidningen förmedlar en lokal orientering som inte kan ersättas med annan nyhetsförmedling. Tidningens lokala material har generellt en stor läsekrets, och upplevs ofta som det viktigaste i tidningen (Strid, 1996; Weibull, 1995a).

Till detta skall läggas att morgontidningsläsningen för flertalet människor är en djupt rotad vardagsrutin, som exempelvis ingår i morgonritualen. Även om läsningen mitt på dagen – mellan klockan åtta på morgonen och fem på eftermiddagen – har blivit något vanligare under 1990-talet, är det alltså flest människor (60 procent) som läser morgontidningen just på morgonen. Introduktionen av morgonnyheter på TV har blott haft en marginell inverkan på hur mycket tid människor lägger på tidningsläsning. TV-nyheterna fungerar, i de fall de konsumeras, mer som ett komplement än som en ersättning (Weibull, 1995b). Morgon-TV-publiken har dessutom stagnerat.

Prenumeration

Återhämtningen i morgontidningsläsningen återspeglas inte i utvecklingen för andelen hushåll med prenumeration. Totalt var det 74 procent av de svenska hushållen som hade någon morgontidningsprenumeration i hushållet 1997.

Tabell 5 Den totala andelen av allmänheten som bor i hushåll med prenumeration, samt andelen prenumeranter bland de regelbundna läsarna 1979-1997 (procent)

	1979	1983	1987	1989	1991	1993	1995	1996	1997
Totalt	80	78	80	80	77	76	77	75	74
Av läsare	86	87	87	86	85	84	83	83	83
Förvärvsarb.			78	78	78	77	77	76	73
Ej förvärvsarb.			80	77	67	65	68	65	67

Kommentarer: Samtliga svarande är svenska medborgare i åldrarna 15-75 år. Med regelbundna läsare avses personer som läser morgontidning minst en dag per vecka. Som 'ej förvärvsarbetande' räknas studerande, arbetslösa och personer som har beredskapsarbete eller genomgår arbetsmarknadsutbildning.

Bland dem som läser morgontidning minst någon gång per vecka, var motsvarande siffra 83 procent. Båda dessa siffror visar på en betydande stabilitet, om än också på en viss försvagning på längre sikt.

Prenumerationer är alltså vanligare bland förvärvsarbetande (73 procent) än bland ej förvärvsarbetande (67 procent), men skillnaden har blivit mindre. Denna förändring kan kopplas till utvecklingen inom olika åldersgrupper; bland de ej förvärvsarbetande återfinns en stor grupp yngre, medan de förvärvsarbetande huvudsakligen utgörs av medelålders personer. Synonymt med resultatet för läsning, tappar morgontidningarna prenumeranter i den senare gruppen (40-59 år) (tabell 6).

Tabell 6 Andelen som bor i hushåll med prenumeration, efter åldersgrupp 1979-1997 (procent)

Ålder	1979	1983	1987	1991	1995	1996	1997
15-19 år	83	73	81	76	76	72	79
20-24 år	76	63	62	53	56	58	57
25-29 år	69	64	68	62	63	56	58
30-39 år	83	81	78	78	67	65	65
40-49 år	79	83	85	82	80	79	73
50-59 år	87	82	83	86	86	85	81
60-75 år	82	86	89	84	86	86	85

Kommentar: Samtliga svarande är svenska medborgare i åldrarna 15-75 år.

Att andelen hushållsprenumeranter sjunker bland medelålders, samtidigt som den stiger från 72 till 79 procent bland 15-19-åringar – vilka torde bo i 'samma' hushåll – bör rimligtvis förklaras med att värdena i den yngsta ålderskohorten är mer osäkra än i andra grupper. Siffran för 1996 förefaller härvidlag, liksom i fråga om läsning, vara något avvikande från huvudmönstret.

Mot bakgrund av att det i Sverige är mer än hälften av dem som inte har någon prenumeration i hushållet som ändå läser morgontidning minst en gång per vecka – ungefär en tredjedel läser minst fem dagar per vecka – är det relevant att studera på vilka sätt dessa personer har tillgång till en tidning. Ända sedan mätseriens början 1979 har läsning på jobbet eller i skolan varit det vanligaste alternativet till prenumeration. Under de ekonomiskt goda åren i slutet av 1980-talet var lösnummerköp ett nästan lika vanligt anskaffningssätt, men under

1990-talet har pendeln slagit tillbaka. De senaste tre åren uppvisar läsningen på arbetet eller i skolan en tydlig uppgång, medan lösnummerköpen blir mindre vanliga. Att låna morgontidningen av bekanta eller att läsa den hos bekanta är 1997 ungefär lika vanligt (13 respektive 15 procent). Här har lålandet ökat successivt under 1990-talet, vilket sannolikt är ett utslag av att fler människor idag delar en prenumeration på flera hushåll. Att 'låna' skulle således i vissa fall kunna betyda att vederbörande faktiskt är med och betalar en prenumeration som är adresserad till ett annat hushåll än det egna.

Tabell 7 **Fördelningen av olika sätt att anskaffa tidningen bland regelbundna läsare som inte är prenumeranter 1979-1997 (procent)**

Anskaffningssätt	1979	1983	1987	1991	1995	1996	1997
Lånar av bekanta	11	9	4	9	9	10	13
Läser hos bekanta	17	10	12	17	15	14	15
Läser på arbetet/i skolan	44	56	51	44	45	54	57
Läser på bibliotek	3	3	2	4	3	4	5
Köper lösnummer *	28	23	50	40	29	23	18
Läser på Internet **							3
Antal svar	279	244	252	218	247	240	237

Kommentarer: (*) = Eget svarsalternativ fr o m 1987. Testologens data t o m 1986. (**) = Eget svarsalternativ fr o m 1997. Samtliga svarande är svenska medborgare i åldrarna 15-75 år. Med regelbundna läsare avses personer som läser morgontidning minst en dag per vecka.

Ett nytt svarsalternativ för 1997 är att läsa Internettidningar. Det är alltså blott tre procent, av de 25 procent som inte är prenumeranter, som uppger detta som ett alternativt anskaffningssätt – företrädesvis yngre, förvärvsarbetande män i arbetarklass. Man kan förvänta sig att siffran efterhand kommer att stiga, men skall då samtidigt komma ihåg att användningen av Internet främst förekommer i sociala grupper där även morgontidningen har en stark position (jfr Bergström och Weibull i denna bok). De som väljer bort eller tvingas avstå från morgontidningsprenumeration har alltså sällan tillgång till Internet.

Expressen passerar Aftonbladet – på väg nedåt

Hösten 1996 detroniserades Expressen som Sveriges största dagstidning. Sedan dess är det istället Aftonbladet som har störst upplaga och som läses av flest människor. Resultaten från 1997 års SOM-undersökning visar att differensen mellan de två stora kvällstidningarna har fortsatt att öka – på en totalt sett oförändrad kvällstidningsmarknad (tabell 8).

Tabell 8 Andelen kvällstidningsläsare 1986-1997 (procent)

Totalt	1986	1988	1990	1992	1993	1994	1995	1996	1997
6-7 dagar	19	21	18	15	13	14	13	11	11
3-5 dagar	19	19	17	18	16	18	17	15	14
1-2 dagar	24	23	21	22	24	25	27	26	27
Mer sällan/aldrig	37	38	43	45	47	42	44	49	49
Minst 1 dag/vecka	63	62	56	55	53	58	57	51	51
Andel trogna *	30	34	32	27	25	25	23	21	20

Aftonbladet	1986	1988	1990	1992	1993	1994	1995	1996	1997
6-7 dagar	8	7	6	6	5	6	6	6	6
3-5 dagar	8	8	7	7	6	8	8	8	9
1-2 dagar	10	11	10	9	12	14	16	16	17
Mer sällan/aldrig	74	74	77	77	76	72	71	70	68
Minst 1 dag/vecka	26	26	23	22	23	28	30	30	32
Andel trogna *	29	30	26	22	22	21	20	19	19

Expressen	1986	1988	1990	1992	1993	1994	1995	1996	1997
6-7 dagar	9	12	10	7	7	7	6	5	4
3-5 dagar	11	10	10	11	9	9	9	6	6
1-2 dagar	16	16	14	14	14	17	16	15	13
Mer sällan/aldrig	64	62	66	67	69	67	69	74	77
Minst 1 dag/vecka	36	38	34	32	30	33	31	26	23
Andel trogna *	25	32	29	22	23	21	19	19	17

Forts. Tabell 8

GT/Kvällsposten	1986	1988	1990	1992	1993	1994	1995	1996	1997
6-7 dagar	3	4	3	2	3	2	2	1	2
3-5 dagar	4	4	4	4	3	4	3	3	2
1-2 dagar	8	7	6	8	8	8	8	7	7
Mer sällan/aldrig	86	84	87	86	85	86	86	89	90
Minst 1 dag/vecka	15	15	13	14	14	14	13	11	10
Andel trogna *	20	27	23	14	21	14	15	11	15

Kommentarer: (*) = Andelen trogna läsare utgörs av andelen som läser minst 6 dagar i veckan i procent av andelen som läser minst någon gång per vecka. Samtliga svarande är svenska medborgare i åldrarna 15-75 år. Under rubriken *GT/Kvällsposten* återfinns det sammantagna resultatet för dessa båda tidningar. För de år då tidningarna gick under det gemensamma namnet *Idag* är det denna tidning som avses.

Kvällspressens problem har varit påtagliga sedan mitten av 1970-talet. Framst har man tappat läsare inom den yngre publiken, vilket dels har ekonomiska förklaringar, dels beror på att det mer förströelseorienterade innehåll som kvällstidningen står för har blivit vanligare även i andra medier. Televisionens utbud av underhållning och blandprogram har ökat och de större morgontidningarna har ofta specialbilagor som direkt konkurrerar med kvällstidningen (jfr Jansson, 1997; Weibull, 1996).

I och med 1997 års siffror tycks kvällstidningsmarknadens försvagning emellertid ha bromsats upp. Andelen svenskar som läser någon kvällstidning minst en dag per vecka är 51 procent – detsamma som 1996. Samtidigt fortsätter Expressens ställning att undermineras. Mellan 1996 och 1997 har andelen svenskar som läser denna tidning någon gång i veckan sjunkit från 26 till 23 procent – och sedan 1990-talets början är motsvarande minskning omkring tio procent. Aftonbladet har under samma period ökat sin läsekrets med ungefär lika mycket, vilket dock främst beror på att man har fått fler sporadiska läsare.

De sammanslagna siffrorna för GT och Kvällsposten visar att dessa tidningar ligger kvar på en rekordlåg nivå. Någon enstaka procent av svenskarna läser någon av dessa tidningar dagligen, och var tionde läser minst en gång per vecka.

Efter SOM-undersökningens genomförande har GT köpts upp av Expressen – åtföljt av intensiva reklamkampanjer. Vilka, om några, konsekvenser detta får på läsekretsens storlek, återstår att följa.

Den samlade dagstidningsläsningen

Om man väger samman läsningen av kvällstidningar och läsningen av morgontidningar, erhåller man ett gemensamt mått på dagstidningsläsning (tabell 9). Ett illustrativt sätt att analysera den nedåtgående utvecklingen är härvidlag att ta fram tre olika kravnivåer för läsning. Om man studerar den högsta kravnivån, att läsa morgontidning eller kvällstidning minst sex dagar per vecka, urskiljs en tioprocentig nedgång sedan 1980-talets slut. För den lägsta kravnivån däremot, att läsa morgontidning eller kvällstidning minst en dag per vecka, är någon nedgång knappt märkbar. Det är alltså 95 procent av svenskarna som läser någon dagstidning minst en dag per vecka.

Tabell 9 **Andelen dagstidningsläsare (morgon- och/eller kvällstidningsläsning) 1986-1997 (procent)**

	1986	1988	1990	1992	1993	1994	1995	1996	1997
1	75	78	77	74	72	72	71	67	67
2	86	90	88	88	84	85	84	80	80
3	96	98	97	97	96	97	97	95	95

Kommentar: (1) = Morgontidning minst 6 dagar/vecka och/eller kvällstidning minst 6 dagar/vecka. (2) = Morgontidning minst 5 dagar/vecka och/eller kvällstidning minst 3 dagar/vecka. (3) = Morgontidning minst 1 dag/vecka och/eller kvällstidning minst 1 dag/vecka. Samtliga svarande är svenska medborgare i åldrarna 15-75 år.

Mot bakgrund av det senaste årets uppgång i morgontidningsläsning, vore det rimligt att förvänta sig en uppgång även i den sammantagna dagstidningsläsningen. Dock är siffrorna för 1996 och 1997 helt identiska – oberoende av kravnivå. Orsaken till detta fenomen finner man om man bryter ned materialet i olika åldersgrupper. Man finner då att en substantiell uppgång endast finns bland 15-19-åringar, vilka utgör en relativt liten del av materialet.

Gratistidningsläsning

Alltsedan den dagliga gratistidningen Metro introducerades i Stockholm, har diskussionerna varit livliga om huruvida övriga delar av dagstidningsmarknaden kommer att påverkas. Reaktionerna har varit likartade under Metros etablering i Göteborg i februari 1998 – bland annat med flera konkurrensåtgärder från Göteborgs-Postens sida. Inom branschen uppfattas gratistidningen således som ett hot – men för många människor kan den vara en möjlighet att faktiskt få läsa en daglig nyhetstidning.

En jämförelse mellan Stockholm och landet i stort visar att Metro har kommit att spela en märkbar roll. Andelen människor som läser en gratistidning mer eller mindre regelbundet är avsevärt högre i Stockholm än i Sverige totalt. Bland stockholmarna är det 22 procent som läser en gratistidning minst tre gånger per vecka, medan motsvarande siffra är 8 procent för riket i stort (Stockholm inräknat). Att det är just Metro som inverkar på detta resultat kan man vara tämligen säker på, eftersom det inte föreligger några andra gratistidningar med samma höga utgivningsfrekvens.

Tabell 10 Gratistidningsläsning efter morgontidningsläsning 1997: hela landet, med Stockholmsområdet inom parentes (procent)

Gratistidningsläsning	Morgontidningsläsning			Totalt
	< 1 d/v	1-4 d/v	5-7 d/v	
3-7 dagar/vecka	14 (35)	8 (30)	8 (18)	8 (22)
1-2 dagar/vecka	25 (30)	33 (41)	32 (47)	31 (44)
Mer sällan	36 (25)	35 (19)	38 (25)	37 (24)
Aldrig	26 (10)	24 (11)	23 (10)	24 (10)
Total	101 (100)	100 (101)	101 (100)	100 (100)
Antal svar	195 (40)	223 (37)	1176 (184)	1594 (261)

Kommentar: Samtliga svarande är svenska medborgare i åldrarna 15-75 år.

Än mer intressant är det att konstatera att gratistidningen har fått en särskilt stark position bland de stockholmarna som läser morgontidning mindre regelbundet. Bland dem som läser morgontidning mindre än fem dagar per vecka, är det mellan 30 och 35 procent som läser gratistidning minst tre dagar per vecka. Sett ur ett samhällsperspektiv bör alltså Metro snarast ses som ett positivt till-

skott på dagstidningsmarknaden – en informationsresurs för grupper som annars kanske inte hade läst någon tidning alls. Om Metros betydelse fortsätter att öka, kan det finnas anledning att framgent väga in denna tidning i det sammanfattande måttet för svensk dagstidningsläsning.

Konklusion

Det övergripande utvecklingsmönstret för svensk dagstidningsläsning kan sammanfattas i två punkter: För det första utmärks läsningen av att vara mycket stabil över tid. Även om andelen regelbundna läsare har sjunkit något över en tioårsperiod, ligger de svenska läsvanorna alltså på en mycket hög internationell nivå. För det andra har de senaste årens utveckling gett upphov till ökade klyftor mellan informationsstarka och informationssvaga grupper. Dagstidningsläsningen har minskat i de socioekonomiskt svaga grupperna.

1997 års siffror innebär inget avgörande avsteg från denna utveckling. Förvisso ökade läsningen av morgontidningar något jämfört med 1996, men skillnaderna mellan olika sociala grupper tycks vara av bestående karaktär. Kvällstidningsläsningen låg still mellan 1996 och 1997, men där ökade å andra sidan gapet mellan ettan Aftonbladet och tvåan Expressen. Vi kan samtidigt konstatera att gratistidningen Metro har fått ett betydande fotfäste i Stockholmsområdet – särskilt bland dem som läser morgontidning i liten utsträckning.

Sålunda befinner sig den svenska dagstidningsmarknaden för närvarande i ett mycket intressant utvecklingsskede, där flera olika faktorer tillsammans kommer att avgöra hur framtidens läsvanor kommer att se ut. Av mest central betydelse i detta sammanhang torde relationen mellan den samhällsekonomiska utvecklingen och medieutvecklingen att vara. Om konjunkturuppgången för med sig förbättrade ekonomiska förhållanden även för de resurssvaga grupperna i samhället, kommer detta rimligtvis att gynna dagstidningsmarknaden. Det är främst från dessa grupper nya läsare kan hämtas (tillbaka) – förutsatt att motivationen finns.

Samtidigt innebär dagens medieutveckling att allt fler alternativ till den traditionella dagstidningen erbjuds. Internets expansion har vi i detta sammanhang ännu bara sett början på. Även om det inte i dagsläget finns mycket som talar för att nyhetsförmedlingen via Internet skulle utgöra något avgörande hot mot papperstidningen – eftersom de informationsorienterade Internetanvändarna vanligtvis också är regelbundna morgontidningsläsare – innebär det nya mediet att en helt ny konkurrenssituation uppstår. I kampen om läsarna – särskilt de yngsta, för vilka läsningen av dagliga papperstidningar är en mindre etablerad

rutin – handlar det om att profilera det egna varumärket på ett sådant sätt att användningen av de båda tidningsversionerna kompletterar varandra. Internet-tidningen kan härigenom bli ett verktyg för att locka nya läsare även till papperstidningen – istället för tvärtom.

Referenser

- Gustafsson, Karl-Erik och Lennart Weibull (1997) 'European Newspaper Readership. Structure and Development' i *Communications*, Volume 22, No 3/97: 249-273.
- Jansson, André (1997) *Svenske dagstidningsläsning i förändring*. Göteborg: Institutionen för journalistik och masskommunikation, Göteborgs universitet, Arbetsrapport nr 74.
- Nelander, Sven och Viveka Lindgren (1996) *Fler barnfamiljer utan daglig tidning. Ett fakta-material om förhållandena vid 1990-talets mitt, Nummer 27*. Stockholm: LO.
- Reimer, Bo (1994) *The Most Common of Practices. On Mass Media Use in Late Modernity*. Stockholm: Almqvist & Wiksell International.
- Strid, Jan (1996) 'Tidningsinnehållets viktighet' i Holmberg, Sören och Lennart Weibull (red) *Mitt i nittioalet*. Göteborg: SOM-institutet, Rapport nr 16.
- Weibull, Lennart (1996) 'Hur skall det gå för kvällspressen? Medelvenssens tidning 65 år senare' i Carlsson, Ulla (red) *Medierna i sambället. Igår, idag, imorgon*. Göteborg: Nordicom.
- Weibull, Lennart (1995a) 'Det mest lästa – och det viktiga' i Weibull, Lennart och Charlotta Kratz (red) *Tidningsmiljöer. Dagstidningsläsning på 1990-talet*. Göteborg: Dagspresskollegiet.
- Weibull, Lennart (1995b) 'Morgonpress och morgon-TV' i Weibull, Lennart och Charlotta Kratz (red) *Tidningsmiljöer. Dagstidningsläsning på 1990-talet*. Göteborg: Dagspresskollegiet.

INNEHÅLLSBRISTER I DAGSPRESSEN?

LENNART WEIBULL

Den svenska dagspressens ställning på läsarmarknaden var länge mycket stabil. Sedan början av 1990-talet finns det emellertid tendenser till vikande siffror. Även om andelen som tar del av en dagstidning en genomsnittlig dag – som den kan utläsas av Mediebarometern (Mediebarometern 1997) – hållit sig på i stort sett samma nivå har andelen regelbundna läsare minskat, liksom även andelen prenumeranter (jfr André Janssons artikel om dagstidningsläsning i denna bok).

Dagspresskollegiet – det forskningsprogram som genom årliga studier följer den svenska dagspressens ställning på mediemarknaden – har pekat på tre faktorer som påverkar allmänhetens läsvanor (Weibull och Kratz, 1995):

- människors behov och intressen
- tidningarnas form- och innehållsegenskaper mm
- samhällsutvecklingen, inkl utvecklingen av andra medier

Med *människors behov och intressen* avses bl a den upplevda betydelsen av att läsa en dagstidning, tidningens roll för den dagliga orienteringen och tidningens roll i ett socialt nätverk. Att svenskarna uppfattar en löpande samhällsorientering som viktig har exempelvis varit gynnsamt för tidningsläsningen. Pressens lokala orientering har skapat förutsättningar för att dagstidningar blir en naturlig del i ett lokalt nätverk.

Det är samtidigt uppenbart att möjligheten att realisera sina behov och intressen genom tidningsläsning har att göra med *dagspressens form- och innehållsegenskaper*. Att det finns en tillgång till dagstidningar med ett brett innehåll är en viktig förutsättning för en stor tidningsspridning. När vi talar om tillgång avser vi både pris- och servicenivå, men kanske framför allt innehållet - både det redaktionella och annonserna.

Samspelet mellan läsarnas och tidningarnas egenskaper påverkas i sin tur av vad som händer i omvärlden. *Samhällsutvecklingen, inklusive utvecklingen av andra medier* ger ramarna för människors tidningsintresse. Ett politiskt eller nyhetsmässigt

intensivt opinionsklimat gynnar läsningen, medan en långdragen lågkonjunktur innebär en försvagning. Nya medier som kan ta över dagspressens grundfunktioner kan försvaga läsningen.

En återkommande tolkning av nedgången i regelbunden tidningsläsning sedan början av 1990-talet är att denna är en följd av lågkonjunkturen och ett förändrat samhällsklimat. En indikator är att läsare motiverar sin tveksamhet att prenumerera på morgontidningar med ökade kostnader, en annan att nedgången är störst i arbetarfamiljer och i barnfamiljer, alltså grupper där man kan anta att de ekonomiska möjligheterna att hålla sig med tidningar är mindre (jfr André Janssons artikel om dagstidningsläsning i denna bok).

Vilken roll spelar tidningsinnehållet?

De vanligaste förklaringarna har således sin bakgrund i människors förhållande till dagstidningen som helhet. Detta förhållande påverkas av förändringar i samhället och i människors vanor och intressen. Det perspektiv som sällan uppmärksammas eller prövats är det som har att göra med egenskaper hos dagstidningarna. Vilken betydelse har upplevelsen av det faktiska innehållet för allmänhetens läsintresse?

En förklaring till det begränsade intresset för innehållsegenskaper är att det har varit svårt att se några tydliga samband mellan tidningsläsandets utveckling och den allmänna synen på dagspressen. Medan tidningsmarknaden försvagats är det allmänna förtroendet för dagspressen relativt stabilt sedan mitten av 1980-talet (jfr Sören Holmbergs och Lennart Weibulls artikel om samhällsförtroende i denna bok). Å andra sidan visar specialstudier av sambandet mellan förtroendet för kvällspress och kvällstidningsläsning att den negativa inställningen till kvällstidningar framför allt finns bland icke-läsarna; de regelbundna läsarna är betydligt mindre negativa (Elliot, 1997:172f).

Förtroende är ett förhållandevis grovt mått. Om man skall få fram tydligare mönster är det nödvändigt att konkretisera frågan. Mot denna bakgrund är syftet med föreliggande artikel att belysa dels hur människor uppfattar förekomsten av brister i den svenska dagspressens innehåll, dels i vad mån uppfattningen om brister har samband med det allmänna förtroendet för dagspress.

Underlaget för analysen är en fråga som har ställts inom ramen för den årliga SOM-undersökningen. Den gällde dels vilka innehållsbrister allmänheten menar förekommer hos morgon- och kvällstidningar i Sverige, dels vilka brister allmänheten uppfattar som de allvarligaste. Frågan ställdes första gången 1996.

I det följande redovisas primärt resultat från 1997 med vissa jämförelser tillbaka till 1996. Det bör framhållas att frågan i första hand avsåg dem som någon gång kommer i kontakt med morgon- respektive kvällspress regelbundet.

Upplevelse av innehållsbrister

Underlaget för människors bedömning av eventuella innehållsbrister var en lista med tretton angivna brister. Frågan avsåg i vilken utsträckning människor upplever att de redovisade bristerna förekommer i dagspressen. För bedömningen fanns fyra alternativ. Det kunde anges om bristen förekommer 'mycket ofta', 'ganska ofta', 'någon gång' och 'aldrig'. Svarspersonerna fick bedöma förekomsten av samma brister för morgon- och kvällspress. Resultatet redovisas i figur 1, nedan, där andelen som menar att respektive brist förekommer mycket eller ganska ofta ställs mot andelen som menar att bristen aldrig förekommer; de som anser att bristen förekommer någon gång har utelämnats i figurerna.

En första iakttagelse är att allmänheten föga överraskande menar att man ofta uppfattar innehållsbrister i pressen. I alla utom två möjliga fall - 'dåligt språk' respektive 'bristande respekt för läsarna' i morgonpressen - är andelen som anser att bristen förekommer högre än andelen som menar att den aldrig förekommer. En jämförelse mellan de två figurerna visar att de redovisade bristerna upplevs förekomma betydligt mindre regelbundet inom morgonpress än inom kvällspress. Det genomsnittliga andelen mycket + ganska ofta ligger för den förra gruppen på under 30 procent (för 'mycket ofta' endast på 6 procent) och i den senare på 60 procent (30 procent). Kvällstidningar bedöms således ha innehållsbrister mer än dubbelt så ofta som morgontidningar.

Och de vanligast förekommande bristerna skiljer sig åt efter av typen tidning. För morgontidningarna är det 'för mycket negativa nyheter' (49%), 'partiskhet i politiska nyheter' (45%), 'okritiska nyheter' (39%) och 'för mycket personligt tyckande bland journalister' (36%) som bedöms vara det vanligast förekommande. För kvällstidningarna ligger 'bristande respekt för människors privatliv' (84%) och 'alltför stora överdrifter' (80%) klart högst.

Resultatet av bedömningarna av morgon- och kvällspress är knappast överraskande. De ligger i linje med vad som har framkommit i andra studier Av synen på morgon- och kvällspress (Weibull och Börjesson, 1995:129ff; Elliot, 1997:148ff). Morgontidningarnas brister ligger främst inom den traditionella nyhetsförmedlingens område, kvällstidningarnas avser något mer journalistikens karaktär.

Figur 1 Andel som anser att bristen förekommer mycket ofta, ganska ofta eller aldrig (procent)

a. Morgonpress

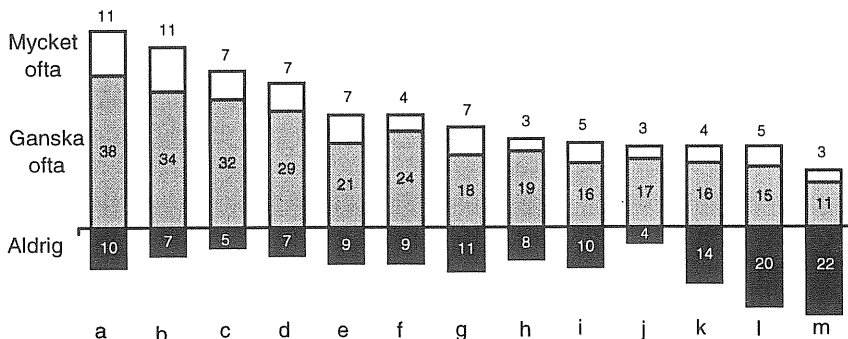

b. Kvällspress

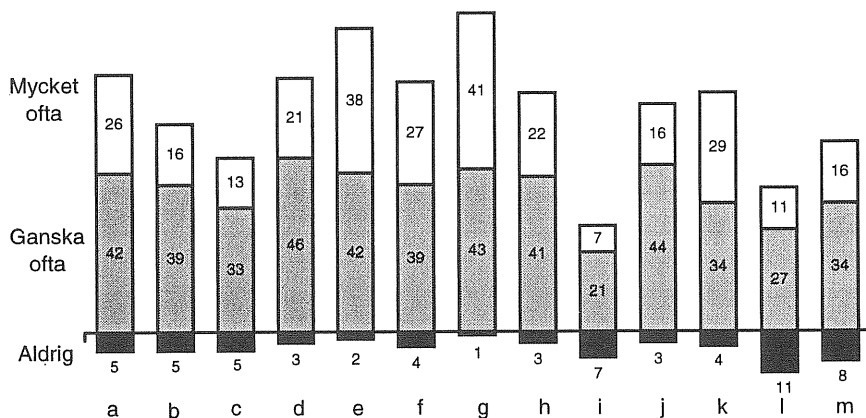

- | | |
|--|--|
| a. För mycket negativa nyheter | h. Ointressanta nyheter |
| b. Partiskhet i politiska nyheter | i. Skrivfel |
| c. Okritiska nyheter | j. Felaktiga sakuppgifter |
| d. För mycket personligt tyckande hos journalister | k. Dålig överensstämmelse mellan rubrik och text |
| e. Alltför stora överdrifter | l. Dåligt språk |
| f. Förenklade och ytliga nyheter | m. Bristande respekt för läsarna |
| g. Bristande respekt för människors privatliv | |

Kommentar: I figuren redovisas andelarna för att bristen förekommer 'mycket eller ganska ofta' respektive 'aldrig'. Däremot anges inte andelen för 'någon gång', varför procenttalen inte går till 100 procent.

Mönstret var på jämförbara alternativ exakt detsamma i 1996 års undersökning. Det som fördes in 1997 - 'dåligt språk' och 'skrivfel' - anses av relativt få vara några ofta förekommande brister.

Det allmänna intrycket är således att morgontidningarna överlag kommer förhållandevis väl ut i allmänhetens ögon. Intrycket stärks av följdfrågan om vilka brister som människor uppfattar som de allvarligaste¹. För morgonpressen är detta är felaktiga sakuppgifter, närmast bristande respekt för människors privatliv och för mycket negativa nyheter. Det visar sig vara områden, där man samtidigt menar att brister förekommer mindre ofta. För kvällspressen är mönstret det omvända. Här anses den allvarligaste bristen vara bristande respekt för människors privatliv, en brist som också upplevs förekomma ofta.

Gruppskillnader i bedömningarna

Det finns vissa *åldersskillnader* i bedömningarna, bl a en svag tendens att äldre personer överlag uppfattar fler brister än vad yngre gör. Detta gäller främst i fråga om morgonpressen. Där upplever äldre betydligt oftare än yngre att det finns en partiskhet i de politiska nyheterna och en bristande respekt för människors privatliv. I övrigt är emellertid skillnaderna förhållandevis små.

När det gäller kvällspressen är de äldre också mera kritiska beträffande partiskheten i de politiska nyheterna. Man anger också oftare förekomst av okritiska nyheter, brister i respekt för läsarna och dåligt språk. I några fall är dock de yngre mer kritiska mot kvällspressen än de yngre. Det gäller förenklade och ytliga nyheter och överdrifter, samtidigt som de yngre i betydligt mindre utsträckning framhåller förekomsten av negativa nyheter.

Utbildningsfaktorn har en förhållandevis liten inverkan på bedömningar av morgonpressen. Låg- och högutbildade har i stort sett samma bild av innehållsbristerna. Ett undantag gäller bristande respekt för människors privatliv som något oftare markeras av de lågutbildade.

I fråga om kvällspress finns det däremot klara skillnader mellan låg- och högutbildades bedömningar. Samtliga tretton i frågan angivna brister uppfattas förekomma oftare av de högutbildade. De största skillnaderna finns i fråga om förenklade och ytliga nyheter, okritiska nyheter, dåligt språk och felaktiga sakuppgifter. Minst är skillnaderna för negativa nyheter och politisk partiskhet.

Om vi begränsar oss till den relativa förekomsten av brister visar sig att rangordningen i olika ålders- och utbildningsgrupper är i stort sett likartad. En nå-

got avvikande grupp är de äldre kvällspressläsarna, som är förhållandevis positiva. Det kan med fog antas att detta är en särskilt trogen läsargrupp.

Även om det finns en del tydliga skillnader i bedömningar på enstaka punkter visar det sig således att man i olika åldrar och utbildningsgrupper gör förhållandevis likartade bedömningar av morgonpressen medan skillnaderna är något större beträffande kvällspressen. Tendensen är densamma i fråga om de brister som anses allvarligast.

Förtroende och brister

Utgångspunkten för analysen var frågan om upplevelsen av innehållsbrister i morgon- och kvällstidningar har något samband med förtroendet för dagspress. Föga oväntat visar det sig att de som i större utsträckning upplever innehållsbrister också har genomsnittligt lägre förtroende för dagspress.

Tabell 1 Förtroendet för dagspressen bland dem som uppfattar olika brister i morgon- resp. kvällspressen (balansmätt)

Brister	Brister förekommer			
	I morgonpress		I kvällspress	
	Ofta	Sällan	Ofta	Sällan
Felaktiga sakuppgifter	-17	+11	-4	-5
Bristande respekt för människors privatliv	-13	+9	-2	+9
För mycket personligt tyckande hos journalister	-5	+11	-6	+10
Alltför stora överdrifter	-16	+12	-1	+6
Dålig överensstämmelse mellan rubrik och text	-17	+10	-1	+2
För mycket negativa nyheter	+4	+6	-3	+5
Förenklade och ytliga nyheter	-7	+10	+2	-3
Okritiska nyheter	-16	+11	-2	±0
Partiskhet i politiska nyheter	-2	+10	-4	+4
Bristande respekt för läsarna	-25	+10	-7	+7
Dåligt språk	-8	+8	-5	+2
Skrivfel	±0	+7	-1	+1
Ointressanta nyheter	-8	+13	-3	+2

Kommentar; Kategorin 'ofta brist' innehåller svarsalternativen 'mycket ofta' och 'ganska ofta'. Kategorin 'sällan brist' innehåller svarsalternativen 'någon gång' och 'aldrig'. Balansmättet anger andelen med mycket eller ganska stort förtroende minus andelen med mycket eller litet förtroende. Jfr även Sören Holmbergs och Lennart Weibulls kapitel om samhällsförtroende för ytterligare förklaringar.

Exempelvis har de som menar att det ofta förekommer felaktiga sakuppgifter i morgonpressen en förtroendebalans (andelen med stort förtroende minus an-

delen med litet förtroende) för dagspress på -17, medan de som menar att sådana fel sällan förekommer har en balans på +11 - den genomsnittliga förtroendebalansen var för dagspress var 1997 +4 (se Sören Holmbergs och Lennart Weibulls kapitel om samhällsförtroende i denna bok). Sambandet mellan förtroende och innehållsbedömning är tydligt i fråga om morgonpressen, men rymmer några undantag i kvällspressbedömningarna (tabell 1).

En första slutsats är att det allmänna förtroendet för dagspress har ett tydligare samband med synen på morgonpress än med kvällspress. Iakttagelsen stöder därvid tidigare antaganden att allmänheten associerar dagspress med i första hand morgonpress.

De upplevda innehållsbrister i morgonpressen som framför allt hänger samman med förtroendebedömningen är bristande respekt för läsarna, felaktiga sakuppgifter och alltför stora överdrifter, men även bedömningarna dålig överensstämmelse mellan rubrik och text samt okritiska nyheter har effekter på förtroendebedömningen. Lägsta sambandet finns i fråga om negativa nyheter och skrivfel. De som har uppfattat att bristen är frekvent har samma förtroende för dagspress som de som tycker att bristen är obetydlig.

I fråga om kvällspress är det endast skilda bedömningar i fråga om förekomsten av alltför mycket tyckande hos journalister respektive bristande respekt för läsarna som har ett tydligt samband med förtroendebedömningen. De överlag kritiska bedömningarna av kvällspress förefaller i övrigt inte ha samband med det allmänna förtroendet för dagspressen. Kvällstidningarna förefaller stå för en annan typ av press där kraven på innehållet inte är det samma som för morgonpress.

Innehållsbrister och dagstidningsläsning

Den avslutande frågan gäller i vad mån upplevelsen av brister kunde kopplas till människors läsning av dagspress. Är de som i vissa avseenden är mer kritiska till dagspressens innehåll också de som läser dagstidningar mindre regelbundet?

Frågeställningen kan inte helt och hållet besvaras inom ramen för denna studie, eftersom frågan om innehållsbrister riktade sig endast till dem som hade någon kontakt med morgon- respektive kvällspress. Å andra sidan är det även inom denna grupp av läsare möjligt att analysera skillnader efter graden av regelbundenhet i läsningen.

Det allmänna mönstret i svaren är att det finns förhållandevis små skillnader i morgontidningsläsning beroende av skilda bedömningar av brister i morgonpressens innehåll. Visserligen är det tydligt att de som i större utsträckning upplever innehållsbrister läser morgontidningar något mindre regelbundet men oavsett vilka bedömningar som görs läser således en klar majoritet morgonpress regelbundet. Tydligaste skillnaden finns när det gäller alltför stora överdrifter, ointressanta nyheter och bristande respekt för människors privatliv. De som upplever detta som vanligt förekommande läser morgonpress i klart mindre utsträckning än de som inte uppfattar sådana brister i morgonpressen. Å andra sidan läster de som oftare än andra uppfattar språkfel morgonpress mera regelbundet än de som inte gör det.

Tabell 2 Regelbunden läsning av morgon- och kvällspress efter bedömning av brister i morgon- respektive kvällspressen (procent)

Brister	Bedömer att brister förekommer			
	I morgonpress		I kvällspress	
	ofta	sällan	ofta	sällan
Felaktiga sakuppgifter	74	79	25	37
Bristande respekt för människors privatliv	72	80	28	40
För mycket personligt tyckande hos journalister	76	79	26	36
Alltför stora överdrifter	68	81	27	40
Dålig överensstämmelse mellan rubrik och text	75	78	27	34
För mycket negativa nyheter	77	78	27	34
Förenklade och ytliga nyheter	75	78	26	36
Okritiska nyheter	72	79	22	35
Partiskhet i politiska nyheter	77	78	26	33
Bristande respekt för läsarna	75	78	24	35
Dåligt språk	83	77	26	32
Skrivfel	79	78	26	31
Ointressanta nyheter	73	81	26	36

Kommentar: Se tabell 1. För morgonpress avser regelbunden läsning minst fem dagar i veckan, för kvällspress minst tre dagar i veckan.

För kvällspressen finns det ett tydligare mönster. Överlag gäller att de som betonar innehållsbrister i kvällstidningar i klart mindre utsträckning läser kvällspress. Detta är tydligast i fråga om allt för stora överdrifter, okritiska nyheter, felaktiga sakuppgifter och bristande respekt för människors privatliv.

Bedömningarna av kvällspressen aktualiserar följdfrågan om hur sambandet bör betraktas. Är det så att de som inte läser respektive typ av tidning särskilt

ofta har negativa föreställningar just därför att de inte har tillräckliga kunskaper om vad tidningarna innehåller? Eller är det så att deras kritiska uppfattning gör att de inte läser tidningarna regelbundet? Eller finns det eventuellt någon bakomliggande faktor som förklarar både bedömningarna och läsningen?

Dessa frågor kan inte besvaras på föreliggande underlag, men några indikationer kan ändå ges. För morgonpressen har det ibland sagts att en bakomliggande faktor är att de yngre både läser tidningarna mindre regelbundet och är mer kritiska till deras innehåll. De föregående analyserna har dock visat att så inte är fallet: de yngre är snarast något mindre kritiska än de äldre. Däremot kan det finnas en annan tolkning. Bland äldre människor är lästraditionen mycket stark och därför betyder innehållsbristerna mindre för regelbundenheten i läsning; bland de yngre finns inte någon sådan fast vana, vilket gör att upplevelsen att många nyheter är ointressanta faktiskt påverkar deras läsvana.

I fråga om kvällspressen är det mycket som tyder på att bedömningarna i flera avseenden mera påverkas av allmänna samhällsvärderingar än av erfarenheten från läsning. Ett tecken på detta är att framför allt de högtbildade - den grupp som troligen mer än andra representerar föreställningar om 'den goda smaken' - markerar en kritisk distans. De som läser kvällspress har utbildning under genomsnittet och är däremot mindre negativa till kvällstidningar (jfr Elliot, 1997).

Slutbedömning

Utgångspunkten för föreliggande analys var frågan om det på grundval av människors bedömningar av innehållsbrister i morgon- och kvällspress kunde ges någon tänkbar förklaring till den vikande regelbundenheten i dagstidningsläsningen i Sverige.

Vi har kunnat observera att ett flertal av de innehållsbrister som var utgångspunkten för undersökningen också av allmänheten bedömdes som ganska allvarliga. De viktigaste bristerna var bristande respekt för människors privatliv och för fakta. Men även ointressanta och negativa nyheter nämndes av många.

Vidare har vi kunnat se att sådana brister förekommer hos både morgon- och kvällspress - och att flera av dem också anses förekomma relativt ofta. Det är framför allt tydligt för kvällspressen. Samtidigt är det uppenbart att bristerna uppfattas som mindre vanliga bland de regelbundna läsarna. För morgonpressen är bilden inte entydig. Det ligger dock nära till hands att peka på den relativt höga andelen som anger att det ofta förekommer för mycket negativa nyheter,

låt vara att detta inte uppfattas som någon av de allvarligaste innehållsbristerna. Mycket tyder dock på att negativa nyheter kan bidra till en distans gentemot läsarna genom att dessa inte känner igen sig riktigt i tidningen och därför inte uppfattar denna så angelägen.

Studien av innehållsbrister har således givit vissa klara indikationer på vad allmänheten ser som kritiska punkter i morgon- och kvällspress. Det är emellertid svårigheter att värdera vad detta betyder för människors läsvanor. Mycket tyder på att effekter av innehållsbrister på regelbunden läsning uppträder på lång sikt och inte sällan förstärks av hur pressen behandlat bestämda skeenden eller enskilda händelser och personer.

Not

1. I det andra fick man på en öppen fråga ange om det fanns någon eller några av de tretton angivna bristerna som man upplevde som särskilt allvarliga. Svarspersonerna fick ange högst tre allvarliga brister för respektive tidningstyp. Det genomsnittligt angivna antalet brister var 1,5 för morgon- och 1,0 för kvällspress.

Referenser

- Elliot, Maria (1997) *Förtroende för massmedier*. Göteborg, Institutionen för journalistik och masskommunikation, Göteborgs universitet
- Holmberg, Sören, Weibull, Lennart (1997) *Förlorat förtroende*. I Holmberg, S, Weibull, L (red) *Ett misnöjt folk?* Göteborg, SOM-institutet, Göteborgs universitet
- Wadbring, Ingela, Weibull, Lennart (1996) *Räckvidd och läsvana 1986-1995. En nivåjämförelse mellan två tidningsmått*. I Carlsson, U (red) *Rapport från 1996 års Mediebarometerseminarium*. MedieNotiser nr 3, 1996. Göteborg, Nordicom
- Gustafsson, Karl Erik, Weibull, Lennart (1997) *European Newspaper Readership. Structure and Development*. *Communications*, Vol 22, 1997
- Weibull, Lennart, Börjesson, Britt (1995) *Publicistiska seder*. Stockholm, Tiden-SJF
- Weibull, Lennart, Kratz, Charlotta (1995) *Tidningsmiljöer: Dagstidningsläsning på 1990-talet*. Göteborg, Institutionen för journalistik och masskommunikation

RADIOLYSSNANDET I SVERIGE — FRÅN TURBULENS TILL STABILISERING

JAN STRID

I 54 år, från 1925 till 1979, hade Sveriges Radio ensamrätt på radiosändningar i Sverige. De första åren fanns det enbart en kanal, men 1955 startade P2 och 1962 tillkom en tredje kanal, P3. Vid den första kanalprofileringen blev P2 en kanal med främst klassisk musik medan P3 skulle sända populärmusik. Sveriges Lokalradio AB, ett dotterföretag till Sveriges Radio, startade lokala radiosändningar 1977, sändningar som numera går under namnet P4. År 1979 infördes närradion som i huvudsak var en radio för föreningslivet och, som flera hävdar, var en inkörsport till ett mer kommersiellt radiosystem (Hedman, 1997). Närradiostationerna City 103 i Göteborg och Radio Nova i Vagnhärad var i slutet av 1980-talet både till form och innehåll mycket lika utländska kommersiella stationer. Radio City i Göteborg var också bland ungdom en mycket framgångsrik kanal som 1990 hade ungefär lika stor publik som dåvarande Sveriges Radios lokalradiostation i Göteborg, men hade en klart yngre åldersprofil (Strid 1993).

Hösten 1993 förändrades situationen radikalt. Privat lokalradio introducerades och staten auktionerade ut ett antal sändningstillstånd. Detta var ett sätt för statsmakten att tillåta kommersiell radio och redan några månader senare började flera privata stationer att sända. I maj 1997 var 85 kommersiella kanaler igång med sändningar på ett fyrtiotal orter (Hedman, 1997). De flesta privata lokalradiostationer som sänder idag är anslutna till nationella nätverk och är mera musikkanaler än kanaler med lokal orientering.

Förändringar i radiopubliken

Förändringen av det svenska radiosystemet bidrog till att även lyssnarvanorna kom att ändras. Redan före starten av de privata lokalradiostationerna hade Sveriges Radio profilerat om ett par av sina kanaler: P3 gjordes om till en renodlad ungdomskanal, medan P4 blev lokalradiokanalen med en profil mot medelålders och äldre lyssnare. Inom två år hade detta slagit igenom publikmässigt

genom att en stor del av publiken flyttade över från P3 till P4 (jfr Cronholm m fl, 1993; Strid, 1995).

De privata lokalradionätverken kom i stor utsträckning att vända sig till yngre lyssnare. De hade ett relativt trögt före i portgången och nådde förhållandevis låga publiksiffror. Det visade sig samtidigt att de vann publik från Sveriges Radios P3. En förklaring till att ingen privat station nådde riktigt stora framgångar var delvis att man siktade på likartade målgrupper. Under 1995 och 1996 skedde dock en viss formatförändring i syfte att nå medelålders lyssnare.

Den centrala frågan i denna artikel är hur publiken för de privata nätverken utvecklats i jämförelse med Sveriges Radios kanaler. Detta görs genom att tidigare redovisade tidsserier uppdateras med siffror för 1997. Tre huvudsakliga indikatorer på radions publikutveckling används:

- antalet kanaler som lyssnarna följer och lyssnarnas val av radiokanal
- kombinationer i lyssnande mellan olika kanaler
- publikstruktur och lyssnarsituation

När det gäller kanalval undersöks vid sidan av Sveriges Radios fyra kanaler fyra olika nätverk:

- Radio Rix finns på 26 orter, inklusive Göteborg, Malmö och Stockholm
- Radio City finns på sex orter, inklusive Göteborg, Malmö och Stockholm
- Radio Energy (NRJ) — det enda utländska nätverket (franskt) — finns på 21 orter inklusive storstäderna
- Radio Megapol finns på 12 orter, inklusive Göteborg och Stockholm

Övriga privata lokalradiostationer är endast samlade under rubriken ”annan”. Även närradio finns med och den sändes hösten 1997 på cirka 150 orter.

Hur många människor som kan höra respektive nätverk går inte med säkerhet att säga, eftersom hörbarheten varierar, men majoriteten av svenska folket torde kunna höra en eller flera privata lokalradiostationer.

Kanalval

Den första frågan vi ställde oss när utbudet av radiokanaler ökade så kraftigt var hur många kanaler svenska folket skulle utnyttja. Visserligen fanns undersökningar från USA som visade att amerikanerna inte tog del av fler TV-kanaler

per person när utbudet av kanaler ökade (Severinsson 1987) men de flesta förefaller ha antagit att det skulle ske en ökning.

I genomsnitt lyssnade svensken 1997 på 1,7 kanaler – om vi utgår från lyssnande minst tre gånger per vecka. Med tanke på förväntningarna är det möjligen något förvånande att man trots ett större utbud inte ökar sin konsumtion av andra kanaler. Siffrorna är ungefär desamma 1997 som det var 1996. Siffror för Göteborg 1997 visar att man där knappast kan tala om någon ökning jämfört med 1992 då det inte fanns någon privat lokalradio (Strid, 1994 och 1997).

Tabell 1 Andel personer som lyssnar respektive inte lyssnar till olika antal kanaler minst tre gånger per vecka (procent)

Antal kanaler	1996	1997
Ingen kanal	17	18
En kanal	34	33
Två kanaler	27	26
Tre kanaler	12	13
Fyra kanaler	6	6
Fem kanaler eller flera	4	4
Summa procent	100	100
Antal svarande	1779	1754

Det typiska mönstret för radiopubliken är att man i stor utsträckning endast håller sig till en kanal - en tredjedel av det svenska folket mellan 15 och 80 år gör så om vi använder måttet minst tre gånger per vecka. Dessutom lyssnar 18 procent inte på någon kanal alls och endast tio procent tar del av fyra kanaler eller fler.

En konsekvens av att publiken inte lyssnar till fler kanaler regelbundet är att de nya kanalernas publik i huvudsak kommer att vara en följd av omfördelningar i kanalval. Som redan tidigare framhållits var P3 den kanal som i störst utsträckning kom att påverkas av den privata lokalradions expansion under 1994 och 1995. Samtidigt skulle privatradions nämnda formatförändring med sikte att nå medelålders kunna påverka P4-lyssnandets omfattning. Frågan är då vad som hänt under de senaste två åren.

Om vi först ser till regelbundenheten i lyssnandet för de stora kanalerna och nätverken visar det sig alltså att P4 är den helt dominerande kanalen (tabell 2). Siffrorna avser här lyssnarvanor — inte vad man lyssnar på en viss dag.

Tabell 2 Andel som brukar ta del av olika radiokanaler mer eller mindre regelbundet, hösten 1997 (procent)

Station	Dagl.	5-6 d/v	3-4 d/v	1-2 d/v	Mer sällan	Aldrig	S:a %
P1 i Sveriges Radio	12	3	3	7	26	49	100
P2 i Sveriges Radio	2	1	2	5	31	59	100
P3 i Sveriges Radio	8	6	10	15	31	30	100
P4 i Sveriges Radio	29	10	11	12	19	19	100
Radio Rix	5	4	7	8	19	57	100
Radio City	2	2	4	5	15	72	100
NRJ/Radio Energy	5	4	5	7	14	65	100
Megapol	4	4	6	7	16	63	100
Annan privat lokalradio	3	3	5	5	16	68	100
Närradiokanal	3	2	4	6	19	66	100

Klart flest lyssnare 6-7 dagar i veckan har P4 i Sveriges Radio och därefter kommer P1 och P3. De privata lokalradiostationerna har ganska likartade siffror; Rix, Energy, Megapol och något lägre för City. När det gäller regelbundet lyssnande ser vi Sveriges Radios starka ställning, hela 51 procent av svenska folket lyssnar 6-7 dagar i veckan på någon av Sveriges Radios kanaler medan 19 procent lyssnar på någon privat lokalradiostation (en viss övertäckning finns dock vilket vi såg när det gällde kanalkombinationer). Kanalerna P1 och P4 skiljer också ut sig genom att nästan hälften av de som lyssnar någon gång i veckan lyssnar regelbundet. För övriga kanaler ligger motsvarande siffra mellan 15 och 25 procent.

Om vi däremot ser till de som lyssnar minst tre gånger per vecka kommer P4 först men med P3 på andra och P1 följd av Rix på tredje respektive fjärde plats.

Två mått-samma resultat

Ovan nämndes att det är en skillnad mellan hur ofta människor säger att de brukar lyssna på en kanal (frequency) och vad de faktiskt en viss dag lyssnar på (recency). Det man *brukar* lyssna på kommer man lättare ihåg och glömmar kanske någon station som man råkat höra en viss dag. Det kan därför vara intressant att jämföra SOM-undersökningens siffror med det kommersiella undersökningsföretaget RUAB, som mäter daglig räckvidd. I RUAB:s undersökningar är räckvidd antal personer mellan 9 och 79 år som hört minst fem minuter på någon station (RUAB 1997).

Skillnaden mellan undersökningarna, förutom måtten (frequency respektive recency), är att RUAB intervjuar per telefon och SOM via postenkät samt att RUAB:s nedre åldergräns går vid 9 år och SOM:s vid 15 år.

Tabell 3 En jämförelse mellan andelen som brukar lyssna minst fem dagar per vecka och daglig räckvidd, 1997 (procent)

Station	SOM	RUAB
P1 i Sveriges Radio	15	13
P2 i Sveriges Radio	3	2
P3 i Sveriges Radio	14	15
P4 i Sveriges Radio	39	39
Radio Rix	9	8
Radio City	4	4
NRJ/Radio Energy	9	10
Megapol	8	7

RUAB redovisar att 82 procent av Sveriges befolkning mellan 9 och 79 år lyssnar på radio under ett genomsnittligt dygn vilket kan jämföras med de som i SOM-undersökningen säger att de inte lyssnar på någon kanal vilka var 18 procent .

Intressant att notera är att RUAB:s mått på daglig räckvidd och ”lyssnar minst fem dagar per vecka” som SOM mäter, ger nästan identiska resultat. Detta torde också vara en indikation på en relativt hög stabilitet i lyssnandet — att mått på frequency och mått på recency ger nästan samma resultat när det gäller radiolyssnande.

Stabilitet 1996-1997

Det är viktigt att ha i minnet dels att endast Sveriges Radios kanaler kan höras i hela Sverige dels att den privata lokalradion och de lokala näten har olika grad av tillgänglighet. Men eftersom det endast skett små förändringar i detta avseende mellan 1996 och 1997 är det rimligt att göra en jämförelse. Det helt dominerande intrycket är då den relativa stabilitet som tycks ha infunnit sig på publiksidan. Samtliga förändringar mellan 1996 och 1997 faller inom ramen för den statistiska felmarginalen.

Tabell 4 **Dagligt lyssnande på de olika radiokanalerna 1994-1997**
(procent)

Station	1994	1995	1996	1997
P1 i Sveriges Radio	17	13	12	12
P2 i Sveriges Radio	4	3	3	2
P3 i Sveriges Radio	15	12	9	8
P4 i Sveriges Radio	32	34	30	29
Radio Rix	4	4	5	5
Radio City	4	4	4	2
NRJ/Radio Energy	4	6	6	5
Megapol	-	-	3	4
Annan radiokanal	5	5	4	3
Närradio	4	3	4	3
Antal svar	1704	1777	1779	1754

Om vi däremot ser till hela perioden 1994 till 1997 kan vi utnämna framför allt två förlorare: Sveriges Radio och radion som medium. De regelbundna lyssnarna har minskat från 85 procent till 70 procent och det är Sveriges Radios kanaler som har förlorat, från 68 procent regelbundna lyssnare 1994 till 51 procent 1997. Under samma period har de privata lokalradiostationerna ökat från 17 till 19 procent. Bland Sveriges Radios kanaler är det framför allt P3 som har tappat regelbundna lyssnare, men även P1. Det skall samtidigt påpekas att viss övertäckning finns, men att den är ungefär densamma 1994 som 1997.

Kanalkombinationer

En av de frågor som ställdes vid införandet av de nya lokala privatradiostationerna var om de skulle bli komplement eller konkurrenter till Sveriges Radios kanaler. De flesta nya kanalerna innehåller mest musik, nyheter, tävlingar och reklam. Även om Sveriges Radios kanaler också innehåller musik kan man knappast säga att detta är dominerande, möjligen med undantag för P3 och P2 (klassisk musik). Det kan därför vara av intresse att se hur de nya kanalerna kommer in i människors lyssnande — kombinerar man en i huvudsak musikinriktad kanal med en i huvudsak talinriktad kanal eller kombinerar man musikkanaler och talkanaler med varandra?

Innan vi går in på kombinationerna kan vi se till dem som enbart håller sig till en kanal. Ungefär en tredjedel av lyssnarna håller sig enbart till en kanal i sitt lyssnande minst tre gånger per vecka. Men det är en stor skillnad i hur stor andelen ”egna” lyssnare som de olika kanalerna har.

Tabell 5 Andel av respektive kanals lyssnare som *enbart* lyssnar på denna kanal, 1997 (procent av lyssnarna minst tre gånger per vecka)

	P1	P2	P3	P4	Rix	City	NRJ	Mega-pol	Annan kanal	När-radio
Andel egna	20	4	17	37	8	10	13	8	18	8
Antal lyssnare	312	106	352	874	268	152	261	244	189	165

Störst andel ”egna” lyssnare har P4, följd av P1 och P3. Bland de lokala privatradiokanalerna har NRJ flest ”egna” (kategorin ”annan kanal” är ju en sammanslagning av flera olika kanaler). P2 är den kanal som har lägst andel egna lyssnare.

Om vi jämför detta med åldern på respektive kanals lyssnare (se tabell 7) kan vi se att de kanaler som ha de högsta andelarna bland de äldre lyssnarna också har den största andelen egna lyssnare (med undantag för P2). Detsamma gäller bland de yngsta lyssnarna. Den kanal som har de yngsta lyssnarna har också den största andelen ”egna” lyssnare.

Sveriges Radios kanaler har samtliga ökat sin andel ”egna” lyssnare om vi jämför med 1996, medan de lokala privatradiostationerna har minskat sina andelar ”egna” lyssnare. Enda undantaget här är Megapol vilken ju är den nyaste kanalen. Möjligen kan detta antyda att många inte bara vill ha musik efter det att nyhetens behag är över.

För att se den vanligaste kombinationen måste man ta hänsyn till antalet lyssnare på varje kanal, och om vi gör det så kan vi se att den vanligaste kombinationen är den mellan P3 och P4 och därefter mellan P4 och P1 medan den vanligaste för de lokala privatradiostationerna är den mellan NRJ och Megapol.

Den intressantaste tendensen är emellertid att de som lyssnar på en Sveriges Radio-kanal också normalt kombinerar med andra Sveriges Radio-kanaler. De

som t ex lyssnar på P1 kombinerar till 74 procent med övriga Sveriges Radios kanaler. Dessutom såg vi i tabell 5 att P1 hade 20 procent ”egna” lyssnare och då det blir inte så många kvar till de lokala privatradiostationerna. För P1:s del har dessutom tendensen att kombinera med övriga Sveriges Radios kanaler förstärkts.

Tabell 6 Andel av respektive kanals lyssnare (minst tre gånger per vecka) som också lyssnar på de övriga kanalerna, 1997 (procent av respektive kanals samtliga kombinationer)

	P1	P2	P3	P4	Rix	City	NRJ	Mega-pol	Annan kanal	När-radio
P1		38	9	17	3	4	3	3	5	10
P2	19		4	6	1	2	1	1	2	4
P3	16	15		25	20	14	16	15	16	15
P4	39	26	30		19	15	16	20	20	29
Radio Rix	4	3	14	12		14	17	17	11	8
Radio City	3	3	7	6	10		15	11	9	7
Radio Energy	4	3	11	8	17	21		21	14	6
Megapol	4	3	10	10	17	15	20		11	7
Annan kanal	4	4	8	7	7	9	9	7		14
Närradio	7	5	7	9	6	6	3	5	12	
S:a procent	100	100	100	100	100	100	100	100	100	100
Antal svarande	457	229	817	1029	562	401	561	562	337	363

När det gäller de lokala privatradiostationerna är det vanligast att de kombineras med varandra, men tendensen är att kombinationerna med Sveriges Radios kanaler ökar. Detta förstärker det tidigare antagandet om att man inte enbart vill ha musik, enformigheten kan bli tröttande. Men i huvudsak är det ändå så att man kombinerar två likartade kanaler med varandra i stället för att kombinera flera olika.

Publikstruktur

De nya privata lokalradiostationerna uppvisar knappast några förändringar mellan 1994 och 1997 och har ganska små lyssnarandelar, men det beror framför allt på att de med sitt i huvudsak musikdominerade utbud vänder sig till den yngre publiken. I de yngre åldrarna har vi helt andra siffror över lyssnandet.

Tabell 7 Lyssnande dagligen på olika radiokanaler i olika åldersgrupper, 1997 (procent)

	15-19	20-24	25-29	30-39	40-49	50-59	60-75	76-80
P1	2	1	2	3	7	19	23	30
P2	1	1	1	0	1	3	5	11
P3	7	6	15	14	10	4	3	4
P4	3	4	11	16	30	40	51	46
Rix	8	7	8	6	5	4	1	1
City	7	4	4	3	2	1	0	0
Energy	22	11	10	6	2	1	1	1
Megapol	7	4	7	6	4	3	0	0
Annan kanal	11	5	7	4	2	2	1	2
Närradio	1	0	4	1	4	3	5	4
Antal svar	137	132	122	288	317	315	348	79

I de två yngsta åldersgrupperna är det den privata lokalradiostationen Energy som har det högsta lyssnandet och har klart högre lyssnande än de övriga. I gruppen mellan 25 och 29 år är P3 den största kanalen medan P4 har det högsta regelbundna lyssnandet i samtliga grupper över 30 år.

En förklaring till att P1 och i viss mån även P2 tappat regelbundna lyssnare kan vi möjligen se här. Båda har sin absolut största publik i åldrarna över 50 år och allra störst bland personer över 75 år. Däremot är tillskottet i de yngre åldrarna litet och för P2:s del mindre än den statistiska felmarginalen ända upp till 50 år. P4:s publik blir större med stigande ålder medan publiken som lyssnar på de privata lokalradiostationerna i princip är under 50 år.

Vi kan också se att de regelbundna lyssnarna är färre i de lägre åldrarna än i de högre och allra minst är de mellan 20 och 24 år och allra mest regelbundna är de över 75 år. Detta har naturligtvis med tid till förfogande att göra och den sociala situation man befinner sig i. Den sociala situationen spelar också in på andra sätt. Om vi ser till de som är mellan 30 och 50 år så är det på det sättet att om man har barn så är lyssnandet på Energy högre än om man inte har barn i dessa åldrarna. Sedan kan man diskutera vem som bestämmer vilken kanal man lyssnar på i hemmet.

Medan åldern är mycket betydelsefull för vilken radiokanal man lyssnar på kan det konstateras att några skillnader mellan mäns och kvinnors lyssnande knappast existerar. Den enda lilla skillnaden i det regelbundna lyssnandet finner vi i

lyssnandet på P1, P2 och P3 i Sveriges Radio och det är ju de äldsta medborgarna som lyssnar på dessa. Det är männen som lyssnar i högre grad på dessa kanaler jämfört med kvinnor. Några skillnader i det regelbundna lyssnandet på de privata lokalradiokanalerna finns knappast alls. Totalt sett finns det något fler regelbundna lyssnare bland männen än bland kvinnorna.

Radiolyssnandet i några särskilda grupper

En stor del av radiolyssnandet sker också i bilen från och till jobbet. Lyssnar man då helst till ”talade” program eller lyssnar man helst till musik? Svaret är att de som kör bil till jobbet lyssnar i lägre grad på P1 och P2, och i högre grad på P3 och P4. Dessutom lyssnar man något mer på de privata lokalradiostationerna om man kör bil till och från jobbet, jämfört med de som inte åker bil.

I princip kan vi dela in publiken i tre åldersgrupper: upp till 30 år, mellan 30 och 50 år samt de över 50 år. I den yngre gruppen är de privata lokala radiostationerna klart störst — och klart dominerade av musik. Mellan 30 och 50 år dominerar P3 och P4 med en blandning av musik och tal medan P4 och P1 är störst i gruppen över 50 år, där talet i radion dominerar med smärre inslag av musik. Om dessa ”åldersdelare” i livet — 30 och 50 år — beror på ålders- eller generationsfaktorer kan vi bara spekulera om. Omställningen vid 30 år torde vara en åldersskillnad i och med omställningen i den sociala situationen med familj, barn och därmed tillhörande förändringar. Om det däremot är en åldersfaktor vid 50 år är mera oklart. Här skulle man kunna tänka sig en generationsfaktor i och med att de över 50 år är mera vana vid ”talade” kanaler och använder radion på ett annorlunda sätt.

Om vi tänker på de två faktorerna åldersrelaterade situationsfaktorer och positionella situationsfaktorer så skulle två kanaler få stora problem i framtiden. Dels P1 med i huvudsak talade program och en åldrande publik, dels P3 med hög grad av talade program för ungdom. Däremot inte P4 även om den innehåller mycket tal eftersom detta tal består av trafikinformation samt lokala nyheter och just det lokala materialet är också betydelsefullt ur instrumentell synpunkt (Strid, 1994). Det är snarare rikskaraktären hos P3 som inte är så betydelsefull för lyssnarna (utanför Stockholm och i Stockholm finns konkurrens från lokala musikkanaler).

En annan grupp som är intressant att belysa mot bakgrund av profilering av olika kanaler är våra invandrare. De flesta invandrarprogram återfinns i P2 tillsammans med den klassiska musiken och här kunde man då förvänta sig att invandrarna har ett högre lyssnande. Vi kan först konstatera att invandrarna

inte lyssnar i högre grad på P2 än svenskarna. Däremot har de högre grad av regelbundet lyssnande på P3 och på samtliga musikkanaler jämfört med svenskarna. Svenskarna däremot ligger mycket högre i lyssnandet på P1 och P4.

Det är tydligen så att invandrarna i huvudsak lyssnar på musiken i radio vilket kanske inte är så konstigt med tanke på att det säkert finns språksvårigheter i radiolyssnandet. Samtidigt bör påpekas att vi endast har svar från ca 60 invandrare, men även studier som gäller Göteborg visar samma resultat (Strid, 1996).

Slutsatser

Den huvudsakliga slutsatsen är att mycket litet hänt med radiopubliken i Sverige under de senaste två åren, åtminstone då vi utgår från allmänhetens lyssnaranor. Radiosystemet har stabiliserats efter de första årens turbulens, efter Sveriges Radio kanalprofilering och tillkomsten av den privata lokalradion. Sedan 1995 går förändringarna mycket långsamt.

Tre tendenser förklarar delvis situationen. För det första har inte allmänheten ökat det antal kanaler man lyssnar på regelbundet utan förändringarna äger rum inom en begränsad ram. För det andra har de yngre etablerat sig som lyssnare till privat lokalradio medan de medelålders och äldre lyssnar till Sveriges Radios kanaler, främst P4 och P1. I de senare finns potentialen för privat lokalradio i framtiden, men här är benägenheten att ta till sig nya kanaler mindre. För det tredje sker kanalkombinationerna främst inom samma typ av radio, vilket bidrar till att uppmärksamheten för andra typer av kanaler blir mindre.

Det finns knappast anledning att tro att det under de närmaste åren kommer att ske några mer drastiska förändringar i radiolyssnandet, särskilt inte för de nationella nätverken. De privata stationer som torde ha störst potential är de som har en utpräglad lokal profil och blir ortens radio. Som exempel kan nämnas Radio Stella i Helsingborg. Å andra sidan är frågan om sådana stationer är kommersiellt möjliga utanför de större städerna.

Referenser

- Cronholm, Margareta (1993) "Satellit- och Kabel-TV". I Carlsson, Ulla och Anselm Magnus (red) *Mediesverige 1993*. Göteborg: NORDICOM-Sverige, Göteborgs universitet

- Hedman, Love (1997) "Radio". I Carlsson, Ulla och Bucht, Catharina (red) *Mediesverige 1997*. Göteborg: NORDICOM-Sverige, Göteborgs universitet
- RUAB (1997) *Pressmeddelande RUAB Radio Undersökningar AB*. Stockholm
- Severinsson, Ronny (1987) *Den nya medieframtiden — TV via satellit och kabel*. Göteborg: Avdelningen för masskommunikation, Göteborgs universitet
- Strid, Jan (1993) Radiolyssnandet i Göteborg 1993. I Nilsson, Lennart (red) *Västsvrige i fokus*. Göteborg: SOM-institutet, Göteborgs universitet
- Strid, Jan (1994) Radiolyssnandet i Göteborg 1994. I Nilsson, Lennart (red) *Västsvenske horisont*. Göteborg: SOM-institutet, Göteborgs universitet
- Strid, Jan (1996) Göteborgs radiolyssnare 1996. I Nilsson, Lennart (red) *Nya Landskap*. Göteborg: SOM-institutet, Göteborgs universitet

TV-TITTADE OCH TV-FUNKTIONER

BO REIMER

I ett snabbföränderligt samhälle förlorar gamla traditioner sin självklara roll. Ungdomar som växer upp idag kan inte i samma utsträckning som tidigare generationer av ungdomar följa i sina föräldrars fotspår. Istället baseras avgörande livsval (val av yrke, boendeort, mm) i allt större utsträckning på andra personer än föräldrarna, och på andra faktorer. Kamratgruppen får en allt större betydelse, ett ökat resande utomlands ger viktiga impulser – och massmedierna blir allt viktigare.

Inom projektet 'Kulturella identiteter i förändring', finansierat av Humanistisk-Samhällsvetenskapliga Forskningsrådet, studeras den roll massmedierna spelar i vardagslivet i dagens Sverige, med tonvikt lagd på mediernas betydelse för identitetsskapande och för människors val av livsstil (Reimer 1997a). Att komma åt denna betydelse är naturligtvis inte enkelt. Identitetsskapande och livsstilsval är komplicerade processer där mediernas roll naturligtvis måste relateras till andra faktorer. Det är vidare så, vilket det senaste decenniets kvalitativt orienterade medieforskning allt tydligare har visat, att människor använder medier på mycket olika sätt, och att den behållning de får utav medieanvändningen beror på både personliga, sociala, kulturella och kontextuella faktorer (Moore 1993).

För att kunna studera människors medieanvändning på ett så detaljerat och nyansrikt sätt som möjligt, genomförs inom ramen för projektet två kvalitativt orienterade studier. Å ena sidan genomförs längre intervjuer med människor bosatta i olika bostadsområden i Göteborg. Syftet med dessa intervjuer är att studera hur medieanvändningen hänger ihop med övriga aktiviteter i vardagen; att studera medierna som en naturlig del av vardagen (Andersson och Jansson 1997). Å andra sidan genomförs fokusgruppintervjuer med människor som tillhör olika sociala och kulturella gemenskaper. Syftet med dessa intervjuer är att mer konkret analysera vilken betydelse människor skapar av olika typer av TV-program.

Fördelen med kvalitativa studier i relation till projektets frågeställningar är uppenbara. Men det finns naturligtvis också nackdelar. Det går visserligen att kontextualisera medieanvändningen, men de strukturer som ligger bakom män-

niskors sätt att agera i vardagslivet är svårare att komma åt. Det är också svårt att avgöra hur typiska svaren är för andra människor (jfr. Jansson och Wadbring 1997). Mikroperspektivet måste med andra ord kompletteras med ett makroperspektiv (Reimer 1997b)

Av dessa skäl deltar projektet 'Kulturella identiteter i förändring' även i SOM-undersökningen. Inom denna kvantitativa del av projektet ligger fokus på TV-tittande och på de olika funktioner som TV-tittande kan fylla för människor. En fråga har ställts om människors tittande på olika TV-program, en fråga om de olika funktioner som olika TV-genrer kan fylla. I ett senare skede av projektet kommer svaren på dessa frågor att analyseras i relation både till de kvalitativa studierna och till analyser av de TV-program som svarspersonerna tar ställning till i SOM-undersökningen. Syftet med framställningen här är att 1) presentera vilka TV-program som är mest populära och vilka funktioner olika TV-genrer kan fylla samt 2) diskutera varför mönstren ser ut som de gör.

Val av TV-program

Vissa TV-program riktar sig till en stor publik, andra till mer begränsade delar av det svenska folket. Att rikta sig till en stor publik innebär naturligtvis inte i sig att man lyckas. Att göra smala program betyder heller inte med nödvändighet att man inte får en bred publik. Att sambandet mellan syftet att göra breda program och att nå en stor publik är starkt framgår emellertid av tabell 1. I SOM-enkäten fick svarspersonerna ta ställning till hur ofta de såg på elva namngivna program tillhörandes olika genrer och sända i olika kanaler: två svenska tävlingsprogram (*Bingo-Lotto* och *Jeopardy*, båda TV4), en svensk och en amerikansk talk show (*Svar direkt*, SVT och *Oprah Winfrey*, Kanal 5), en svensk och en amerikansk såpa (*Rederiet*, SVT och *Beverly Hills*, TV4), ett samhällsprogram (*Striptease*, SVT), ett kulturprogram (*Nike*, SVT), ett ungdomsprogram (*Elbyl*, SVT), ett konsumentprogram (*Plus*, SVT) samt ett naturprogram (*Mitt i naturen*, SVT). Tabellen visar att de program som har störst publik är så kallade breda program, program som yttermera sänds på tacksamma, tittarvänliga tider.

Tabell 1 Tittande på olika TV-program (procent och medelvärde)

Program	Aldrig	Sällan	Då och då	Ofta	Alltid	Procent	Medel värde	Antal svar
Bingo-Lotto	38	25	18	12	8	101	2.26	1702
Rederiet	42	15	13	14	16	100	2.47	1684
Nike	65	17	12	4	2	100	1.61	1654
Oprah Winfrey	68	18	10	3	1	100	1.50	1656
Svar direkt	36	26	27	10	2	101	2.16	1675
Plus	16	17	35	24	8	100	2.90	1685
Elbyl	72	16	9	3	1	101	1.45	1646
Striptease	27	20	34	16	3	100	2.49	1675
Beverly Hills	62	17	12	5	4	100	1.71	1652
Jeopardy	23	20	33	17	6	99	2.63	1686
Mitt i naturen	10	14	35	31	10	100	3.17	1697

Störst publik (högst medelvärde) har *Mitt i naturen*, *Plus* och *Jeopardy*. Dessa är program som stora andelar av det svenska folket återkommer till åtminstone då och då. Det bör emellertid noteras att *Rederiet* är det program som har störst andel väldigt regelbundna tittare – tittare som alltid ser programmet. Såpa är en programform som närmast per definition delar publiken i en grupp tittare och en grupp icke-tittare (fast *Rederiet* synes ha en anmärkningsvärt stor andel sporadiska tittare). Minst publik har *Elbyl*, *Oprah Winfrey* och *Nike*. Av dessa tre program går ett, *Oprah Winfrey*, på en kanal som många tittare inte har tillgång till (Kanal 5). De båda andra programmen riktar sig till mindre grupper av tittare och de sänds på mindre attraktiva tidpunkter.

Olika TV-program skiljer sig emellertid inte åt enbart i huruvida de riktar sig till en större eller en mindre publik. De skiljer sig också åt i bemärkelsen att de riktar sig åt – och när – *olika* publik. Skillnaden i val av TV-program härrör sig främst till faktorer som livsfas och generationstillhörighet. Äldre personer väljer främst program som är svenskproducerade och/eller hemorienterade, gärna med en social funktion. Exempel på sådana program är *Bingo-Lotto*, *Plus* och *Svar idag*. Motsatsen till dessa program är *Beverly Hills* och *Oprah Winfrey* – amerikanska program med teman som riktar sig mot offentligheten snarare än privatsfären och som behandlar problem som berör människor som befinner sig i mindre stabila faser av livet.

Tabell 2 Tittande på olika TV-program i grupper (Anova/MCA)

Program	Bingo-Lotto	Rederiet	Nike	Oprah Winfrey	Svar direkt	Plus	Elbyl	Strip-tease	Beverly Hills	Jeopardy	Mitt i naturen
Medelvärde	2.26	2.47	1.61	1.50	2.16	2.90	1.45	2.49	1.72	2.63	3.17
Ålder											
15-29	1.63	2.52	1.33	1.78	1.62	2.30	1.47	2.18	2.67	2.62	2.54
30-49	1.99	2.16	1.54	1.46	1.99	2.78	1.46	2.48	1.55	2.40	2.99
50-75	2.81	2.67	1.84	1.39	2.57	3.28	1.44	2.67	1.32	2.79	3.63
Eta	.39*	.15*	.20*	.18*	.36*	.33*	.02	.16*	.48*	.14*	.40*
Kön											
Man	2.26	2.32	1.55	1.40	2.17	2.89	1.49	2.56	1.64	2.55	3.22
Kvinna	2.26	2.62	1.68	1.59	2.15	2.98	1.41	2.42	1.79	2.72	3.12
Eta	.00	.10*	.07*	.11*	.01	.00	.05	.06	.07*	.07*	.04
Utbildning											
Låg	2.69	1.80	1.52	1.50	2.34	3.13	1.44	2.48	1.64	2.74	3.36
Medel	2.01	1.48	1.54	1.57	1.92	2.67	1.45	2.39	2.03	2.68	2.91
Hög	1.64	1.84	1.84	1.41	2.04	2.69	1.47	2.60	1.55	2.40	3.04
Eta	.36*	.26*	.14*	.06*	.17*	.20*	.02	.07*	.17*	.12*	.18*
Klass											
Arbetar-familj	2.50	2.75	1.45	1.57	2.16	2.98	1.40	2.47	1.81	2.59	3.17
Jordbrukar-familj	3.20	2.85	1.38	1.24	1.08	2.61	1.40	1.91	1.60	2.95	3.28
Tjänstemanna-familj	2.15	2.22	1.72	1.43	2.29	3.04	1.49	2.62	1.47	2.69	3.27
Högre tjänstemanna-familj	1.52	1.90	1.92	1.41	1.87	2.49	1.49	2.60	1.62	2.36	3.05
Egen företagare	2.25	2.57	1.74	1.52	2.26	2.85	1.43	2.32	1.80	2.86	3.15
Eta	.28*	.21*	.18*	.10*	.12*	.16*	.05	.11*	.14*	.11*	.06
Boendeort											
Ren landsort	2.48	2.77	1.54	1.34	2.14	2.94	1.41	2.44	1.75	2.55	3.28
Mindre tätort	2.34	2.42	1.55	1.51	2.16	2.89	1.46	2.42	1.80	2.69	3.15
Stad	2.18	2.41	1.64	1.51	2.19	2.93	1.43	2.56	1.68	2.60	3.12
Storstad	1.78	2.27	1.88	1.68	2.05	2.75	1.53	2.53	1.60	2.69	3.14
Eta	.16*	.10*	.11*	.12*	.04	.05	.05	.06	.06	.05	.05

Kommentar: Tabellen är baserad på variansanalys. För varje undergrupp ges avvikelser i medelvärde från det totala medelvärdet (kan variera mellan 1 och 5). Styrkan på sambandet – eta – kräver inte linjära samband.

Det bör även påpekas att val av program inte bara handlar om smak. Det handlar också om avsmak; om att välja bort sådant som man inte anser tilltalar eller talar till en. Två grupper som tydligare än andra visar avsmak i val av TV-program (i bemärkelsen skiljer sig åt i stor utsträckning) är jordbrukare och

högre tjänstemän/akademiker. Jordbrukare har de lägsta tittarsiffrorna för många program (*Nike*, *Oprah Winfrey*, *Svar direkt* och *Striptease*). Högre tjänstemän/akademiker väljer också bort program i högre utsträckning än andra (*Bingo-Lotto*, *Rederiet*, *Plus*, *Jeopardy* och *Mitt i naturen*). Å andra sidan ser de mer på kulturprogrammet *Nike* än vad andra grupper gör.

TV-funktioner

Studier av massmediefunktioner har en förhållandevis lång historia inom medieforskningen. Traditionen som sådan är emellertid inte helt okontroversiell. Tidiga studier tog sin utgångspunkt i tankar om samhället som en väl fungerande enhet där mediernas funktion var att bidra till sammanhållningen. En sådan utgångspunkt gjorde det svårt att förklara samhällsförändringar, och att förstå den ofta motsägelsefulla och komplexa roll medierna faktiskt spelar i samhällslivet (se t ex Wright 1960).

På senare tid har funktionsbegreppet återkommit inom medieforskningen, men nu ligger fokus inte så mycket på mediernas funktioner i samhällsutvecklingen som på dess funktioner för människor i vardagslivet. Det finns ett flertal olika typologier för massmediefunktioner, men vanligt ingående i dessa typologier är funktioner som information, bildning, förströelse och sekundäranvändning, och intresset har ofta varit riktat mot att se i vilken utsträckning olika medier kan fylla de olika funktionerna (Djerf-Pierre 1989; McQuail 1994). På grundval av resultat från mer kvalitativt orienterade studier har vi i SOM-enkäten försökt att utveckla funktionsfrågan på två sätt. För det första har vi försökt att göra funktionspåståendena mer specifika och innehållsrika. Istället för information och kunskap i allmänhet, frågade vi om information och kunskap *för olika syften* (insikter om egen livssituation, kunskap om hur världen är beskaffad, kunskap om människor i olika länder, råd och upplysningar som man har nytta av i vardagslivet, etc). För det andra har vi förflyttat oss från medienivå till genrenivå. Medieutbudet är numera så heterogent att det blir närmast absurt att fråga om vad till exempel TV generellt fyller för funktioner (om det någonsin gick). Vi har därför skiljt mellan funktionerna hos nyhetsprogram, svenska TV-serier, utländska TV-serier och kulturprogram (tabell 3).

Tabell 3 Genrefunktioner (procent)

Programmen ger:	Nyhets- program	Svenska TV-serier	Utländska TV-serier	Kultur- program
intressanta samtalsämnen	66	18	22	22
bra och trevlig underhållning	4	57	48	17
impulser till fortsatt tankearbete	40	4	3	39
kunskaper om hur världen är beskaffad	69	3	6	37
möjligheter att koppla av	4	53	51	14
kunskaper om människor i andra länder	52	1	15	57
spännande idéer om nya livsstilar och moden	14	6	17	33
insikter om min egen livssituation	34	9	6	20
råd och upplysningar som man har man har nytta av i vardagslivet	45	6	3	26

Kommentar: Antal svar 1609.

Det är tydligt att det finns en viss tudelning i bedömningen av å ena sidan nyheter och kulturprogram, och å andra sidan svenska och utländska TV-serier. Nyheter och kulturprogram fyller, menar svarspersonerna, traditionella informations- och bildningsfunktioner, medan TV-serier huvudsakligen fyller avkopplings- och underhållningsfunktioner: Nyheter och kulturprogram ger kunskaper om människor i andra länder, de ger impulser till fortsatt tankearbete, kunskaper om hur världen är beskaffad samt råd och upplysningar som man har nytta av i vardagslivet. Svenska och utländska TV-serier ger bra och trevlig underhållning samt möjligheter att koppla av.

Tabellen visar emellertid också att allt inte kan härledas till en enkel information/underhållning-dikotomi. Hela 66 procent av svarspersonerna anser att nyhetsprogrammen ger intressanta samtalsämnen. Denna mer sociala funktion är såtillvida nästan lika uppmärksammas som att nyheter ger kunskap om hur världen är beskaffad. Man kan även notera att 15 procent av svarspersonerna anser att utländska TV-serier ger kunskaper om människor i andra länder, och att det är en större andel som anser att kulturprogram ger spännande idéer om nya livsstilar och moden än som anser att kulturprogram ger insikter om människors livssituationer.

Med hjälp av faktoranalys är det möjligt att analysera sambanden mellan de olika mediefunktionerna. Finns det några underliggande dimensioner i svaren? Tre slutsatser kan dras ur tabell 4.

Tabell 4 Underliggande dimensioner för genrefunktioner (faktoranalys)

F1	F2	F3	F4
Utländska TV-serier: Insikt om egen livs- situation (.69)	Kulturprogram: Råd och upplys- ningar för vardags- livet (.65)	Nyhetsprogram: Råd och upplys- ningar för vardags- livet (.68)	Utländska TV-serier: Impulser till fortsatt tankearbete (.78)
Utländska TV-serier: Råd och upplysningar för vardagslivet (.69)	Kulturprogram: Insikt om egen livssituation (.64)	Nyhetsprogram: Insikt om egen livs- situation (.60)	Utländska TV-serier: Bra underhållning (.77)
Svenska TV-serier: Insikt om egen livs- situation (.68)			
Svenska TV-serier: Råd och upplys- ningar för vardagslivet (.65)			
F5	F6	F7	F8
Svenska TV-serier: Kunskaper om värld- den (.71)	Svenska TV-serier: Bra underhållning (.78)	Kulturprogram: Bra underhållning (.66)	Svenska TV-serier: Intressanta samtal- sämnen (.78)
Utländska TV-serier: Kunskaper om värld- den (.64)	Svenska TV-serier: Koppla av (.73)	Kulturprogram: Koppla av (.66)	Utländska TV-serier: Intressanta samtal- sämnen (.78)
Svenska TV-serier Kunskaper om män- niskor i andra länder (.60)			
F9	F10	F11	
Nyhetsprogram: Kunskaper om män- niskor i andra länder (.66)	Svenska TV-serier: Fortsatt tanke-arbete (.81)	Nyhetsprogram: Koppla av (.75)	
Nyhetsprogram: Kunskaper om värld- den (.64)	Svenska TV-serier: Fortsatt tanke-arbete (.81)	Nyhetsprogram: Bra underhållning (.70)	

Kommentar: Principalkomponentanalys, rotation varimax. Förklarad varians varierar mellan 3 och 14 procent. Antal svar 1609.

För det första: Vissa funktioner hänger ihop. Det finns ett samband mellan att anse att vissa genrer ger god underhållning och att de ger möjligheter att koppla av. Likaså finns det samband mellan att vissa genrer ger kunskaper om människor i andra länder och att de ger kunskaper om hur världen är beskaffad, samt att vissa genrer både ger råd och upplysningar som man har nytta av i vardagslivet och insikter om människors livssituationer.

För det andra: Olika genrer kan uppfylla samma funktioner för olika personer. Detta är tydligast för funktionerna råd och upplysningar som man har nytta av i vardagslivet och insikt om livssituation, som delas upp på tre separata faktorer (nyheter, kulturprogram och TV-serier), men det gäller också kunskap om människor i andra länder och kunskap om hur världen är beskaffad (relaterat både till nyhetsprogram och till TV-serier).

Och för det tredje: De framkomna mönstren motsvarar visserligen i huvudsak en förväntad bild. Människor använder nyheter för att få kunskaper om människor och om världen, och TV-serier för underhållning och för att koppla av. Men det finns även tecken på att genrer kan fylla funktioner som sträcker sig bort från de av programmakarna avsedda. Det gäller delvis användningen av TV-serier för fortsatt tankearbete (faktor tio). Men det gäller i ännu högre utsträckning det som faktorerna sju och elva antyder: Både kulturprogram och nyhetsprogram kan fungera som avkoppling och som underhållning. Det kan diskuteras huruvida dessa sätt att använda genrer kan tolkas som *oppositiöna* (Morley 1980). Men de pekar åtminstone på en mångtydighet i användningen; på ett sätt att använda och tolka program och genrer så att de passar in i ens egen vardag.

Avslutning

Vad säger oss dessa resultat? Den huvudsakliga behållningen av undersökningen kommer att framkomma i relation till projektets övriga delstudier. Men även i sig ger studien naturligtvis möjligheter till reflektioner. Den indikerar bland annat hur socialt och kulturellt strukturerade människors val av TV-program är. Människor väljer program som passar in i deras livssituationer och i deras konkreta vardag. Ålder är såtillvida en ytterst viktig faktor för valet av TV-program. Men det handlar även om kulturell gemenskap. Klassbakgrund och familjebakgrund gör att vissa programval känns naturliga, andra inte.

Frågan om mediefunktioner är delvis problematisk. Vad är det egentligen man svarar på? Är det så, som svaren tycks visa, att de olika genrererna fyller de funktioner man traditionellt förknippar dem med? Eller är det så att människor

svarar på det sätt man förväntar att de ska svara på? Man *skä* tycka att nyheter ger kunskaper, inte avkoppling. Det är naturligtvis omöjligt att i en enkät avgöra vilken av ovanstående tolkningar som är den mest rimliga. Men bortsett från de traditionella svaren – alternativt de förväntade svaren – finns det även andra mönster som är värda att notera. Två tredjedelar av svarspersonerna menar att nyheter ger intressanta samtalsämnen. Nästan var femte svarsperson anser att kulturprogram ger bra och trevlig underhållning. Och var tionde svarsperson menar att svenska TV-serier ger människor insikter om deras egna livssituationer. TV-program är rikare och mer flertydiga än vad de traditionellt har ansetts vara. De fyller olika funktioner – för olika grupper av människor i olika sociala och kulturella kontexter.

Referenser

- Andersson, Magnus och André Jansson (1997) *Media Use and Cultural Identity. Results and Reflections From an Interview Study in Two Different Parts of Gothenburg*. Paper presented at the 13th Nordic Conference in Mass Communication Research, April 9-12 1997, Jyväskylä, Finland.
- Djerf-Pierre, Monika (1989) 'Dagspressens funktioner i en förändrad mediesituation', sid. 127-139 i Lennart Weibull och Karin Björkqvist (red.) *Dagspressen och dess läsare*. Stockholm: Almqvist & Wiksell International.
- Jansson, André och Ingela Wadbring (1997) 'TV-tittande – mer än bara TV', sid. 49-67 i Lennart Nilsson (red.) *Nya landskap. SOM-rapport 19*. Göteborg: SOM-institutet.
- McQuail, Denis (1994) *Mass Communication Theory. An Introduction*. London: Sage.
- Moore, Shaun (1993) *Interpreting Audiences. The Ethnography of Media Consumption*. London: Sage.
- Morley, David (1980) *The 'Nationwide' Audience. Structure and Decoding*. London: British Film Institute.
- Reimer, Bo (1997a) 'Kulturella identiteter i förändring', *Nordicom-Information*, sid. 23-27.
- Reimer, Bo (1997b) 'Texts, Contexts, Structures. Audience Studies and the Micro-Macro Link', sid. 41-59 i Ulla Carlsson (red.) *Beyond Media Uses and Effects*. Göteborg: Nordicom.
- Wright, Charles R. (1960) 'Functional Analysis and Mass Communication', *Public Opinion Quarterly*, sid. 606-620.

POPULARITET OCH POPULISM

HÅKAN HVITFELT & LARS NORD

Det blev folkstorm när Per Oscarsson annandag jul 1966 tog av sig kalsong efter kalsong i Hylands hörna. I dag visas betydligt mer i betydligt fler TV-kanaler, utan våldsamma reaktioner. TV-tittandet är inte i samma utsträckning som förr något som förenar nationen, och det är inte givet vilket enskilt TV-program som kommer att vara mest omtalat bland allmänheten dagen därpå. För att bli det krävs i princip att också andra medier, som kvällstidningarna i fallet Expedition Robinson, ägnar förstasidorna åt ett enda TV-program.

Under den senaste tioårsperioden har antalet tillgängliga TV-kanaler och det totala programutbudet ökat kraftigt. Den ökade valfrihet som följer med det ökade utbudet har lett till att den svenska TV-publiken blir allt mer fragmentariserad, det vill säga tittar på olika TV-program (Hadenius och Weibull 1997). Sant är att de traditionella public service-kanalerna fortfarande lockar en betydande publik, men andelen som följer dessa kanaler har i princip halverats efter de kommersiella TV-kanalernas intåg. Nu försöker Sveriges Television uppnå det s k 50-procentsmålet utan att lyckas.

I kampen om tittarna skärps uttrycksmedlen, dramaturgin blir allt mer utstuderad och inga programformer går fria; inte ens nyhetsprogrammen. Man kan nog säga att även den politiska bevakningen fikionaliseras. Politik blir teater. Politiker framträder i icke-politiska programformer. Det svenska politiska landskapet påverkas.

Teknologisk utveckling, kommersiella intressen och avregleringar som en följd av politisk liberalisering är faktorer som i varierande grad i Sverige liksom i många andra europeiska länder varit drivkrafter bakom förändringarna av etermediesystemet (Siune och Truetzschler 1994, Franklin 1997). Två viktiga förändringseffekter finns när det gäller TV-mediets utveckling, nämligen på produktionssidan det ökade utbudet och på publiksidan den ökade fragmentariseringen. Dessa förändringar är mediemässigt intressanta i sig, men är i denna text framförallt viktiga som introduktion till en delvis ny diskussion om den moderna televisionens roll i den politiska opinionsbildningen.

Politikens uppluckring

Teorier om massmediers politiska inflytande utgår i dag mer sällan från extremer om totalt eller minimalt inflytande i opinionsbildningsprocessen (Asp 1986). Allmänt erkända och empiriskt väl belagda är exempelvis teorier om mediernas dagordningsfunktion genom vilken de kan föra upp frågor och händelser och personer i människors medvetande. Då styrs också uppmärksamheten bort från andra företeelser. Det är också givet att hur medierna uppmärksammar en viss fråga influerar publikens bild av frågan (Hvitfelt och Strömbäck 1998).

Problem att värdera massmediernas inflytande över den politiska dagordningen uppstår dock i en situation där varken medieutbud eller mediekonsumtion kan kännetecknas av att vara generell. I samhällen där människor i olika grupper tar del av ett allt mer varierat medieutbud blir opinionsbildningsprocessen mer komplex, och det är samtidigt svårare att definiera mediernas roll i processen. Det är sannolikt att kunskapsnivån i samhällsfrågor är olikartad mellan olika mediepubliker, och det är rimligt att tro att också förmågan att låta sig påverkas av politiska budskap skiljer sig åt människor emellan (jfr Zaller 1992).

Särskilt intressant att studera är denna process mot bakgrund av den uppluckring av det politiska systemet som på flera sätt är typisk för Sverige i dag. Antalet trogna partianhängare minskar, antalet partitytare ökar och antalet nya partier är större än tidigare (Gilljam och Holmberg 1995). Parallellt med denna utveckling, och möjligen som en förklaring till den, kan ett accentuerat politiskt missnöje skönjas. Det är de politiska institutionerna som riksdag, regering och framförallt de politiska partierna som allmänheten har lägst förtroende för (Holmberg och Weibull 1997). I allmänna val visar sig missnöjet i att alla sittande regeringspartier sedan enkammarriksdagens införande 1970 gått bakåt i efterföljande val, enda undantaget är moderaterna som 1994 gick fram 0,5 procentenheter (Nord 1997). De lösligare lojalitetsbanden mellan parti och opinion har sannolikt minskat betydelsen av politiska predispositioner i opinionsbildningsprocessen, och ökat betydelsen av såväl personlig som medierad kommunikation. Det senare inte minst med tanke på den genomsnittliga svenska mediekonsumtionen kring sex timmar per dygn, varav TV-tittandet utgör drygt två timmar (Hadenius och Weibull 1997).

Det blir då väsentligt att studera hur politiken i dag beskrivs i massmedierna. Här visar ett flertal studier att politiskt material i stor utsträckning dramatiseras hårt. Det politiska spelet och de politiska personerna får större utrymme än sakpolitiken och samtidigt betonas skandaler och affärer som skildrar politiken på ett överdrivet negativt sätt (Hvitfelt 1996). Det är inte orimligt att tänka sig

att mediebevakningen av de senaste årens affärer bidragit till ett ökat politikerförakt, trots att alla i medierna utpekade och kraftigt misstänkliggjorda, utom de i Motalaskandalen inblandade, i det rättsliga efterspelet befunnits icke ha gjort något brottsligt. Den negativa och dramatiserande tonen, tillsammans med att politiker allt oftare framträder i ickepolitiska sammanhang och i ren underhållning, har bidragit till att ge en delvis ny bild av politiken, där det raljanta och pikanta ofta trängt undan det informativa och granskande. Populistiska drag är inte kännetecknande för all politisk rapportering, men andelen av sådant material i medierna kan på goda grunder antas ha ökat, vilket i sin tur återverkar på den politiska opinionsbildningen.

Ett led i denna förändring är att journalisternas inflytande torde ha ökat. I synnerhet gäller detta en del TV-journalister och i hög grad programledare i TV. Här är för övrigt ofta en del av programidén att bygga programmet runt en känd programledare, medan gäster i programmet oftast blir bifigurer. Detta gäller oavsett om det handlar om samhällsinriktade program, inklusive nyheter, eller mer underhållningsbetonade program. I de senare framträder för övrigt inte sällan politiker, men i skenbart opolitiska roller; de får ändå synas, vilket naturligtvis har politisk betydelse.

De ledande prat- och debattprogrammets, och deras programledares, inflytande på opinionsbildningen är förmodligen stort, men varierande mellan programformer och programledare samt olika för olika publikgrupper. Analyserna kring detta fenomen ingår i ett forskningsprojekt vid Demokratiinstitutet i Sundsvall kring mediebevakning av politik och vad som preliminärt kallas politisk populism. En del empiriskt material inom projektet erhålls från SOM-undersökningar. Det kan därför vara av intresse att presentera en del översiktliga resultat från den senaste SOM-studien senhösten 1997.

Avsikten med detta kapitel är därför dels att studera hur olika TV-kanalers utbud i form av program och programledare värderas av publiken, dels att granska huruvida särskilt populistiska åsikter är framträdande hos olika grupper inom TV-publiken. Avslutningsvis förs en diskussion om TV-mediets betydelse för förekomsten av populistiska åsikter, delvis jämfört med andra möjliga förklaringsfaktorer.

Programledarnas olika popularitet

I TV-ålderns inledning kunde förmodligen varje nyhetsuppläsare eller TV-hallåa räkna med att bli något av rikskändis. I dag är de personer som framträder kända bland allmänheten i betydligt mer varierad omfattning. I 1997 års

SOM-undersökning ställdes frågan om medborgarnas uppfattning om ett antal av de vanligaste programledarna i våra största TV-kanaler. Resultatet visar att inte alla är helt kända för allmänheten trots att de framträder dagligen i några publikmässigt mycket stora program eller diskuteras i andra medier. Frågan om programledaren är okänd ställdes i samband med att de tillfrågade ombads värdera personen (se vidare tabell 2).

Tabell 1 Andel som uppgett att personen är känd för dem (procent)

Ingvar Oldsberg	97
Siewert Öholm	95
Robert Aschberg	89
Claes Elfsberg	84
Lennart Ekdal	83
Bo Holmström	83
Bengt Magnusson	77
Lasse Bengtsson	76
Jarl Alfredius	75
Anna Lindmarker	74
Birgitte Söndergaard	72
Karin Pettersson	66

Kommentar: Den fråga som ställdes i undersökningen var: ”Vad är din åsikt om...(programledarens namn)?” Ett svarsalternativ var ”Personen okänd för mig”. De ovanstående procenttalen har erhållits genom att den andel som svarade att personen var okänd subtraherats från samtliga svarande. Samtliga svars personer ingår i procentbasen.

Resultatet visar att det inte är de som syns mest i TV-rutan som är de mest kända hos allmänheten. Snarare är det programledare med egna ”talkshows” som är mest välbekanta, medan de som dagligen förmedlar nyheter i de största TV-kanalerna hamnar längre ner på listan. En kanal med så relativt liten publik som TV3 har ändå i Robert Aschberg en programledare som är mer känd bland svenskarna än nyhetsankarna i de marksända kanalerna. Bland de senare är också intressant att notera att TV4s ansikten är väl så kända som de som under betydligt längre tid förekommit i Sveriges Television.

Möjligen visar tabell 1 också att det är programledare som förknippas med underhållning som lättare når kändisskap än de som undantagslöst ägnar sig åt nyhetsförmedling. De höga siffrorna för Robert Aschberg och Ingvar Oldsberg bekräftar detta, men det faktum att nästan var tredje svensk uppgav att Birgitte Söndergaard inte var lika känd visar att inte alla ledare av pratshower är lika välbekanta, vilket naturligtvis delvis återspeglar programmets publiksiffror.

Notabelt är att samtliga i undersökningen ingående kvinnliga programledare är mindre kända än samtliga män. Tabell 1 bekräftar dock tesen att svenskarna i dag inte är allom bekanta med alla av de vanligaste TV-personligheterna. TV-tittandet har blivit så selektivt att det är rimligt att anta att en större del än förr av TV-personligheterna är okända för allmänheten.

I årets SOM-undersökning ställdes också en fråga om populariteten hos respektive programledare på en skala från -5 (mycket negativ) till +5 (mycket positiv). Resultaten visas i tabell 2, där den totala andelen negativa omdömen dragits från den totala andelen positiva omdömen i ett så kallat balansmått.

Tabell 2 Attityder till programledare i TV (procent, balansmått och medeltal)

Person	Positiv	Neutral	Negativ	Summa	Antal svarande	Balansmått	Medeltal
Claes Elfsberg	77	20	3	100	1365	+74	+2,43
Lasse Bengtsson	72	25	3	100	1223	+69	+2,24
Jarl Alfredius	73	23	4	100	1187	+69	+2,15
Bengt Magnusson	69	27	4	100	1224	+65	+1,96
Ingvar Oldsberg	69	18	13	100	1605	+56	+1,87
Bo Holmström	66	25	9	100	1332	+57	+1,79
Anna Lindmarker	60	35	5	100	1169	+55	+1,61
Lennart Ekdal	56	34	10	100	1327	+46	+1,31
Karin Pettersson	51	40	9	100	1027	+42	+1,21
Birgitte Söndergaard	48	40	12	100	1119	+36	+1,05
Robert Aschberg	28	34	38	100	1445	-10	0,08
Siewert Öholm	40	28	32	100	1536	-8	-0,36

Kommentar: Personer som ej besvarat frågan om programledarna, eller ej känt till dem, ingår ej i procentbasen.

Resultatet visar att populariteten inte följer samma mönster som kändisskapet. I fallen Siewert Öholm och Robert Aschberg är det rent av uppenbart att kändedomen om personerna också förklaras av att de är tämligen omstridda och väcker påfallande mer negativa reaktioner än de andra studerade TV-personerna. Ett genomgående drag för dem som mest förknippas med nyhetsförmedling och samhällsinformation är att de väcker få negativa reaktioner bland tittarna. Deras framtoning i TV-rutan är tämligen balanserad, bland annat av saklighets- och opartiskhetsskal, även om samtidigt, något motsägelsefullt en personlig framtoning också är eftersträfvansvärd.

Egenskapen att vara en känd och uppskattad programledare har säkerligen en politisk betydelse. Det vederbörande säger får genomslagskraft genom att ex-

empelvis placera mer eller mindre politiska frågor på dagordningen samt inte minst påverka hur de politiker som förekommer i respektive program uppfattas.

Kalla Fakta i topp

Det är också av intresse att notera om olika program i samma genre uppfattas på olika sätt av TV-publiken. Därför ställdes frågan om både hur förtrogna svenskarna är med, och hur trovärdiga de uppfattar, ett antal TV-program i de vanligaste kanalerna. I denna studie är det nyhets-, samhälls- och debattprogram som ingår, och svaren redovisas i tabell 3.

Tabell 3 Andel som känner till respektive program (procent)

Kalla Fakta	91
Striptease	84
Svar Direkt	77
Reportrarna	77
Norra Magasinet	72
Nyheterna Morgon	69
Rapport Morgon	69
Ekdal	68
Aschberg	66
Speciellt	59
Summerat	29

Kommentar: Den fråga som ställdes i undersökningen var: "Enligt Din mening, hur trovärdigt är TV-programmet... (programmets namn) när det tar upp samhällsförhållanden i Sverige?" Ett svarsalternativ var "Känner ej till programmet". De ovanstående procenttalen har erhållits genom att den andel som svarade att de ej känner till programmet subtraherats från samtliga svarande. Samtliga svarspersoner ingår i procentbasen.

På samma sätt som kännedomen om programledarna varierar finns också påfallande skillnader i publikens kännedom om olika nyhets-/samhällsprogram. Mest känt är TV4s Kalla Fakta, medan Kanal 1s alternerande söndagsprogram Speciellt och Summerat är de minst kända.

För att undersöka om också kännedomen om programmen var kopplad till uppskattningen av dem, frågades vidare om de som känner till respektive program uppfattar dem som trovärdiga eller ej.

Tabell 4 Uppfattning om TV-programmens trovärdighet (balansmätt)

Program	Balansmätt
Kalla Fakta	+72
Nyheterna Morgon	+57
Rapport Morgon	+56
Striptease	+56
Reportrarna	+53
Norra Magasinet	+53
Ekdal	+41
Svar Direkt	+41
Speciellt	+41
Summerat	+5
Aschberg	-5

Kommentar: Det redovisade balansmättet anger skillnaden mellan den procentuella andelen som svarat "helt trovärdigt" eller "ganska trovärdigt" och andelen som svarat "inte särskilt trovärdigt" eller "inte alls trovärdigt". Samtliga svarspersoner ingår i procentbasen.

Som framgår av resultaten är Kalla Fakta inte bara det mest välkända samhälls-/nyhetsprogrammet utan också det som uppfattas som klart mest trovärdigt bland de tillfrågade. Detta torde i sin tur vara ett mått på styrkan hos programmens eventuellt opinionbildande betydelse. Efter Kalla Fakta kommer de båda nyhetssändningarna på morgonen med i stort lika uppskattning av trovärdigheten.

Det senare är för övrigt väl värt att notera. Kommersiella TV4 är i dag inte enbart den publikmässigt största svenska TV-kanalen. Den slår också public service-kanalerna på deras egen hemmaplan – att förmedla samhällsinformation. Kalla Fakta är mest känt och mest trovärdigt av alla samhällsorienterade program i svenska TV-kanaler.

När det gäller de samhällsorienterade programmen finns generellt något mer av samband mellan välkändhet och trovärdighet än när det gäller programledarna. De program svenskarna känner till mest uppfattas också som mer trovärdiga. Den största differensen uppvisar programmet Svar Direkt, som tittarna känner väl till men inte uppfattar som särskilt trovärdigt. Det kan i sin tur relateras till att programledaren Siewert Öholm, är den näst mest kände av alla undersökta programledare men samtidigt den klart minst populära.

Sänk politikerlönerna

En vidare frågeställning i projektet är om vissa politiska åsikter, av vad som kan kallas populistiskt slag, kan sägas vara vanligare förekommande bland vissa grupper inom mediepubliken. För att studera detta tillfrågades deltagarna i 1997 års SOM-undersökning bland annat vad de tyckte om förslaget att minska löner och ersättningar till heltidspolitiker (se tabell 5). Mot bakgrund av att svenska politiker, i ett internationellt perspektiv, har relativt låga löner, menar vi att uppfattningen i denna fråga indikerar politiskt populistiska åsikter som dessutom kan vara påverkade av publikmässigt breda mediers politiska innehåll.

Tabell 5 Åsikt om förslaget att minska löner och ersättningar till heltidspolitiker (procent)

Mycket bra förslag	47
Ganska bra förslag	24
Varken bra eller dåligt	16
Ganska dåligt förslag	7
Mycket dåligt förslag	3
Ej svarat	3
Summa procent	100

Som framgår av resultaten finns hos svenska folket en överväldigande majoritet som anser att det är ett mycket eller ganska bra förslag att minska politikerlönerna från dagens nivåer. 71 procent delar denna uppfattning.

För att se om denna opinion också var typisk för olika grupper av TV-publiker visas i tabell 6 vilken åsikt personer har som anser att ett särskilt TV-program är trovärdigt eller inte trovärdigt. Fyra samhällsprogram i de fyra största TV-kanalerna jämförs. Speciellt i Kanal 1, Svar Direkt i TV2, Aschberg i TV 3 och Ekdal i TV 4.

Sammanställningen gav följande resultat:

Tabell 6 Uppfattning om sänkta politikerlöner och TV-programmens trovärdighet (procent)

Program	Bra	Varken eller	Dåligt	Summa procent	Antal svar	Balansmått
Speciellt						
trovärdigt	69	20	11	100	786	+58
ej trovärdigt	71	13	16	100	74	+55
Svar Direkt						
trovärdigt	72	18	10	100	966	+62
ej trovärdigt	66	18	16	100	241	+50
Aschberg						
trovärdigt	76	16	8	100	447	+68
ej trovärdigt	69	18	13	100	538	+56
Ekdal						
trovärdigt	72	17	11	100	871	+61
ej trovärdigt	75	14	11	100	164	+64

Kommentar: Endast de som haft en uppfattning om TV-programmens trovärdighet ingår i procentbasen.

Resultaten visar att de fyra olika TV-programmens publikers i allt väsentligt har samma inställning till det populistiska förslaget om sänkta politikerlöner. Det är drygt två tredjedelar av TV-publiken som i varierande grad håller med om att politikerlönerna bör sänkas.

Det intressanta är emellertid att det framförallt är personer som finner Aschberg och i viss mån Svar Direkt trovärdiga som i högre grad instämmer i förslaget. Även om försiktighet bör iakttas vid slutsatser utifrån blott fyra program, är det ändå inte helt orimligt att anta att förekomsten av makthavarperspektiv är vanligare i debatterna i Speciellt och intervjuerna i Ekdal, allt medan diskussionerna i Svar Direkt och Aschberg mindre ofta tar sin utgångspunkt i den politiska elitens dagordning. Personer som är skeptiska till TV-program där makthavare får komma till tals är också mer positiva till sänkta politikerlöner. Dessutom torde programmen Svar Direkt och Aschberg företräda ett i huvudsak negativt perspektiv på det politiska etablissemangen.

Det går ändå knappast att hävda utifrån resultaten att populistiska åsikter skulle följa av en särskild mediekonsumtion. Det eventuella sambandet förtjänar noggrann vidare analys inom både svensk och internationell medieforskning. Det finns all anledning att också reflektera över andra faktorer som kan vara avgörande för förekomsten av mer eller mindre populistiska åsikter. En analys av utbildningsbakgrund visar till exempel på en del skillnader.

Tabell 7 Utbildning och andel som vill sänka politikerlöner (procent)

	Inställning till förslaget			Summa procent	Balansmätt
	Bra	Varken eller	Dåligt		
Låg	67	24	9	100	+58
Medellåg	57	33	10	100	+47
Medelhög	59	32	9	100	+50
Hög	59	29	12	100	+47

Kommentar: Frågan som ställdes i undersökningen var: "Vilken skolutbildning har Du?". Folkskola/Enhetsskola/Grundskola räknas som låg utbildning, folkhögskola, tvåårigt gymnasium/fackskola som medellåg utbildning, flickskola/realexamen, minst treårigt gymnasium och studier vid högskola/universitet som medelhög utbildning och examen från högskola/universitet som hög utbildning. Endast de som angett utbildningsnivå ingår i procentbasen.

Resultaten visar att det i samtliga studera grupper finns ett utbrett stöd för förslaget att sänka löner och ersättningar till heltidspolitiker. Det är något fler som stöder detta förslag bland de lågutbildade än i övriga grupper.

Folkets röst?

Vi har alltså sett hur programledares och programs popularitet varierar. Det är inte de som syns oftast i TV-rutan som är mest kända utan ledarna för mer eller mindre underhållningsinriktade program. Dessutom har vi visat på en del, om än relativt svaga, samband mellan en fråga som indikerar populistiska åsikter hos svenskarna å ena sidan och attityder till TV- program och deras ledare å den andra.

Något klart stöd för det antagande som ligger bakom de ställda frågorna har vi emellertid knappast funnit; men å andra sidan finns det heller inget stöd för motsatsen. Vårt grundantagande att det finns ett samband mellan förändrad

mediebevakning av politiska fenomen och förändrade politiska attityder och beteenden hos allmänheten kvarstår.

Något som de översiktliga tabeller som visats i denna artikel möjligen kan antyda är att även generellt sett icke trovärdiga program och relativt impopulära programledare har politisk betydelse då de ändå uppskattas av grupper ur publiken. Ett antagande blir då att en aggressiv journalistik som talar med vad som framställs som folkets röst och som söker misstänkliggöra politiska institutioner och politiker vinner gehör hos relativt stora delar av allmänheten.

Referenser

- Asp, Kent (1986) *Mäktiga massmedier*, Stockholm: Akademilitteratur
- Franklin, Bob (1997) *Newspeak & News Media*, London: Arnold
- Gilljam, Mikael och Holmberg, Sören (1995) *Väljarnas val*, Stockholm: Norstedts Juridik
- Hadenius, Stig och Weibull, Lennart (1997) *Massmedier*, Stockholm: Bonniers
- Holmberg, Sören och Weibull, Lennart (1997) Förtroendets fall, I *Ett missnöjt folk*, SOM-rapport nr 18, Göteborg: SOM-Institutet, Göteborgs universitet.
- Hvitfelt, Håkan (1996) Skurkar, kapplöpningar och sensationer, I *Medierna i samhället – i går, i dag, i morgon*, Göteborg: NORDICOM
- Hvitfelt, Håkan och Strömbäck, Jesper (1998) Är dagordningen viktigast?, I *Scoop* Nr 1/1998
- Nord, Lars (1997) *Spelet om opinionen*, Lund: Studentlitteratur
- Siune, Karen och Truetzschler, Wolfgang (1994) *Dynamics of Media Politics*, London: SAGE
- Zaller, John R (1992) *The Nature and Origins of Mass Opinion*, Cambridge: Cambridge University Press

MEDIEANVÄNDNING SOM MEDBORGERLIG PLIKT?

ANDRÉ JANSSON

Att vara en 'god medborgare' handlar inte bara om att följa samhällets olika regelsystem; att hålla vägarnas hastighetsbegränsningar eller betala sin skatt. Att vara en 'god medborgare' innebär att man genom sina handlingar bidrar till att fördjupa och förbättra den demokratiska ordningen. Detta kan först och främst ske genom aktivt deltagande i politiska val och folkomröstningar, engagemang i olika slags föreningar och en kontinuerlig informationsinhämtning via massmedia. En 'god medborgare' håller sig insatt i händelseutvecklingen på den politiska arenan och bidrar genom utövandet av sina demokratiska rättigheter även till att styra denna händelseutveckling. Med andra ord förutsätter en fungerande demokrati förekomsten av 'goda medborgare' – att det råder en så kallad medborgaranda.

Jag kommer i denna artikel huvudsakligen att uppehålla mig vid medborgarandans informationsaspekt, eller frågan om huruvida det i Sverige idag föreligger en upplevd medborgerlig skyldighet att följa med i medias nyhetsrapportering. Tonvikten i min analys kommer att ligga på relationen mellan människors informationsorientering och morgontidningsläsning. Mot bakgrund av det senaste decenniets expansiva etermedieutveckling blir det även nödvändigt att i någon mån beskriva vilken roll de ny kommersiella TV-kanalerna har kommit att spela.

Medborgaranda och informationsorientering

Inom såväl statsvetenskaplig som medievetenskaplig forskning finns det exempel på hur man betraktar människors vilja att hålla sig informerade i samhällsfrågor som ett utslag av medborgaranda. I sin bok *Den fungerande demokratin* (1996) använder den amerikanske statsvetaren Robert D. Putnam just regelbundenheten i människors dagstidningsläsning som en indikator på deras medborgaranda. Putnams studie är genomförd i Italien och syftar till att förklara varför det demokratiska styret är mer effektivt i vissa regioner än i andra. Vid sidan om graden av socioekonomisk modernisering, framhåller han invånarnas medborgaranda som en viktig faktor. Ett mått på det senare erhålls genom att

våga samman fyra olika företeelser till ett gemensamt index: förekomsten av föreningar, valdeltagandet i folkomröstningar, graden av preferensröstning¹ och frekvensen av regelbundna tidningsläsare. Putnam skriver att ”tidningsläsarna är bättre informerade än de som inte läser tidningar och därmed bättre rustade att delta i samhällsdebatten” (a a: 114).

I samhällen med en stark övergripande medborgaranda framstår detta förhållningssätt gentemot de styrande politiska organen som något av en plikt; viljan att agera medborgerligt ansvarsfullt utgör en självklar och grundläggande värdering. Den samhälleliga normen beträffande i vilken utsträckning man som medborgare skall hålla sig informerad om eller delta i det politiska livet, skiljer sig följaktligen också mellan länder och regioner med olika slags politisk kultur. I en jämförelse mellan fem länder (USA, Storbritannien, Tyskland, Italien och Mexiko) fann Almond och Verba (1968: 161ff) exempelvis att plikten att rösta var som lägst i Mexiko, även om invånarna i detta land var de som i störst utsträckning betonade skyldigheten att hålla sig informerad. Detta pekar på att begreppet medborgaranda är mycket komplext till sin karaktär. Det råder sällan full korrespondens mellan dess olika aspekter eller indikatorer – till exempel mellan föreningsaktivitet och politiskt engagemang – och på motsvarande vis kan det finnas ett glapp mellan internaliserade normer och faktiskt medborgerligt beteende.

Likväl synes det rimligt att använda människors *informationsorientering* som en faktor för att belysa förutsättningarna för olika medievanor. Måttet på informationsorientering bygger på en sammanvägning av fyra olika påståenden, vilka berör i vilken utsträckning man upplever det som viktigt att man för egen del respektive att människor i allmänhet håller sig informerade om samhällsutvecklingen. Inom medievetenskaplig forskning har bland andra McCombs m fl (1981) funnit att denna orientering, eller medborgerliga attityd (*civic attitude*), har ett klart samband med hur regelbundet man läser dagstidningar. Teorin har även testats i svenska studier med liknande resultat (Weibull, 1983). I 1997 års SOM-undersökning återkommer samma fråga i identisk skepnad (tabell 1).

Det övergripande resultatet är att de allra flesta svenskar idag upplever det som viktigt att följa med i nyhetsrapporteringen. Nästan lika många anser dessutom att det är *var medborgares skyldighet* att hålla sig informerad. Att det råder ett starkt samband mellan dessa båda påståenden kan bero på två olika förhållanden samtidigt: å ena sidan återspeglar det hur de övergripande medborgerliga normerna utsätter den enskilda individen för ett slags socialt tryck beträffande det egna handlingsmönstret, å andra sidan är det ett utslag av människors benägenhet att upphöja sina egna värderingar till allmänt rättesnöre. Resonemanget korresponderar väl med Almond och Verbas (1963: 157) slutsatser angående

människors medborgerliga självförtroende, vilka bland annat gör gällande att en person som själv tror sig kunna påverka den politiska utvecklingen vanligtvis anser att även andra bör vara politiskt engagerade.

Tabell 1 Fyra indikatorer på informationsorientering (procent)

	1. Varje medborgare har en skyldighet att hålla sig informerad om vad som händer i samhället	2. Det är mycket viktigt för mig att vara informerad om nyheter och aktuella händelser	3. Det finns så många andra som följer med i nyheter att det inte spelar så stor roll om jag gör det eller ej	4. En stor del av nyheterna är inte tillräckligt viktiga för att man skall orka ägna tid åt dem
Helt motsatt åsikt	2	1	48	11
I stort sett motsatt åsikt	6	4	37	33
Instämmer i stort sett	58	49	12	47
Instämmer helt	34	41	3	9
Antal svar	1677	1674	1654	1653

Påstående 3 i tabell 1 utgörs av ett slags negation av de två föregående påståendena, vilket får till följd att svarsmonstret i princip är det omvända. Däremot är det något oklart hur det fjärde påståendet skall förstås, eftersom formuleringen inrymmer tre olika komponenter: nyheternas oviktighet, bristande ork och tidsbrist. Denna mångtydiga innebörd torde vara en bidragande förklaring till varför andelen helt eller delvis instämmande svar är så stor (56 procent). Att svaren är koncentrerade till mittenalternativen leder i sin tur till att indexkonstruktionen för variabeln 'informationsorientering' blir mindre robust. Indexet bygger på en så kallad guttmanskalning, vilket innebär att ett instämmande i de två förstnämnda påståendena i tabell 1 ger en poäng vardera och ett avståndstagande från de övriga två på motsvarande vis ger ett poäng vardera. Måttet på 'informationsorientering' erhålls genom att värdena för de fyra påståendena adderas. Skalan sträcker sig sålunda från värdet noll (mycket svag informationsorientering) till värdet fyra (mycket stark informationsorientering). Eftersom identiska skalningar gjordes för snart tjugo år sedan i både USA och Sverige, öppnar sig goda möjligheter till jämförelser (tabell 2).

Tabell 2 Informationsorientering i USA 1979 och i Sverige 1980 och 1997 (procent)

	USA 1979 *	Läsvanestudien 1980	Riks-SOM 1997
Mycket stark (4)	28	39	40
Medelstark (3)	30	44	44
Balanserad (2)	22	12	12
Medelsvag (1)	17	3	3
Mycket svag (0)	4	1	2
Antal svar	2512	1991	1620

Kommentarer: (*) = Resultaten är hämtade från McCombs m fl (1981). Måttet på medborgaranda (*civic attitude*) bygger på så kallad guttmanskalning, dvs en sammanvägning av de fyra påståendena i tabell 1. För påstående 1 och 2 gäller att svarsalternativen 'instämmer i stort sett' och 'instämmer helt' har givits värde 1 (övriga 0). För påstående 3 och 4 gäller att svarsalternativen 'i stort sett motsatt åsikt' och 'helt motsatt åsikt' har givits värde 1 (övriga 0). Det sammanvägda måttet på medborgaranda kan därför variera mellan 0 och 4.

Skyldigheten att hålla sig informerad om samhällsutvecklingen är i Sverige exakt lika stor 1997 som den var 1980, och ligger betydligt högre än i den amerikanska undersökningen från 1979. Skillnaden jämfört med USA är knappast överraskande, mot bakgrund av att såväl de sociala strukturerna som den politiska kulturen skiljer sig mellan de båda länderna. Sverige är ett i de flesta avseenden mer homogent land, med en lägre grad av social skiktning. Dessutom har studier visat att de medborgerliga normerna i USA jämfört med andra länder i högre grad föreskriver engagemang i lokala organisationer och politiska intressegrupper än ett aktivt informationsinhämtande (Almond och Verba, 1963: 171).

Mer anmärkningsvärt är det då att ingenting tycks ha hänt med svenskarnas informationsorientering på 17 år. Eftersom vi vet att medborgarandan ser olika ut i olika grupper i samhället, och samtidigt kan konstatera att samhällsstrukturerna i viktiga avseenden har omvandlats de senaste decennierna, är det förvånande att inga märkbara förändringar kan noteras. Vad som skulle tala för en försvagad informationsorientering, är att andelen människor i socioekonomiskt svaga grupper – de som har minst inflytande över de politiska skeendena och som generellt upplever störst missnöje med hur landet styrs (Holmberg, 1997) – har ökat. Arbetslösheten har ökat och andelen invandrare har ökat. Dessutom har både morgon- och kvällstidningsläsningen kontinuerligt sjunkit under denna period (se min artikel om dagstidningsläsning i denna bok). Å andra sidan

kan befolkningens generellt ökade utbildningsnivå lyftas fram som en faktor med positiv inverkan på graden av informationsorientering.

Huruvida mönstrets stabilitet beror på att 'onda' och 'goda' samhällsförändringar tenderar att ta ut varandra, eller på att det råder ett slags eftersläpning mellan strukturuomvandling och värderingsförskjutning kan jag utifrån det tillgängliga materialet endast spekulera kring. Eftersläpningstesen är i detta sammanhang mycket intressant, eftersom den skulle göra gällande att nedgången i dagstidningsläsning snarare beror på att andelen resurssvaga människor har ökat, än på att den övergripande medborgarandan skulle ha försvagats. En sådan tolkning innebär att det i stor utsträckning är ekonomiska realiteter som tvingar människor att avstå från dagstidningar, snarare än ett ointresse för nyheter (jfr Jansson, 1997). På grund av det omfattande nyhetsutbudet i radio och TV kan det dessutom vara lättare att prioritera bort dagstidningar idag än tidigare – en fråga som jag återkommer till.

Morgontidningsläsning som medborgerlig informationsplikt

Ett sätt att ytterligare närma sig relationen mellan medievanor och medborgerliga normsystem, är att fokusera enskilda medier. Det blir då möjligt att exempelvis hålla isär informationsorientering i allmänhet och den mer specifika inställningen till morgontidningsläsning. I SOM-undersökningen 1997 fick respondenterna ta ställning till sex olika påståenden rörande värdet av att läsa morgontidning – varav tre tar sikte på *den medborgerliga plikten* (påståendena 1-3 i tabell 3). De övriga påståendena har varierande fokus; i vilken grad man upplever ett *socialt tryck* att läsa morgontidning (påstående 4), hur betydelsefull morgontidningen är för *den politiska opinionsbildningen* (påstående 5) och hur *privärd* man upplever morgontidningen vara (påstående 6). De två sistnämnda påståendena kommer jag inte att närmare beröra i denna artikel. Frågan om socialt tryck återkommer jag till längre fram.

Resultaten i tabell 3 visar att flertalet svenskar i viss utsträckning upplever morgontidningsläsningen som en medborgerlig informationsplikt (påstående 1 och 3 ger här balansmått +58 respektive +41). Samtidigt är det en majoritet som tar avstånd från att det skulle vara oviktigt att läsa morgontidningen (balansmålet är -12). Mönstret är med andra ord mycket likt det för informationsorientering i allmänhet. Om man närmare studerar sambandet mellan indexet för informationsorientering och de tre frågorna om morgontidningsläsning som medborgerlig plikt, finner man också genomgående höga korrelationer.

Tabell 3 Upplevd medborgerlig skyldighet att läsa morgontidningen 1997 (procent)

	Instämmer helt	Instämmer delvis	Instämmer knappast	Instämmer inte alls	Balansmått	Antal svar
1.	34	45	14	7	+58	1598
2.	9	35	29	27	- 12	1584
3.	36	35	16	14	+41	1576
4.	7	26	32	36	- 35	1513
5.	9	21	25	45	- 40	1566
6.	17	44	24	15	+22	1576

1. Om man ska vara insatt i aktuella samhällsfrågor måste man läsa en morgontidning regelbundet.
2. Det är inte så viktigt att läsa en morgontidning, man får ändå reda på vad som händer.
3. Även om det inte står så mycket intressant i morgontidningen, måste man ändå läsa den.
4. Dagstidningen saknar betydelse för den politiska opinionsbildningen i Sverige.
5. Människor i min omgivning förväntar sig att jag alltid har läst morgontidningen.
6. Jämfört med vad man får är det ganska billigt att prenumerera på en dagstidning.

För att underlätta den fortsatta analysen, väljer jag att genom guttmanskalning väga samman påståendena 1-3 till ett gemensamt index för 'morgontidningsläsning som medborgerlig plikt'. För påstående 1 och 3 gäller då att svarsalternativen 'instämmer delvis' och 'instämmer helt' ges värdet 1 (övriga 0). För påstående 2 gäller att svarsalternativen 'instämmer knappast' och 'instämmer inte alls' ges värdet 1 (övriga 0). Det sammanvägda måttet på medborgerlig plikt kan följaktligen variera mellan 0 och 3. Styrkan på internkorrelationerna mellan de tre påståendena varierar mellan 0,25 och 0,37 (*Pearson's R*).

Den sociala skiktningen

Att människors upplevda skyldighet att läsa morgontidning står i nära relation till deras informationsorientering i allmänhet understryks genom en granskning av olika bakgrundsfaktors betydelse (tabell 4). På det hela taget är de båda uttrycken för medborgaranda starkast i de samhällsgrupper som befinner sig högre upp i de sociala hierarkierna och därmed också har närmare till de samhälleliga maktsfärerna. Skyldigheten att hålla sig informerad och plikten att läsa morgontidning är störst bland personer med hög utbildning, hemmahörande inom tjänstemannaklassen. På omvänt vis är medborgarandan svagare bland lågutbildade personer och i arbetarklassfamiljer, samt bland människor med utomnordisk invandrarbakgrund.

Tabell 4 Informationsorientering och upplevelse av morgontidningsläsning som medborgerlig plikt i olika demografiska grupper 1997 (medelvärdesavvikelser och eta)

	Informationsorientering	Antal svar	Morgontidningsläsning som medborgerlig plikt	Antal svar
Totalt medelvärde	3,17		2,05	
Kön:				
Män	-,03	798	-,06	758
Kvinnor	,03	809	,07	772
Eta	,03		,07*	
Ålder:				
15-29 år	-,28	366	-,29	372
30-49 år	,10	563	-,07	564
50-64 år	,15	403	-,21	366
65-80 år	-,03	275	,31	228
Eta	,19*		,23*	
Subjektiv klass:				
Arbetare	-,17	669	-,13	627
Jordbrukare	-,18	40	,17	34
Lägre tjm	,11	431	,15	408
Högre tjm	,14	202	,14	193
Egenföretagare	,00	132	,02	118
Eta	,12*		,14*	
Relativ utbildning:				
Hög	,20	336	,12	328
Medel	-,01	612	-,05	588
Låg	-,08	647	-,01	586
Eta	,12*		,07	
Boendeort:				
Ren landsbygd	-,14	313	-,02	290
Mindre tätort	,04	531	-,02	495
Stad/större tätort	,02	538	,05	514
Sthlm, Gbg, M-ö	,09	207	,01	201
Eta	,09*		,03	
Utomnordisk invandrarbakgrund:				
Ja	-,21	134	-,34	123
Nej	,04	1375	,03	1306
Eta	,08*		,10*	

Kommentarer till tabell 4: (*) = indikerar signifikans på 0.01-nivån. Guttmanskalen för 'informationsorientering' varierar mellan 0 och 4, medan guttmanskalen för 'upplevelse av morgontidningsläsning som medborgerlig plikt' varierar mellan 0 och 3. Med 'subjektiv klass' avses att den svarande själv har fått ange inom vilken social klass hans eller hennes hushåll hör hemma. 'Relativ utbildning' bygger på en sammanvägning av ålder och utbildningsnivå. Till kategorin 'utomnordisk invandrarbakgrund' räknas de respondenter som själva, eller vars far eller mor har växt upp i ett land utanför Norden.

Men det finns också en intressant skillnad mellan mönstren för informationsorientering och för den upplevda plikten att läsa morgontidning. Medan den övergripande informationsorienteringen är klart störst bland personer i yrkesverksam ålder (30-65 år) och bland stadsboende, blir mönstret utifrån dessa faktorer annorlunda beträffande inställningen till morgontidningen specifikt. Pensionärer är de som i störst utsträckning ser morgontidningsläsningen som en medborgerlig plikt, och skillnaderna mellan stad och landsbygd är inte signifikanta. Mönstret utmejslas dessutom ytterligare av att den lilla grupp jordbrukare som finns med i urvalet uppvisar en mycket låg grad av informationsorientering, men samtidigt upplever morgontidningsläsningen som en medborgerlig plikt. Resultaten indikerar att morgontidningsläsningen i viss mån kan kopplas samman med traditionsbundenhet och med normer som etablerades när medielandskapet såg annorlunda ut än det gör idag.

Resonemanget om att en låg grad av informationsorientering hänger samman med avlägsenhet från olika maktcentra, kan underbyggas genom en analys av sambandet mellan olika indikatorer på medborgaranda (tabell 5). Man finner då att den gemensamma nämnaren för varför vissa grupper inte anser det vara viktigt eller nödvändigt att hålla sig informerad i samhällsutvecklingen, består i något som skulle kunna beskrivas som 'medborgerlig alienation'. Detta slags alienation tar sig uttryck i en låg grad av integration i det politiska livet och en upplevelse av att inte kunna påverka de politiska processer som man själv drabbas av. Personer som har litet politiskt intresse, inte är aktiva i föreningar och är missnöjda med hur demokratin fungerar i Sverige, är också de med lägst grad av informationsorientering och som anser det vara minst viktigt att läsa morgontidning. Informationsorienteringen är också utmärkande låg bland dem som sympatiserar med partier utanför riksdagen.

Tabell 5 Informationsorientering och upplevelse av morgontidningsläsning som medborgarlig plikt i olika intressegrupper 1997 (medelvärdesavvikelser och eta)

	Informationsorientering	Antal svar	Morgontidningsläsning som medborgarlig plikt	Antal svar
Totalt medelvärde	3,17		2,05	
Partisynpat:				
Vänsterpartiet	,04	141	-,01	135
Socialdemokraterna	,01	488	,01	452
Centerpartiet	-,02	68	,26	64
Folkpartiet	,23	91	,31	85
Moderaterna	,09	434	,03	408
Kristdemokraterna	-,01	57	-,01	56
Miljöpartiet	-,23	120	-,30	114
Annat parti	-,24	55	,02	55
Eta	,13*		,14*	
Politiskt intresse:				
Mycket intresserad	,26	143	,16	137
Ganska intresserad	,25	673	,09	621
Inte särskilt intres.	-,15	654	-,06	629
Inte alls intresserad	-,72	141	-,26	143
Eta	,34*		,12*	
Inställning till hur demokratin fungerar i Sverige:				
Mycket nöjd	,24	54	,05	48
Ganska nöjd	,08	786	,09	761
Inte särskilt nöjd	-,04	608	-,05	575
Inte alls nöjd	-,28	161	-,22	143
Eta	,13*		,10*	
Föreningsaktivitet:				
Mycket aktiv	,16	199	,26	189
Ganska aktiv	,09	628	,00	595
Något aktiv	-,04	547	-,04	516
Inte alls aktiv	-,28	226	-,13	198
Eta	,15*		,11*	

Kommentarer: (*)=indikerar signifikans på 0.01-nivån. Guttmanskalan för 'informationsorientering' varierar mellan 0 och 4, medan guttmanskalan för 'upplevelse av morgontidningsläsning som medborgarlig plikt' varierar mellan 0 och 3. Måttet på 'föreningsaktivitet' bygger på en sammanvägning av hur aktiv man i genomsnitt är inom nio olika föreningstyper (se fråga 60 i SOM-formuläret).

Resultaten stämmer väl överens med Almond och Verbas (1963: 230ff) slutsats att en medborgare med politiskt självförtroende – det vill säga en person som anser det vara möjligt att påverka de politiska processerna – generellt sett också är en person som är tillfreds med hur det demokratiska systemet fungerar. Uppenbart är också att grupper med stark medborgaranda de facto befinner sig på mer inflytelserika positioner i samhället, och därför också har en reellt större

chans att öva inflytande över samhällsutvecklingen. Tillsammans ger alltså tabell 4 och 5 en god återspeglning av hur den sociala skiktningen ligger till grund för skilda värdeorienteringar, vilka i sin tur är av sådan karaktär att de tenderar att bidra till samhällsstrukturernas reproduktion. De resurssvaga gruppernas upplevelse av politisk alienation blir därmed en självuppfyllande profetia genom att man tillskriver informationsinhämtning och politiskt engagemang låg prioritet – ett resonemang som i princip är detsamma som återfinns i Bourdieus sociologiska teorier om utbildningssystemets och de kulturella praktikernas betydelse för klasstrukturernas reproduktion (Bourdieu och Passeron, 1977/1990).

Medborgare och konsumenter

För att så tydligt som möjligt belysa hur olika aspekter av människors medborgaranda hänger samman med deras faktiska medievanor, är det relevant att göra en jämförelse mellan olika medietyper. Detta mot bakgrund av två sammankopplade förhållanden: dels det faktum att vissa grupper i samhället uppenbarligen inte förknippar en allmän informationsorientering med en skyldighet att läsa just morgontidning, dels den livaktiga diskussion som har förts inom medieforskningen beträffande de kommersiella etermediernas demokratiska funktion. I det att reklamfinansierade radio- och TV-kanaler blir vanligare, transformeras stora delar av mediepubliken från medborgare till konsumenter. I de marknadsstyrda producenternas ögon ses inte publiken primärt som potentiella aktörer i en politisk demokrati, utan som potentiella konsumenter på en marknad (jfr t ex Ang, 1991; Curran, 1996; Garnham, 1990: 115ff; Murdoch, 1992).

Den sistnämnda problematiken kan utifrån SOM-undersökningen 1997 betonas ytterligare. Medan användningen av morgontidningar och utbudet i public service-TV-kanalerna generellt sett ökar med en ökande medborgaranda, råder det omvända förhållandet för de kommersiella TV-kanalerna (tabell 6).

Tabell 6 Genomsnittlig användning av morgontidningar, kvällstidningar, public service-TV-kanaler och kommersiella TV-kanaler, efter olika indikatorer på medborgaranda (medelvärdessavvikelser och eta)

	Läsning av morgontidningar	Läsning av kvällstidningar	Tittande på SVT1 eller SVT2	Tittande på TV3 eller Kanal5	Tittande på Rapport eller Aktuellt	Tittande Nyheter i TV4
Totalt medelvärde	4,97	1,76	4,91	3,29	3,34	2,80
Morgontidningsläsning som medborgerlig plikt:						
Stark plikt känsla	,95	-,18	,33	-,20	,35	,03
Medelstark plikt känsla	,64	,11	-,07	-,18	-,07	-,13
Medelsvag plikt känsla	-1,24	-,06	-,44	,35	-,42	,08
Svag plikt känsla	-2,80	,35	-,59	,64	-,70	,07
Eta	,53*	,08	,15*	,12*	,16*	,04
Informationsorientering:						
Mycket stark	,37	-,04	,28	-,28	,32	-,05
Medelstark	,01	,08	,01	,17	,01	,06
Balanserad	-,28	,27	-,07	,22	-,14	,07
Svag/mycket svag	-1,29	-,36	-1,56	,11	-1,98	-,62
Eta	,16*	,06	,17*	,09	,21*	,06
Politiskt intresse:						
Mycket intresserad	,47	,02	,73	-,42	1,06	,06
Ganska intresserad	,30	,01	,30	-,38	,52	-,05
Inte särskilt intresserad	-,13	,05	-,17	,36	-,39	,09
Inte alls intresserad	-,97	-,22	-1,34	,38	-1,51	-,40
Eta	,17*	,04	,23*	,16*	,31*	,06
Inställning till hur demokratin fungerar i Sverige:						
Mycket nöjd	-,04	,31	,67	,42	1,22	-,23
Ganska nöjd	,23	-,07	,17	-,29	,07	-,05
Inte särskilt nöjd	-,15	,07	-,11	-,17	-,01	,07
Inte alls nöjd	-,45	,01	-,50	,49	-,50	-,12
Eta	,10*	,04	,11*	,12*	,13*	,03
Föreningsaktivitet:						
Mycket aktiv	,46	,09	,43	-,60	,04	,06
Ganska aktiv	,24	,00	-,01	-,14	,04	-,05
Något aktiv	-,07	,08	-,02	,06	-,02	,09
Inte alls aktiv	-,75	-,20	-,14	,68	-,04	-,40
Eta	,15*	,05	,08	,14*	,02	,06

Kommentarer till tabell 6: (*) = indikerar signifikans på 0,01-nivån.

Samtliga medelvärden avser hur många dagar per vecka man i genomsnitt använder mediet. Medelvärdena för TV-tittande utgörs av medelvärdet för det genomsnittliga användandet av respektive kanal eller program. Värdena är beräknade för de respondenter som har tillgång till respektive kanal/-er. Måttet på 'föreningsaktivitet' bygger på en sammanvägning av hur aktiv man i genomsnitt är inom nio olika förenings typer (se fråga 60 i SOM-formuläret).

Det finns således ett uppenbart, och tillika logiskt, samband mellan innehållets karaktär och publikens värdeorienteringar – ett samband som i sin förlängning kan ge upphov till ett demokratiskt dilemma. I det att människor med svag medborgaranda orienterar sig mot underhållning, och människor med stark medborgaranda väljer att ytterligare fördjupa sig i den politiska debatten, ökar successivt gapet mellan informationsstarka och informationssvaga grupper (jfr Reimer, 1994: 140). Utvecklingen antar formen av en spiral, i vilken människors sociala bakgrund, medborgerliga värderingar och medievanor ömsesidigt förstärker varandra. Det ökade kommersiella utbudet bidrar således till att ytterligare avskärma redan oengagerade grupper från den politiska debatten och därmed från det politiska inflytandet. Man skall dock komma ihåg att en viss del av mönstret också förklaras av att olika åldersgrupper har olika mediepreferenser. Den yngre mediepubliken, vars informationsorientering är svagare än i andra grupper, ligger på en generell högre nivå när det gäller tittande på kommersiellt TV-utbud. Men likafullt inverkar graden av informationsorientering även bland de yngre positivt på användningen av morgontidningar och SVT, medan effekten är den omvända för användningen av kommersiell TV.

Visst belägg kan också ges för att människors informationsorientering idag inte behöver vara sammankopplad med en användning av just morgontidning. Av tabell 8 framgår att indexet för informationsorientering förklarar mer av tittandet på Rapport och Aktuellt (eta 0,21) än läsningen av morgontidningar (eta 0,16). Däremot besitter indexet för 'morgontidningsläsning som medborgerlig plikt' avsevärt större förklaringskraft när det gäller morgontidningsläsning än användningen av andra medier – vilket ligger i sakens natur. Mot bakgrund av detta är det rimligt att problematisera Putnams (1996) självklara användning av dagstidningsläsning som en indikator på medborgaranda – åtminstone om man ser till svenska förhållanden. I Sverige skulle tittandet på SVT's nyhetssändningar kunna fungera minst lika bra som indikator. Dessutom skulle det i Sverige vara nödvändigt att differentiera mellan morgon- och kvällstidningsläsning, eftersom den senare är tämligen svagt kopplad till människors medborgaranda, oavsett vilken indikator man använder. Denna distinktion understryks av att kvällstidningsläsningen är som störst bland dem som i minst utsträckning upplever morgontidningsläsning som en medborgerlig plikt.

Viktigt att notera är också att tittandet på Nyheterna i TV4, vars struktur och innehåll uppvisar tydligt kommersiella drag i jämförelse med till exempel Rapport (Asp, 1995), inte korresponderar särskilt väl med någon av indikatorerna på medborgaranda. Detta hänger samman med att stora delar av programmets publik utgörs av yngre och förhållandevis lågutbildade personer, vilka ofta söker sig till en lättsammare form av nyheter. Ett rimligt antagande är att tittande

på TV4s nyheter för många upplevs som något av en befrielse från vad man annars uppfattar som objektivt påbjudna medborgerliga plikter.

Om det sociala trycket

Mot bakgrund av att den medborgerliga plikten att läsa morgontidning är olika stark i olika sociala grupper, kan man även ställa sig frågan om denna pliktupplevelse hänger samman med ett social tryck från omgivningen. Svaret blir här både ja och nej.

Om vi tillfälligtvis återvänder till tabell 3, framkommer att endast en minoritet (30 procent) instämmer i att omgivningen förväntar sig att man läser morgontidningen. Således är det sociala trycket delvis åtskilt från den medborgerliga plikten; medborgaranda handlar inte om att leva upp till omgivningens förväntningar, utan snarare om att följa vad man själv uppfattar som en mer övergripande norm. Eftersom frågan om det sociala trycket mäter den enskilda individens subjektiva *upplevelse* av omgivningens förväntningar, snarare än i vilken grad det sociala trycket faktiskt existerar, kan man emellertid inte utesluta att sambandet mellan plikt-känsla och socialt tryck i verkligheten är större än vad det framstår här. Som jag tidigare nämnde, ligger det i själva medborgarandans natur att vara något av en självklar och därmed oreflekterad grundvärdering. Att en medborgerlig plikt inte kopplas samman med omgivningens förväntningar, motsäger således inte att det likväl handlar om en insocialiserad värdering bland andra värderingar. I vissa grupper torde det också finnas en ovilja att i undersökningssammanhang erkänna förekomsten av ett socialt tryck.

En närmare beskrivning av detta förhållande kan göras genom att studera hur starkt det sociala trycket upplevs i grupper med olika stark plikt-känsla (tabell 7). Även om omgivningens förväntningar upplevs vara större bland dem som betraktar morgontidningsläsning som en medborgerlig plikt, är det anmärkningsvärt att andelen som upplever starkt eller medelstarkt socialt tryck trots allt blott är 44 procent i den mest pliktmedvetna gruppen. Oavsett grad av pliktupplevelse är det således en minoritet som anser att det förekommer betydande förväntningar från omgivningen.

Tabell 7 Det sociala trycket att läsa morgontidning, efter upplevelse av morgontidningsläsning som medborgerlig plikt (procent)

Upplevt socialt tryck	Upplevelse av morgontidningsläsning som medborgerlig plikt			
	Svagt (0)	Medelsvagt (1)	Medelstarkt (2)	Starkt (3)
Starkt	1	1	8	14
Medelstarkt	8	13	19	30
Medelsvagt	18	22	31	22
Svagt	73	64	42	34
Antal svar	135	263	528	608

Kommentar: Måttet på medborgerlig plikt bygger på en så kallad guttmanskalning, dvs en sammanvägning av påståendena 1, 2 och 3 i tabell 3.

En betydande förklaring till detta mönster kan hänföras till rent demografiska faktorer, på så vis att upplevelsen av socialt tryck främst förekommer i socio-kulturellt mer prestigefulla miljöer – i miljöer där morgontidningsläsningen är en viktig aspekt av livsstilens övergripande status. En här ej tabellredovisad specialgranskning ger vid handen att upplevelsen av socialt tryck korrelerar högt med en karriärinriktad livsstil, som bland annat utmärks av utlandsresor, teaterbesök och handel med värdepapper. I denna begränsade grupp har morgontidningsläsningen således karaktären av både plikt och prestige. Omgivningens förväntningar är på samma gång piska och belöning.

Konklusion

Mot bakgrund av mina empiriska resultat skulle man kunna karakterisera den 'goda medborgarens' medieanvändning som tämligen traditionell, eller rentav konservativ. Man använder sig främst av medier som under en längre tid varit etablerade som legitima informationskällor: morgontidningar och SVT's nyhetsprogram. Att vissa TV-nyheter i dagsläget intar en så stark ställning, talar likväl för att karaktären hos människors informationsorientering kan förändras över tid. Dagstidningen var länge det självklara medievalet för den som ville hålla sig insatt i samhällsutvecklingen, men har successivt fått konkurrens från flera olika håll – radio, TV och nu även Internet. Idag står morgontidningen som starkast bland äldre människor med traditionella värderingar. Yngre personer upplever inte samma medborgerliga tryck att läsa, och gör det inte heller i lika stor utsträckning.

Inför framtiden är det således rimligt att förvänta sig en generell försvagning av medborgarnas pliktupplevelse när det gäller morgontidningsläsning – åtminstone så länge man talar om den traditionella papperstidningen. Utvecklingen och utbredningen av Internettidningar kommer rimligtvis att medföra betydande normförskjutningar hos de yngre generationerna. På lång sikt kan dessa nya mediekanaler komma att inta rollen som var medborgares självklara informationskälla.

Not

1. Preferensröstning åsyftar i vilken grad de italienska medborgarna utnyttjar sin rätt att ange en specifik politisk kandidat på den partilista de röstar på i det allmänna valet. Putnam menar att en hög grad av preferensröstning återspeglar personliga maktförhållanden mellan beskyddare och klienter, och därmed utgör en indikator på svag medborgaranda.

Referenser

- Almond, Gabriel A. och Sidney Verba (1963) *The Civic Culture. Political Attitudes and Democracy in Five Nations*. Princeton: Princeton University Press.
- Ang, Ien (1991) *Desperately Seeking the Audience*. London: Routledge.
- Asp, Kent (1995) *Kommersialiserade TV-nyheter – på gott och ont. En jämförande undersökning av Rapport TV2 och Nyheterna TV4*. Göteborg: Institutionen för journalistik och masskommunikation, Arbetsrapport nr. 74.
- Bourdieu, Pierre och Jean-Claude Passeron (1977/1990) *Reproduction in Education, Society and Culture*. London: Sage.
- Curran, James (1996) 'Mass Media and Democracy Revisited', i Curran, James och Michael Gurevitch (eds) *Mass Media and Society*. London: Arnold.
- Garnham, Nicholas (1991) *Capitalism and Communication*. London: Sage.
- Holmberg, Sören (1997) 'Svenska folket är si så där nöjda med hur demokratin fungerar i Sverige' i Holmberg, Sören och Lennart Weibull (red) *Ett missnöjt folk?* Göteborg: SOM-institutet, Rapport nr 18.

- Jansson, André (1997) *Svensk dagstidningsläsning i förändring. Resultat från Riks-SOM-studien 1996*. Göteborg: Institutionen för journalistik och masskommunikation, Arbetsrapport nr. 74.
- McCombs, Maxwell; Orjan Olsen och Paula Poindexter (1981) *Civic Attitudes and Newspaper Readership*. Paper presented at the WAPOR Meeting, Amsterdam 1981.
- Murdoch, Graham (1992) 'Citizens, Consumers, and Public Culture', i Skovmand, Michael och Kim Christian Schröder (eds) *Media Cultures. Reappraising Transnational Media*. London: Routledge.
- Reimer, Bo (1994) *The Most Common of Practices. On Mass Media Use in Late Modernity*. Stockholm: Almqvist och Wiksell International.
- Putnam, Robert D. (1996) *Den fungerande demokratin. Medborgarandans rötter i Italien*. Stockholm: SNS förlag.
- Weibull, Lennart (1983) *Tidningsläsning i Sverige. Tidningsinnehav, tidningsval, läsvanor*. Stockholm: Liber Förlag.
- Weibull, Lennart (1995) 'Det mest lästa – och det viktiga' i Weibull, Lennart och Charlotta Kratz (red) *Tidningsmiljöer. Dagstidningsläsning på 1990-talet*. Göteborg: Göteborgsstudier i journalistik och masskommunikation, Göteborgs universitet.

INTERNET - FÖR ALLA?

ANNIKA BERGSTRÖM & LENNART WEIBULL

Uppmärksamheten kring Internet har ökat explosionsartat de senaste åren. Varje företag, myndighet och organisation med självaktning har fått e-postadress och hemsida. Bokningar av biljetter och semesterresor har börjat ske via nätet, bostäder visas för försäljning. Mycket av politiska opinionsbildningen förväntas snart ske nätvägen. Stora delar av världen ligger öppen för den som behärskar språk och har tillgång till Internet. Nätet är på väg att betraktas som en opinionssamhällets grundbult (IT-revolutionen och morgondagens företag, 1997).

Men spridningen av Internet i svenska hushåll har inte gått i samma takt som den ökade uppmärksamheten. Spridningen har till en början varit socialt skev om man jämför mellan olika grupper i samhället. Unga och högutbildade har i hög utsträckning tillgång, äldre står utanför. Klyftorna tycks snarare ha ökat än minskat. Eller har de det? I de grupper som tidigt nås av en innovation ökar spridningen synbart snabbare. Här finns som regel människor med anknytning till teknik och människor i skolvärlden. Men Internet är i ständig förändring, och man kan inte förvänta sig normala spridningsmönster (Österman 1997).

Det finns därför inte oväntat delade meningar om vad håller på att ske. En del menar att det sannolika är att klyftorna beträffande Internets spridning kommer att öka den närmaste framtiden. Man måste, menar exempelvis Torsten Österman, fundera kring vad konsekvensen av klyftorna kan bli, även om de på kort sikt jämnar ut sig. Så länge alla har tillgång till samma kanaler skapas en gemensam referensram, men när olika grupper tar del av olika kanaler är det troligt att segregationen ökar - att vi får ökade informationsklyftor (Weibull 1997c). Andra menar att de utbildningssatsningar som sker inom skolan och andra insatser, t ex LO:s projekt att förse medlemmarna med datorer eller det sk Kunskapslyftet, kommer att motverka segregationen.

Syftet med denna översikt är att belysa persondatorspridning och Internetanvändning i svenska hem hösten 1997 mot bakgrund av hushållens investeringar i ny medietekologi sedan mitten av 1980-talet. En särskild avsikt är att granska tendenserna till segregation i den nya teknikens spridning. Vidare undersöks hur den nya teknologin används. Underlaget är i huvudsak hämtat från SOM-

institutets nationella undersökningar och de senaste data avser där situationen hösten 1997.

Hushållens medieteknologi 1987-1997

I stort sett alla svenska hushåll har tillgång till radio, TV och telefon. När det gäller radio och TV har den totala räckvidden i princip inte ändrats under de senaste tio åren. Hushållen har dock förtätat innehavet - man har skaffat fler apparater. En tredjedel av hushållen hade mer än en TV-apparat 1986, och 1997 var det drygt hälften. Nästan en femtedel hade tre eller fler TV-apparater hösten 1997.

Samtidigt har det skett en svag nedgång i andelen hushåll med vanlig telefon. Detta visar sig ha ett samband med ökningen i andelen hushåll med mobiltelefon. Hösten 1997 visade sig att fyra procent av de svenska hushållen hade mobiltelefon, men inte vanlig telefon.

Figur 1 Uppgiven tillgång till olika slag av medie- och informationsteknik i hushållen 1987-1997 (procent)

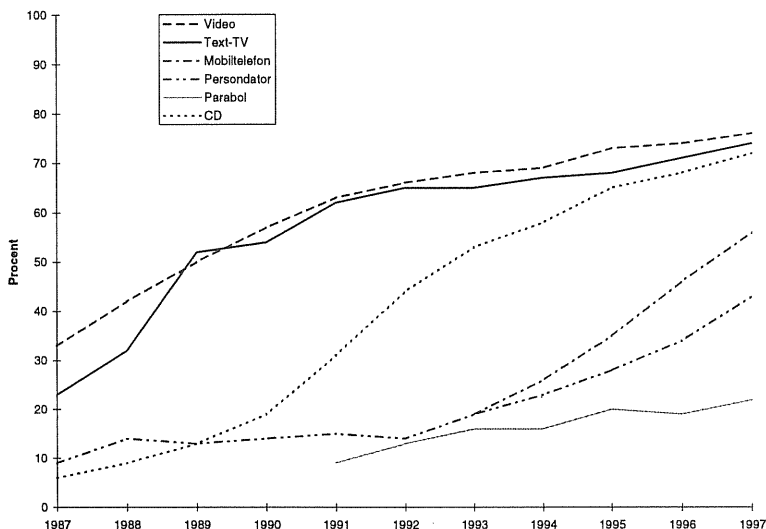

Källa: SOM-undersökningen respektive år

Sedan mitten av 1980-talet har ny medieteknologi slagit igenom i olika vågor. I slutet av 1980-talet var det särskilt videon som expanderade, i början av 1990-talet var det CD-spelaren. Expansionen har avtagit under decenniets andra hälft och innehavet förefaller stabiliserats på mellan 60-70 procent (figur 1). Den nu snabbast växande medieteknologin jämte mobiltelefon är persondatorn. Andelen hushåll som har persondator har nästan femdubblats på tio år. Hösten 1997 fanns det en dator i 43 procent av de svenska hemmen. SOM-undersökningens siffra ligger på samma nivå som andra undersökningar från samma tid (jfr Mediebarometern 1997).

Intresset för de nya medieteknologierna torde kunna sammanfattas med tre nyckelord - *individualisering*, *kontroll* och *potential*. Genom teknologin kan medieanvändningen i ökad utsträckning anpassas efter individuella behov, frigöras från tiden och rummet samt ge ökade möjligheter att hämta hem information och underhållning (jfr Meyrowitz, 1985; Silverstone och Hirsch, 1992:1ff). Den senaste vågen av medieteknologiexpansion – den där mobiltelefon och persondator ökar – utgör härvidlag inget undantag. Mobiltelefonen binder oss inte längre till en bestämd plats när vi vill prata med andra, och persondatorn gör det möjligt för oss att ha direktkontakt med i stort sett hela världen när som helst, liksom som den potentiellt kan förse med nästan allt. Vi kan bära med oss medierna och vara anträffbara hela dygnet, året om. Persondatorn med Internetuppkoppling har också medfört att mottagaren har ökat kontrollen över mottagarsituationen. Interaktiviteten har ökat.

Men att möjligheterna till användning finns innebär inte nödvändigtvis att de realiserar regelbundet. Videotittandet har inte ökat i samma utsträckning som videoinnehavet (Mediebarometern 1997). På motsvarande sätt är andelen hushåll som har persondator är inte lika med andelen persondatoranvändare. Samtidigt är det viktigt att ha i tankarna att många som saknar dator i hemmet har tillgång till en på arbetsplatsen och i skolan. En undersökning i februari 1998 visade att 64 procent av den svenska befolkningen hade tillgång till persondator i hemmet, på arbetsplatsen eller i skolan (MMS 1998). Detta innebär att persondatorntillgången i hemmet står för ca två tredjedelar av den totala datortillgången, och att en betydligt större andel svenskar i praktiken är datorburna. En undersökning av hur svenska CNN:s nyheter på Internet används visar på liknande förhållanden; användningen är nära knuten till arbetsplatsen (Fjellman och Sjögren 1998).

Tillväxt i olika grupper

Som framhölls redan i inledningen är det ett typiskt drag för de nya medieteknologierna att de har expanderat olika snabbt bland olika grupper av befolkningen. Detta får som en given följd att utbredningen av olika medieteknologier skiljer sig mellan olika grupper i samhället. I tabell 1 redovisas skillnaderna med avseende på olika åldrar samt social klasstillhörighet.

Tabell 1 Medicinnehav i olika grupper - ålder och social klasstillhörighet - hösten 1997 (procent)

Medie- teknologi	Ålder				Social klasstillhörighet					Alla
	15- 29	30- 49	50- 64	65- 80	Arb	Jbr	Ltj	Htj	Efö	
Minst en TV	94	95	95	94	96	90	98	96	96	95
Minst tre TV	23	21	18	8	16	10	22	22	27	18
Text-TV	77	79	77	57	77	60	78	71	83	74
Kabel-TV	50	41	35	35	40	14	46	47	35	40
Parabol	19	26	23	15	24	19	20	16	33	22
Video	84	88	77	44	80	45	78	81	86	76
Telefon	94	95	94	93	95	95	96	96	93	94
Telefonsvarare	46	38	27	15	27	7	36	51	37	33
Mobiltelefon	62	68	53	27	55	33	57	62	70	56
CD-spelare	94	87	61	27	71	40	71	88	78	72
Fax	18	20	15	5	9	7	19	28	30	16
Persondator	60	54	35	10	32	24	51	68	51	43
Antal svar	391	605	433	309	720	42	446	202	138	1754

Anm: sublektiv klass bygger på människors självklassificering efter familjetillhörighet: Arb=arbetarfamilj, Jbr=jordbrukarfamilj, Ltj=lägre tjänstemannafamilj, Htj=högre tjänstemanna/akademikerfamilj och Efö=egen företagarfamilj.

Även 1997 finns det tydliga skillnader i teknologispridning efter både ålder och social klass. När det gäller ålder går skiljelinjen mellan pensionärerna och de yngre, med undantag för minst en TV och telefon. Utbredningen är betydligt mindre i undersökningens äldsta befolkningsgrupp. Detta är speciellt tydligt när det gäller de teknologier som expanderat under senare år: CD-spelare, mobiltelefon och persondator. Tidigare undersökningar visar att äldre tar till sig nyheter betydligt senare än yngre (Rogers och Shoemaker, 1971, jfr Svennevig, 1998 för motsvarande analys i Storbritannien.). I linje med detta är det således vanligare med mobiltelefon och persondator bland yngre personer.

Vidare visar tabell 1 på skillnader mellan människor med olika social bakgrund. De genomsnittliga skillnaderna är mindre än för ålder. Det är särskilt personator och fax som är betydligt vanligare bland tjänstemän än bland arbetare.

Spridningsskillnaderna kan även belysas efter hur snabbt olika grupper tar till sig de nya hushållsteknologierna. I figur 2 visar på utvecklingen för video och personator - en äldre och ett nyare teknologi - efter ålder och social klasstillhörighet.

Figur 2 Video- och personatorinnehav i olika grupper - ålder och social klasstillhörighet - 1993-1997 (procent)

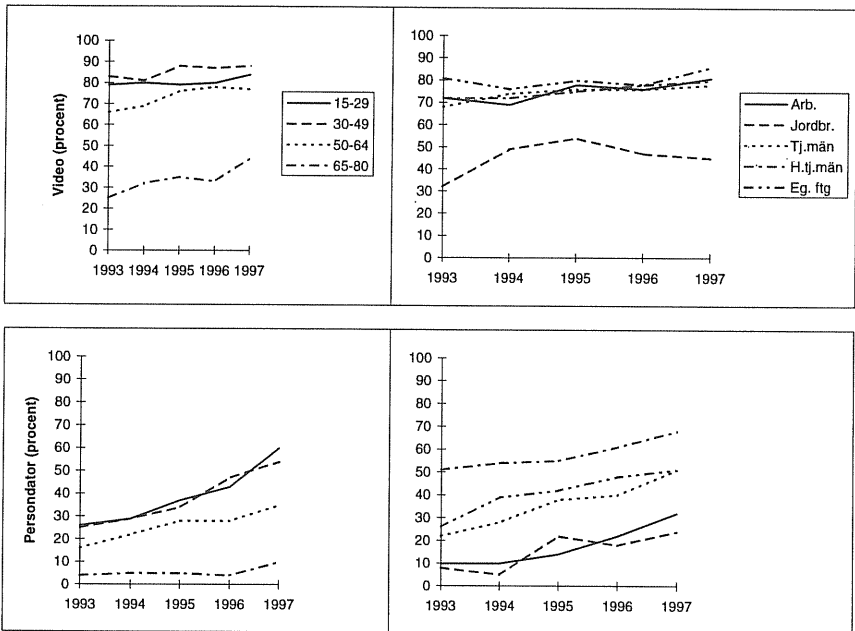

Kommentar: se tabell 1.

När det gäller tillväxten av video i olika åldersgrupper syns det tydligt att det dröjer relativt länge innan denna får någon större spridning hos de äldre. Under de senaste åren har dock videospridningen ökat bland pensionärerna: klyftan håller på att utjämnas något. Så är inte fallet för personatorinnehav. I detta fall ökar skillnaderna fortfarande genom att tillväxten är betydligt högre bland de yngre. Några motsvarande skillnader finns inte för videotillväxten efter social

status, med undantag för jordbrukarna som är en liten grupp. Däremot är de sociala skillnaderna tydliga för persondatorinnehavets utveckling, men klyftan har knappast ökat nämnvärt över tid.

Skillnaderna i tillväxt har troligen att göra med teknologiernas användningsområden och erfarenheten av teknologin. Kratz (1994) har visat att medieteknologi med inriktning på underhållning är mer utbredd i i arbetarfamiljer än i övriga. Weibull (1995) har funnit att datoranvändning i hemmet ofta har sin bakgrund i människors yrkesverksamhet. De som snabbast tagit till sig IT är de som har erfarenhet av detta från sin arbetsplats. Spridningen går snabbare i större städer än i landsorten, inte minst i universitets- och högskolestäder. De geografiska skillnaderna synes dock vara på väg att utjämnas. Överlag visar sig datorutbredningen likna spridningsmönster i andra länder (jfr Stipp, 1998).

Framför allt när det gäller persondator är det således två faktorer som dominerar bilden av innehav - en åldersfaktor och en social faktor, nedan exemplifierad genom subjektiv social klassstillhörighet. Om man relaterar dessa till varandra får man följande uppställning:

Tabell 2 Inverkan av social klass och ålder på persondatorinnehav 1995-1997 (procent)

		Ålder						Effekt av ålder		
		15-29 år			65-80 år					
		1995	1996	1997	1995	1996	1997	1995	1996	1997
Social klass	Arbetarfamilj	23	29	50	1	1	6	-22	-28	-44
	Högre tjänstemän	57	66	74	28	32	36	-29	-34	-38
Effekt av klass		+34	+37	+24	+27	+31	+30			

Datorinnehav i hemmet påverkas av både ålder och social klass. Persondatorer är betydligt mer spridda bland yngre än bland äldre oavsett social klass, och bland högre tjänstemän än bland arbetare oavsett ålder. En jämförelse mellan persondatorinnehav och morgontidningsprenumeration visar att skillnaderna mellan olika grupper är mindre för morgontidningen (Weibull 1997b).

En jämförelse med 1995 visar att de sociala skillnaderna tenderar jämnas ut bland de yngre. Detta är i linje med den tidigare iakttagelsen att den sociala segregationen är mindre än den åldersmässiga i fråga om tillväxten över tid.

Inte minst skolan torde spela en stor roll i utjämningen. Allt fler ungdomar får tillgång till persondatorer och Internet via skolorna.

Individuell tillgång till olika teknologier

En utmärkande drag i människors medievanor över tid är individualiseringen av preferenserna. Det ökade utbudet av kanaler bidrar till att människors möjligheter att vara selektiva ökar (jfr Reimer, 1994). Den ökade utbredningen av medieteknologi i hemmen ger också större förutsättningar för individuella val. Detta gäller exempelvis när det finns flera TV-apparater i hushållet. De nya teknikerna har ytterligare ökat utrymmet för individualisering i medieanvändningen (jfr Weibull 1997c).

I det perspektivet är det intressant att se i vilken utsträckning enskilda individer har "egna" medier. Användningen av TV, video och persondator påverkas naturligtvis av hur många som ska samsas om mediet. I tabell 3 visas i vilken utsträckning svenskarna har individuell tillgång till ett antal medier. Den bygger på en fråga, där personer som har en viss teknologi i hushållet tillfrågats om denna är något som de huvudsakligen själva disponerar.

Tabell 3 Individuell tillgång till ett antal medier i olika grupper, hösten 1997 (procent)

Medie- teknologi	Kön		Ålder				Subjektiv klasstillhörighet					
	M	Kv	15- 29	30- 49	50- 64	65- 80	Arb	Jbr	Ltj	Htj	Efö	Alla
TV	28	29	44	18	25	36	31	36	26	21	32	29
Telefon	27	29	42	18	24	36	28	36	34	22	30	28
Persondator	16	9	22	10	12	4	9	12	13	24	19	12
Mobiltelefon	33	15	27	29	23	9	23	19	22	29	36	24
Telefonsvarare	8	6	11	8	5	5	7	5	6	7	10	7
Fax	5	2	4	4	4	1	2	5	4	5	7	3
CD-spelare	21	21	53	14	13	7	23	12	17	20	27	21
Video	18	12	25	12	13	10	18	10	12	13	15	15
Antal svar	846	892	391	605	433	309	720	42	446	202	138	1754

Kommentar: se tabell 1.

TV, telefon och mobiltelefon är de mest individuella medierna - runt en fjärdedel av befolkningen har egna sådana. Mobiltelefonen är människans personliga

medium, persondator likaså. Kvinnorna är överhuvudtaget mindre individuella i sitt medieinnehav, liksom äldre personer. Yngre är i allmänhet mer medieaktiva än äldre (Reimer 1994). De delar inte medier med andra i så stor utsträckning, medan personer med högre utbildning i högre grad har gemensamma medier.

Tillgång till egna persondatorer och mobiltelefoner ökar med utbildningsnivån. Överhuvudtaget liknar spridningen av individuella medier den allmänna spridningen av medieteknologi. Det bör poängteras att hänsyn inte tagits till hushållssammansättning. Många yngre bor i ensamhushåll och har då naturligt egna medier. Siffrorna uttrycker således främst att människor har egen tillgång och tar inte hänsyn till hur rollfördelningen ser ut inom hushållet, något som fordrar en egen analys (jfr Morley, 1980; Silverstone och Hirsch, 1985:131ff).

Persondatorn som kommunikationsmedel

Persondatorn av idag betraktas allmänt som ett kommunikationsmedel snarare än som en skrivmaskin el liknande. Å andra sidan pekar en rad studier på att huvuddelen av den faktiska användningen ändå är relativt traditionell. I Mediebarometern 1997 anges att huvuddelen av användningen faller på hemarbete och skolarbete, men också på spel, medan Internetanvändningen var mera begränsad. Också kunskapen om hur datorn kan användas som en del i ett större nätverk är inte så utbredd. I 1997 års SOM-undersökning var ungefär en tredjedel av befolkningen i någon mån insatt i vad Internet kan användas till. Detta är obetydligt högre än en undersökning från 1995 som visade att 25 procent av befolkningen kände till Internet mer eller mindre (Angmyr, 1995).

En första förutsättning för att kunna använda datorn - direkt eller indirekt - som del i ett större nätverk är att det finns relevant kringutrustning. Tabell 4 visar bl a förekomsten av kringutrustning i hushållen. Andelen datorhushåll som har Internetanslutning till sin persondator har ökat från knappa tiondelen 1995 till 43 procent 1997. I samma takt har också innehavet av personlig e-postadress ökat. Det är idag gratis att få e-postadress, varför man får anta att vissa hushåll har fler än en. 1997 hade en tiondel av datorhushållen personlig hemsida.

Innehav av kringutrustning följer samma mönster som själva datorinnehavet. Det är yngre och tjänstemän/egna företagare som i störst utsträckning har tillgång till nödvändig utrustning för kommunikation. Tidigare studier har visat att CD-rom är det tillbehör som har störst betydelse i LO-hushåll och att underhållningsmöjligheterna gör datorn i hemmet intressant även i hushåll där informationsproduktion och -sökning inte är så intressant (Weibull 1997). In-

ternet är idag ett nytto- och nöjesmedium. Information och spel finns sida vid sida, som regel utan extra kostnad.

Tabell 4 Datorutrustning i olika grupper bland dem som har persondator i hushållet hösten 1997 (procent)

Utrustningstyp	Ålder				Social klasstillhörighet					Alla
	15-29	30-49	50-64	65-80	Arb	Jbr	Ltj	Htj	Efö	
Modem	47	54	51	25	52	20	49	56	44	50
Internetanslutning	43	47	41	9	40	30	44	53	38	43
CD-ROM	65	72	54	19	70	60	64	62	65	64
E-post	39	36	32	9	33	-	38	40	31	35
Personlig hemsida	13	9	7	6	13	-	8	10	7	10
Antal svar	236	327	150	32	232	10	227	138	71	753

Kommentar: se tabell 1.

När persondatorinnehavet har ökat, har kringutrustningen ökat betydligt mer de senaste två åren. Fortfarande är dock regelbundna datoranvändare (minst en gång per vecka) betydligt fler än regelbundna Internetanvändare. 1997 var 46 procent regelbundna datoranvändare - en ökning från 32 procent 1995 - och 22 procent regelbundna Internetanvändare (se nedan). Denna ökning i regelbunden användning följer i stort sett ökningen av persondatorinnehav i hemmen.

Internetanvändning och Internetfunktioner

Hittills har vi sett vilka som har tillgång till datorer och Internet i hemmen. SOM-undersökningen gör det också möjligt att se vilka som har använt respektive medium/kanal och hur ofta de har använt det. Det finns dels en fråga om persondator- och Internetanvändning i allmänhet, oavsett om detta skett i hemmet, på arbetet, i skolan eller någon annanstans, dels en om användningens inriktning, dels en inriktad på nyttjandet av ett antal utvalda sajter.

Vad beträffar den allmänna Internetanvändningen har 22 procent surfat regelbundet, dvs minst en gång i veckan. Detta kan jämföras med 4 procent 1995 och 9 procent 1996. Internetanvändningen har således ökat mycket kraftigt. Ökningen i Internetanvändningen har skett framför allt bland yngre, högutbildade och höginkomsttagare (Österman 1997; jfr Mediebarometern 1997).

En av svårigheterna med att bedöma användningen ligger i hur Internet skall betraktas. Det ligger nära till hands att betrakta det som ett medium vars innehåll är i det närmaste obegränsat. Nyttan och nöje ligger sida vid sida i den digitala nätvärlden, och gränserna mellan dem är suddiga. I detta avseende finns det påtagliga likheter med en traditionell dagstidning. Samtidigt fungerar nätet närmast som en kiosk med ett stort utbud av olika tidningar av olika karaktär. Men nätet erbjuder dessutom både rörliga bilder och ljud.

I SOM-undersökningen 1997 ställdes frågan till Internetanvändarna vilket som var deras *huvudsakliga* syfte med Internetanvändningen. Det visar att informationssökning är den vanligaste typen av Internettjänst. Kommunikationsaspekten, i första hand e-postanvändning, är också vanlig bland samtliga användare, medan nöjesanvändning i första hand är ungdomarnas område (se tabell 5). Den största ålderskillnaden finns i övrigt när det gäller nätets sociala funktion: kontakter med andra människor via Internet har framför allt ungdomar.

Tabell 5 Syften med den privata Internetanvändningen bland dem som använt Internet senaste året, hösten 1997 (procent)

Syfte	Ålder				Kön		Social klasstillhörighet					Alla
	15-29	30-49	50-64	65-80	Män	Kv	Arb	Jbr	Ljm	Htj	Efö	
<i>Information:</i>												
Info.sökning	54	67	55 (50)		65	52	50	33	59	70	64	59
Nyhetsinhämtning	31	32	34 (33)		36	28	35	-	32	26	36	32
Nöje/förstr./spel	66	41	27 (33)		53	46	60	-	49	32	55	50
<i>Kommunikation:</i>												
E-postanvändning	47	42	38 (33)		46	41	38	-	45	50	36	43
Knyta kontakter	28	7	6 (17)		17	16	24	-	11	11	23	17
Praktisk nytta tex beställa biljetter	14	22	12 (17)		22	12	16	-	21	16	17	17
Datorteknisk anv./göra hemsidor	13	9	8 (33)		14	8	12	-	13	7	11	11
Annat	23	17	17 (50)		22	17	26	33	22	14	15	20
Antal svar	278	244	94	6	334	288	192	3	186	130	47	628

Kommentar: se tabell 1.

När det gäller sociala skillnader finns det en tendens att informationsinhämtandet ligger något högre bland tjänstemän än bland arbetare, medan nöjesanvändningen uppvisar omvänd tendens.

Om vi begränsar oss till Internets roll som nyhetskanal är nyhetsinhämtandet relativt jämnt spritt i olika grupper. Tidningsläsningen på Internet ökar successivt, framför allt bland yngre. Den mest lästa on-linetidningen är Aftonbladet. Det är också en av de dagstidningar som funnits längst på nätet. DNet (senare Dagens Nyheter) och Svenska Dagbladet läses, till skillnad från kvällstidningarna, främst av medelålders, något som även speglar läsekreteressammansättning för dessa typer av dagstidningar. En intervjuundersökning med regelbundna Internetanvändare (Christiansen 1996) visar att on-linetidningar framför allt ses som ett komplement till tryckta dagstidningar.

Intervjuer med Internetanvändare visar att användning och funktion ändrar karaktär över tid (se tex Christiansen 1996; Dahlén 1997; jfr Turkle, 1997). Från att surfa relativt planlöst i början, blir användningen mer rutinmässig efter hand. Vana användare besöker färre websajter, och har kortare, mer fokuserad och praktiskt orienterad användning än nykomlingar. Som framgår av André Janssons artikel om dagstidningsvanor i denna bok är det få som uppger sig tveka om läsning av traditionella dagstidningar till förmån för dagstidningar på nätet. Å andra sidan visar en specialstudie av dem som använder CNN:s svenska nyheter regelbundet att de minskat sin tidningsläsning något (Fjellman och Sjögren, 1998).

Sådana funktioner som gäller praktisk nytta ligger ännu förhållandevis lågt även bland nätanvändarna. Samtidigt finns anledning att anta att det kommer att ske en snabb utveckling. De två sajter som har högst räckvidd visar sig i SOM-undersökningen 1997, liksom i användarstatistik, vara Passagen och Torget, Telias och Postens handelsplatser för varor och tjänster. Intressant är fö att notera att nyttoanvändningen uppvisar i stort sett samma andelar i olika åldrar och i olika sociala grupper.

Informationsklyftor?

Likt föregående år fortsätter således persondatortätheten i svenska hushåll att öka. Kringutrustning graderas upp, förmodligen både som en följd av ett ökat behov och av att datorer som säljs idag har en högre utrustningsstandard redan i grundutförandet. Tillväxten är alltså skev - den sker framför allt bland yngre och högutbildade. Informationsklyftorna mellan olika befolkningsgrupper består, men har ändrat karaktär. De både ökar och minskar. Ökningen har

skett mellan yngre och äldre. Samtidigt har de sociala skillnaderna bland yngre minskat.

I det stora perspektivet är det nyttofunktionerna - informationssökning, kommunikation - som dominerar bland användarna, även om ungdomarna i första hand använder Internet för nöjes skull. Detta är i linje med andra studier från samma tid. En undersökning från våren 1997 visar att människor hellre vill använda Internet till nytta än till nöje (Österman och Timander, 1997). Olika typer av tjänster är det som man helst skulle vilja använda Internet till. En online-undersökning från våren 1997 visar att e-postanvändning och informationssökning är de vanligaste användningsområdena (Dahlén 1997).

Den bild som tonar fram är att Internetspridningen ökar, men att den ännu domineras av yngre och resursstarka grupper. Den sociala segregationen är klart högre bland medelålders och äldre än bland de yngre. Detta kan tolkas så att klyftorna i Internetutbredningen håller på att minska. Samtidigt är det uppenbart att detta i sin tur bidrar till andra klyftor: de yngre och LO-medlemmarna är de som i högre grad framhåller nätets förströelsefunktion (jfr Weibull, 1997b).

Uttryckt på ett annat sätt förutsätter en stor utbredning av Internet att nätet både upplevs erbjuda nyheter och information och att det erbjuder nöjen och förströelse. Ett framgångsrikt medium med bred spridning måste rymma både nytta och nöje. Detta ger ett nytt perspektiv åt frågan om informationsklyftor: denna har då inte längre så mycket att göra med hur medieteknologin sprids utan med hur den faktiskt används.

Referenser

- Christiansen, Birgitte (1996) *IT-brug i hverdagslivet. En kvalitativ interviewundersøgelse om ti menneskers computer- og Internetbrug i privatsfæren*. Göteborg: Institutionen för journalistik och masskommunikation, Göteborgs universitet, arbetsrapport nr 66
- Dahlén, Micael (1997) Navigating the Never-Ending Unknown - Cruising the Web, i Dholakia, Kruse, Fortin (red) *Harnessing the Power of IT in the New Information Age*, COTIM97 Proceedings
- Fjellman, Erik och Sjögren, Jan (1998) *Nyhetsläsning på Internet . Svenska CNN ur ett användarperspektiv*. Göteborgs universitet, Institutionen för journalistik och masskommunikation, fördjupningsarbete i Medie- och kommunikationsvetenskap

-
- IT-revolutionen och morgondagens företag. Branscher och regioner på väg mot år 2015, NU-TEK-rapport B1997:4, 1997
- Kratz, Charlotta (1994) Mediemöblemang 1986 och 1993, i Holmberg, S, Weibull, L (red) *Vägval*. Göteborg: SOM-Institutet, Göteborgs universitet
- Mediebarometern 1997 (1998) Nordicom-Sverige, Göteborgs universitet
- Meyrowitz, Joshua (1985) *No Sense of Place. The Impact of Electronic Media on Social Behavior*. New York: Oxford University Press
- Morley, David (1980) *The 'Nationwide' Audience. Structure and Decoding*. London: British Film Institute
- Reimer, Bo (1993) *The Most Common of Practices. On Mass Media Use in Late Modernity*. Stockholm
- Rogers, Everett och Shoemaker, Floyd (1971) *Communication of Innovations. A Cross-cultural Approach*. New York: The Free Press
- Silverstone, Roger och Hirsch Eric (1992) *Consuming Technologies. Media and Information in Domestic Spaces*. London-Newyork: Routledge
- Stipp. Horst (1998) *Wird der Computer die traditionellen Medien ersetzen?* I Media Perspektiven nr 2
- Svennevig, Michael (1998) Evolution, Not Revolution. The Future of Broadcasting in United Kingdom, i *Electronic Media and Measurement Trends - on a Collision Course?* ES-OMAR/ARF Worldwide Electronic and Broadcasting Audience Research Symposium 1998. Amsterdam, Esomar
- Turkle, Sherry (1997) *Leva. Online*. Stockholm: Norstedts
- Weibull, Lennart (1995) Dagspressen inför 2010, i Weibull, L, Kratz, C (red) (1995) *Tidningsmiljöer. Dagstidningsläsning på 1990-talet*, Kungälv
- Weibull, Lennart (1997) IT-den nya mötesplatsen i Holmberg, S, Weibull, L (red) *Ett missnöjt folk*, Göteborg: SOM-institutet, rapport nr 18
- Weibull, Lennart (1997b) IT i massmedielandskapet, i Nilsson, L *Nya landskap*, Göteborg: SOM-institutet, rapport nr 19
- Weibull, Lennart (1997c) IT och det nya medielandskapet, i Carlsson, U, Bucht, C (red) *MedieSverige 1997. Statistik och Analys*. Nordicom-Sverige

Österman, Torsten (1997) Våra värderingar och Internet. Vem påverkar vem? i Carlsson, U och C Bucht (red) *MediaSverige 1997. Statistik och Analys*. Nordicom-Sverige

Österman, Torsten och Timander, Joachim (1997) *Internetanvändningen i Sveriges befolkning. Utvecklingen av attityder och användningen beträffande vissa tekniska hjälpmedel (Internet, dator, modem, CD-ROM och mobiltelefon)*. Stockholm: TELDOK rapport 115

SOM-UNDERSÖKNINGEN 1997 – GENOMFÖRANDE OCH UTFALL

SOPHIE JOHANSSON

SOM-institutet vid Göteborgs universitet genomför varje år en nationell frågeundersökning – Riks-SOM. 1997 års undersökning är den tolfte i ordningen. Undersökningen genomförs som ett samarbete mellan tre institutioner - Institutionen för journalistik och masskommunikation, Statsvetenskapliga institutionen och Förvaltningshögskolan där forskare och projekt medverkar med frågor. SOM-undersökningen har genomförts sedan 1986 och 1992 gjordes för första gången en västsvensk motsvarighet, Väst-SOM, med samma inriktning som Riks-SOM. Varje undersökning genomförs under i det närmaste, identiska förutsättningar för att resultat från de olika åren skall vara helt jämförbara. Varje undersökning resulterar i en publikation där de medverkande forskarna redovisar sina resultat i kortare uppsatser. I varje sådan publikation finns ett metodkapitel (Reimer, 1987; Björkqvist, 1988, 1989; Bennulf, 1990; Kratz, 1991, 1992; Rönström, 1993, 1994, 1995, 1996; Johansson, 1997).

Population och urval

I SOM-undersökningarna används ett obundet slumpmässigt urval (OSU) som består av 2 800 personer i hela landet i åldrarna 15 till 80 år. År 1992 började även utländska medborgare bosatta i Sverige att inkluderas i urvalet. Detta för att SOM-undersökningarnas population bättre skulle avspegla befolkningen som helhet. Innan 1992 var urvalet 2 500 personer i åldrarna 15 till 75 år och utländska medborgare var alltså inte inkluderade i urvalet.

Frågeformuläret

Formuläret utarbetas i samarbete mellan SOM-institutet och de deltagande forskningsprojekten. Det består av sex sammanhållna delar:

Fråga 1-11 Massmedier
Fråga 12-26 Politik och samhälle
Fråga 27-31 Sverige och omvärlden

Fråga 32-44 Energi, kärnkraft och miljö
Fråga 45-64 Fritid, media och samhällsfrågor
Fråga 65-95 Bakgrundsfrågor

Svarspersonerna fick alltså 95 frågor att besvara. De flesta frågorna bestod av flera delar, varför den svarande fick göra ungefär 550 ställningstaganden. Formulärets omfång har ökat kraftigt under de senaste åren; år 1992 fick svarspersonerna ta ställning till 360 delfrågor. De allra flesta frågorna besvaras lätt med ett kryss i en ruta. Det finns ett fåtal frågor med öppna svarsalternativ. De öppna frågorna handlar bland annat om vilken morgontidning man läser, vilka samhällsproblem man tycker är de viktigaste just nu samt vilken bil man har i sitt hushåll. Även de flesta öppna frågorna är lättbesvarade och kräver endast ett kort svar.

Undersökningsplan och genomförande

Fältarbetet i 1997 års SOM-undersökning genomfördes av Gallupgruppen, som också ansvarade för Väst-SOM 1997. Själva fältarbetet var upplagt på samma sätt som tidigare år. Den första och huvudsakliga delen av fältarbetet genomfördes under hösten 1997. Det första utskicket gick ut den 6 oktober. Svarspersonerna fick då ett formulär, ett foljebrev, ett svarskuvert och en informationsbroschyr. Efter en vecka, den 13 oktober, sändes ett vykort till samtliga 2 800 personer i urvalet. På kortet tackades de som redan svarat på enkäten samtidigt som de som ännu inte svarat uppmanades att skicka in formuläret. Den 24 oktober skickades ett nytt formulär till alla som ännu inte svarat, tillsammans med ett påminnelsebrev. Drygt två veckor senare påbörjades telefonpåminnelserna och nya formulär skickades efter detta stadiet endast ut till de personer som inte kunnat nås per telefon samt till personer som vid telefonpåminnelsen sagt att de önskade ett nytt formulär.

Tre större telefoninsatser gjordes under fältarbetets gång. Ett problem som uppkom vid telefonaktiviteterna var att så en ökad andel respondenter inte gick att nå per telefon. Orsakerna till att de inte gick att nå var att de hade hemligt telefonnummer eller att de endast hade mobiltelefonabonnemang. Detta faktum föranledde oss att från och med förra året skicka ut ett extra utskick till dessa onåbara personer. Den 14 januari skickade vi ut ett nytt frågeformulär samt en minienkät till personer utan känt telefonnummer, personer som ej kunnat nås vid tidigare telefonpåminnelser samt till personer som lovat sända in enkät vid tidigare påminnelse, men ej gjort det.

I minienkäten fanns det möjlighet att ange varför man inte svarat, eller, om det inte var svarspersonen själv som läste brevet, varför denne inte svarat. Bland svarsalternativen fanns bland annat sjukhusvistelse, språksvårigheter samt utlandsboende med. Minienkäten var lyckad så till vida att vi kom i kontakt med 47 personer som antingen skickade in sin enkät eller meddelade oss varför

de valde att inte ställa upp. Utöver dessa kontakter tillkom ett antal telefonsamtal från svarspersoner som fått minienkäten. Fältarbetet avslutades den 29 januari.

Fältarbetet så sålunda ut på följande sätt:

6 oktober

Utskick av enkät, följebrev, broschyr samt svarskuvert.

13 oktober

Utskick av påminnelsevykort.

24 oktober

Utskick av påminnelsebrev med enkät och svarskuvert.

10-19 november

Telefonpåminnelser till svarspersoner som ej sänt in enkät. Postal påminnelse till personer utan känt telefonnummer.

3-14 december

Telefonpåminnelser till svarspersoner som ej sänt in enkät. Postal påminnelse till personer utan känt telefonnummer.

26 december-3 januari 1998

Telefonpåminnelser till alla som ej sänt in enkät. Postal påminnelse till personer utan känt telefonnummer.

14 januari 1998

Utskick av enkät, följebrev, svarskuvert samt minienkät till svarspersoner utan känt telefonnummer, personer som ej kunnat nås vid tidigare telefonpåminnelser samt till personer som ej sänt in enkät, med vid senaste telefonpåminnelsen lovat göra det.

29 januari 1998

Fältarbetet avslutas.

Under de första två veckorna av fältarbetstiden inkom över hälften av alla formulär som skulle komma att skickas in. Över 85 procent av det totala antalet enkäter hade inkommit sju veckor efter fältarbetets början. De sista 15 procenten var betydligt svårare att få in. Dessa inkom sporadiskt under november och december 1997 samt under januari 1998. Den 29 januari avslutades fältarbetet. I figur 1 redovisas inflödet av enkäter dag för dag under fältarbetet.

Figur 1 **Dagligt inflöde av enkäter i 1996 års Riks-SOM-undersökning**

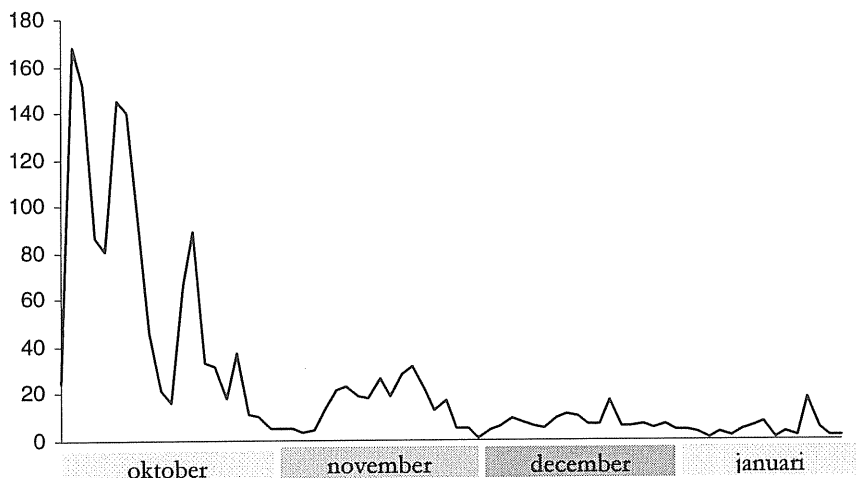

Svarsfrekvens och bortfall

SOM-undersökningarna har under alla år haft en relativt hög svarsfrekvens. Svarsfrekvensen för samhällsvetenskapliga postenkätstudier ligger i allmänhet på mellan 60 och 70 procent, beroende på geografiskt område och typ av svarspersoner (Kratz, 1990; Ohlsson, 1986; Severinsson, 1990). Svarsfrekvensen för SOM-undersökningen har varierat från år till år och har legat på mellan 65 och 71 procent. Resultatet från 1997 års undersökning är bland de bättre, med 69 procent svarsfrekvens. Det är mycket positivt eftersom enkätens omfattning ökat och man skulle kunna tro att detta skulle påverka svarsfrekvensen negativt, men så har alltså inte varit fallet.

Under de elva år som Riks-SOM-undersökningen har genomförts har svarsfrekvensen sett ut som följer:

SOM-86:	68 procent	SOM-92:	71 procent
SOM-87:	70 procent	SOM-93:	70 procent
SOM-88:	69 procent	SOM-94:	67 procent
SOM-89:	66 procent	SOM-95:	65 procent
SOM-90:	66 procent	SOM-96:	69 procent
SOM-91:	67 procent	SOM-97:	69 procent

Det totala antalet svarande personer är 1 754 personer. Från det ursprungliga urvalet på 2 800 personer har 268 personer räknats bort som naturligt bortfall. Det naturliga bortfallet har blivit större på senare år. En orsak är att mer tid har lagts på telefonpåminnelserna att minienkäten tillkommit, vilket i sin tur resulterar i att fler personer som kan klassificeras som naturligt bortfall gått att nå. Det naturliga bortfallet består av personer som av naturliga skäl inte borde ingått i urvalet, till exempel människor som bor utomlands en längre tid eller som är svårt sjuka. I tabell 1 ges en översikt av det naturliga bortfallet i SOM-undersökningen 1997.

Tabell 1 Bortfall i Riks-SOM-undersökningen 1997

Ursprungligt urval	2 800
Bortdefinierade	268
varav	
sjuka, institutionell vård	77
bosatt/studerar/arbetar utomlands	92
adress okänd, avflyttad	37
ej svensktalande, ej kommunicerbar	55
avliden	7
Nettourval	2 532
Svarsvägrare, ej anträffade	778
Svar	1 754
Svarsfrekvens i procent	69,3

De senaste åren har antalet personer som avlägsnat sitt identifikationsnummer varit mycket lågt. I 1997 års undersökning var det sexton personer som hade avidentifierat sin enkät. Att de är så få kan delvis förklaras av att svarspersonerna i följebrevet får en utförlig försäkran om att deras svar kommer att behandlas anonymt.

Svarsfrekvens i grupper

Under åren 1986 till 1993 beräknades svarsandelen på bruttourvalet, det vill säga hela urvalet, inklusive det naturliga bortfallet. År 1994 började datamängden rapporteras på ett sådant sätt att det blev möjligt att beräkna svarsandelar även på nettourvalet - alltså bruttourvalet exklusive det naturliga bortfallet. Svarsandelarna i de olika grupperna för åren 1986 till och med 1993 presenteras i tabell 2a och för 1994, 1995, 1996 och 1997 i tabell 2b.

Tabell 2a Svansandelar i olika grupper för SOM-undersökningarna 1986-1993 (procent)

	SOM -86	SOM -87	SOM -88	SOM -89	SOM -90	SOM -91	SOM -92	SOM -93
<u>Kön</u>								
Män	66	68	65	65	66	64	70	66
Kvinnor	63	72	70	66	64	63	65	66
<u>Ålder</u>								
15-19 år	73	77	76	64	66	65	64	65
20-24 år	61	68	<i>60</i>	66	<i>59</i>	60	62	60
25-29 år	<i>60</i>	<i>62</i>	64	<i>59</i>	62	<i>56</i>	65	63
30-39 år	<i>60</i>	69	65	66	61	59	65	68
40-49 år	64	68	69	67	65	62	73	69
50-59 år	66	66	69	66	67	65	71	67
60-75 år	67	70	67	66	70	70	70	67
76-80 år	-	-	-	-	-	-	57	<i>60</i>
<u>Riksområde</u>								
Stockholm	53	66	59	61	63	<i>60</i>	66	63
östra Mellansverige	67	69	70	66	66	67	67	65
Småland och öarna	77	71	74	66	70	64	70	72
Sydsverige	68	72	67	61	<i>61</i>	61	<i>64</i>	64
Västsverige	62	74	66	<i>60</i>	66	62	68	71
norra Mellansverige	70	72	69	64	64	62	68	64
mellersta Norrland	69	72	64	63	67	71	68	65
övre Norrland	65	<i>64</i>	74	68	67	67	70	<i>62</i>

Kommentar: Den bästa svarsfrekvensen varje år är markerad med fet stil och den sämsta med kursiv stil. Procentbasen utgörs varje år av totala urvalet (=bruttourvalet).

Tabell 2b Svarsandelar i olika grupper för Riks-SOM-undersökningarna 1994, 1995, 1996 och 1997 (procent)

	SOM 1994	SOM 1995	SOM 1996	SOM 1997
Kön				
Män	67	65	67	68
Kvinnor	66	66	68	70
Ålder				
15-19 år	57	66	71	72
20-24 år	65	64	66	67
25-29 år	64	60	74	55
30-39 år	64	67	60	62
40-49 år	63	62	68	70
50-59 år	70	67	67	71
60-75 år	70	69	71	76
76-80 år	61	63	72	78
Riksområde				
Stockholm	65	64	63	64
östra Mellansverige	69	65	68	67
Småland och öarna	72	69	71	74
Sydsverige	64	67	64	70
Västsverige	66	63	69	70
norra Mellansverige	67	65	75	67
mellersta Norrland	63	68	70	74
övre Norrland	60	67	69	72

Kommentar: Den bästa svarsfrekvensen varje år är markerad med fet stil och den sämsta med kursiv stil. Procentbasen varje år har definierats som lika med nettourvalet.

Mellan könen är det inga stora skillnader i svarsfrekvens, medan det mellan åldersgrupperna skiljer sig åt en del. Tidsfaktorn torde spela stor roll. Man har helt enkelt inte tid att fylla i en enkät då man är mitt uppe i karriären och kanske även har hem och barn att ta hand om. Svarsbenägenheten i olika delar av landet varierar från år till år. Men det som kan sägas generellt är att storstadsregionerna i allmänhet har en låg svarsfrekvens. På det hela taget är skillnaderna i svarsfrekvens små år från år. Det gör att SOM-materialet måste anses ha en god representativitet.

I tabell 3 jämförs åldersfördelningen i SOM-undersökningarna mellan 1992 och 1996. Både urvalets och svarsmängdens åldersfördelning redovisas.

Tabell 3 Åldersgruppernas fördelning i SOM-undersökningarna 1992-1997 i jämförelse med Sverige totalt (procent)

	Ålder				procent	antal svarande
	15-29 år	30-49 år	50-64 år	65-80 år		
SOM 1992						
urval	26	36	20	18	100	
svar	25	37	21	17	100	1889
SOM 1993						
urval	26	36	20	18	100	
svar	25	37	21	17	100	1857
SOM 1994						
urval	26	36	21	18	101	
svar	24	35	23	18	100	1704
SOM 1995						
urval	25	36	22	18	99	
svar	24	36	23	17	101	1777
SOM 1996						
urval	25	36	22	17	100	
svar	25	34	23	18	100	1779
SOM 1997						
urval	24	36	23	17	100	
svar	23	35	25	18	101	1754
Sverige totalt	27	37	20	17	101	

Kommentar: Uppgifterna om svenska folkets åldersfördelning är hämtade från Statistisk Årsbok 1993. Uppgifterna från undersökningarna före 1992 redovisas inte här men de har ett likartat mönster.

SOM-undersökningarnas representativitet, när det gäller åldersgruppernas fördelning, är mycket god. Både i urvalet och bland de svarande är fördelningen i det närmaste identisk med åldersfördelningen i Sverige totalt.

Internbortfall

Det interna bortfallet är ett mått på hur väl svarspersonerna fyller i sina formulär. Man ser på hur många människor som hoppat över en del av en fråga,

en fråga i sin helhet eller ett helt frågeblock. De formulär som sändes tillbaks helt tomma registrerades som svarsvägrare.

Internbortfallet i SOM-undersökningarna är i allmänhet lågt. De flesta frågorna i formuläret har ett internbortfall på endast två till fyra procent. Några frågor har emellertid ett högre internt bortfall, på runt tio procent. Det är dels frågor som kan upplevas som svåra eller tidskrävande att besvara, dels frågor som kan kännas alltför personliga. Exempel på frågor som kan vara svåra att ta ställning till är den öppna frågan om vilka samhällsproblem som är de viktigaste i Sverige just nu (fråga 15), frågan som rör finansmarknadens inflytande över samhället (fråga 24) samt frågan om vilken i geografisk indelning man känner sig mest hemma (fråga 67).

BakgrundsvARIABLER

I tabell 4 jämförs fördelningen mellan kön och åldersgrupper i SOM-undersökningarna 1992 till 1997 med hur fördelningen ser ut bland samtliga svenskar. I tabell 5 jämförs fördelningen mellan bakgrundsvARIABLERNA förvärvsställning och yrkesgrupp i SOM-undersökningarna 1992, 1993, 1994, 1995 samt 1996.

Tabell 4 Jämförelse mellan bakgrundsvARIABLER RIKS-SOM-undersökningarna 1992 till 1997 och samtliga svenskar (procent)

	SOM 1992	SOM 1993	SOM 1994	SOM 1995	SOM 1996	SOM 1997	Samtliga svenskar
Kön							
Män	52	50	49	50	47	49	49
Kvinnor	48	50	51	50	53	51	51
Ålder							
15-29 år	25	25	24	24	25	22	26
30-49 år	37	37	35	36	34	35	36
50-75 år	34	34	37	36	36	38	33
76-80 år	4	4	4	4	4	5	5

Kommentar: Siffrorna under kolumnen "samtliga svenskar" är hämtade från Statistisk Årsbok 1993.

Fördelningarna är i det närmaste identiska år från år både och i jämförelse med hur fördelningen ser ut i landet som helhet. SOM-undersökningarnas svarspopulation har såväl en mycket hög representativitet liksom den uppvisar hög

stabilitet över åren. Några förändringar kan emellertid skönjas. Vad gäller svarsbenägenheten hos män och kvinnor har det inte varit några större skillnader. Detta skulle möjligen kunna förklaras med en kombination av fördelningen i urvalet och att vi lagt ner mer krafter på telefonpåminnelser än tidigare. Det är möjligt att kvinnor är mer mottagliga för denna typ av personlig påminnelse än vad män är.

Tabell 5 Fördelning inom olika bakgrundsvariabler i SOM-undersökningarna 1992 till 1997

	SOM 1992	SOM 1993	SOM 1994	SOM 1995	SOM 1996	SOM 1997
Förvärvsställning						
Förvärvsarbete	58	54	56	55	54	52
Beredskapsarbete	1	1	1	1	1	2
AMS-utbildning	2	1	1	1	1	1
Arbetslös	5	7	6	7	6	6
Ålderspensionär	17	18	19	19	18	18
Förtidspensionär	4	4	4	4	4	6
Hemarbetande	2	3	2	1	2	2
Studerande	10	11	11	11	14	14
Yrkesgrupp						
Tjänsteman	26	26	25	28	25	29
Tjänsteman, arbetsledande	13	12	14	12	14	14
Tjänsteman, företagsledande	3	2	3	3	3	2
Arbetare	40	41	40	40	42	39
Arbetare, arbetsledande	7	6	6	6	7	7
Arbetare, egenanställd	1	2	1	1	1	1
Jordbrukare	2	2	2	1	1	1
Jordbrukare med anställda	0	0	0	0	0	0
Företagare	3	4	3	4	3	3
Företagare, 1-9 anställda	3	3	3	3	3	3
Företagare, 10 el. fler anställda	1	2	2	1	1	1

Referenser

Bennulf, Martin (1991) 'Samhälle opinion massmedia 1989 - metod och genomförande', sid 131-142 i Holmberg, Sören och Weibull, Lennart (red.), *Medier och opinioner*. SOM-undersökningen 1990. SOM-rapport nr 5. Göteborg: Statsvetenskapliga institutionen och Institutionen för journalistik och masskommunikation, Göteborgs Universitet.

-
- Björkqvist, Karin (1988) 'Metodredovisning', sid 63-77 i Holmberg, Sören och Weibull, Lennart (red.), *SOM-undersökningen 1987*. SOM-rapport nr 2. Göteborg: Statsvetenskapliga institutionen och Avdelningen för masskommunikation, Göteborgs Universitet.
- Björkqvist, Karin (1988) *Tidningsläsning i Gästrikland - en presentation av en läsarundersökning*. Arbetsrapport nr 28. Göteborg: Avdelningen för masskommunikation, Göteborgs universitet.
- Björkqvist, Karin (1989) '*SOM-undersökningen 1988. Metod frågeformulär kodbok*'. SOM-rapport nr 3. Göteborg: Statsvetenskapliga institutionen och Avdelningen för masskommunikation, Göteborgs Universitet.
- Johansson, Sophie (1997) 'SOM-undersökningen 1996 - genomförande och utfall' sid 365-377 i Holmberg, Sören och Weibull, Lennart (red.), *Ett missnöjt folk?* SOM-rapport nr 18. Göteborg: SOM-institutet, Göteborgs universitet.
- Kratz, Charlotta (1990) *Tidningsläsning i sydöstra Skåne. En presentation av en läsarundersökning*. Arbetsrapport nr 3. Göteborg: Institutionen för journalistik och masskommunikation, Göteborgs universitet.
- Kratz, Charlotta (1991) 'Metod - genomförande, tillförlitlighet' sid 119-133 i Weibull, Lennart och Holmberg, Sören (red.), *Åsikter om massmedier och sambälle*. SOM-rapport nr 7. Göteborg: Statsvetenskapliga institutionen och Institutionen för journalistik och masskommunikation, Göteborgs universitet.
- Kratz, Charlotta (1992) 'SOM-undersökningen 1991: Genomförande och tillförlitlighet' sid 221-235 i Holmberg, Sören och Weibull, Lennart (red.), *Trendbrott?* SOM-rapport nr 8. Göteborg: Statsvetenskapliga institutionen och Institutionen för journalistik och masskommunikation, Göteborgs universitet.
- Ohlsson, Anders (1986) *Att svara eller inte svara - det är frågan*. Rapport nr 12. Göteborg: Avdelningen för masskommunikation, Göteborgs universitet.
- Reimer, Bo (1987) 'SOM-undersökningen 1986: uppläggning och utfall' sid 5-7 i Holmberg, Sören och Weibull, Lennart (red.), *SOM-undersökningen 1986. Genomförande Deltagare Huvudresultat*. SOM-rapport nr 1. Göteborg: Statsvetenskapliga institutionen och Avdelningen för masskommunikation, Göteborgs universitet.
- Rönström, Anna (1993) 'SOM-undersökningen 1992. Genomförande och utfall' sid 191-206 i Holmberg, Sören och Weibull, Lennart (red.), *Perspektiv på krisen*. SOM-rapport nr 9. Göteborg: Förvaltningshögskolan, Institutionen för journalistik och masskommunikation och Statsvetenskapliga institutionen, Göteborgs universitet.

Rönström, Anna (1994) 'Samhälle Opinion Massmedia 1993' sid 305-317 i Holmberg, Sören och Weibull, Lennart (red.), *Vägnal*. SOM-rapport nr 11. Göteborg: SOM-institutet, Göteborgs universitet.

Rönström, Anna (1995) 'SOM-undersökningen 1994' sid 287-301 i Holmberg, Sören och Weibull, Lennart (red.), *Det gamla riket*. SOM-rapport nr 13. Göteborg: SOM-institutet, Göteborgs universitet.

Rönström, Anna (1996) 'SOM-undersökningen 1995' sid 433-446 i Holmberg, Sören och Weibull, Lennart (red.), *Mitt i nittioalet*. SOM-rapport nr 16. Göteborg: SOM-institutet, Göteborgs universitet.

Severinsson, Ronny (1990) *Tidningsläsning i nordöstra Skåne. Arbetsrapport nr 2*. Göteborg: Institutionen för journalistik och masskommunikation, Göteborgs universitet.

Statistisk Årsbok 1986

Statistisk Årsbok 1993

SAMHÄLLE
OPINION
MASSMEDIA
1997

SOM-INSTITUTET
GÖTEBORGS UNIVERSITET



- Minskar förtroendet för massmedierna?
- Vad tycker medborgarna om samhälls-servicen?
- Hur intresserade är svenskarna av inter-nationella frågor?
- Vad tycker svenskarna om miljön?

Detta är exempel på frågor som *Samhälle Opinion Massmedia 1997* försöker be-svara.

Undersökningen görs av tre forskningsinsti-tutioner vid Göteborgs universitet i samarbete med Gallupgruppen.

Varför görs Samhälle Opinion Massmedia?

Statsvetenskapliga institutionen har sedan mit-ten av 50-talet genomfört studier om massme-dier och opinionsbildning. Det viktigaste syftet med studierna är att öka kunskapen om hur den svenska demokratin fungerar.

Resultaten utgör ett väsentligt underlag för de-batten kring demokrati- och massmediefrågor i Sverige.

Några resultat som under senare år har upp-märksammats är att antalet väljare som byter parti har ökat i Sverige och att förtroendet för politiker har minskat.

Under många år har också forskningen om den offentliga sektorn - särskilt kommunerna - be-drivits vid Statsvetenskapliga institutionen och Förvaltningshögskolan.

Forskningen vid Institutionen för journalistik och masskommunikation har gett kunskap om hur vi tar del av tidningar, radio och TV. Exem-pelvis ägnar svenskarna knappt sex timmar om dagen åt medier. Längst tid går till radio och TV.

De tre ovannämnda institutionerna har till-sammans bildat SOM-institutet som genomför SOM-undersökningen varje år. Det ger möjlig-heter att studera hur vanor och åsikter föränd-ras. Den första undersökningen gjordes 1986.

Andelen partibytare 1956-1994

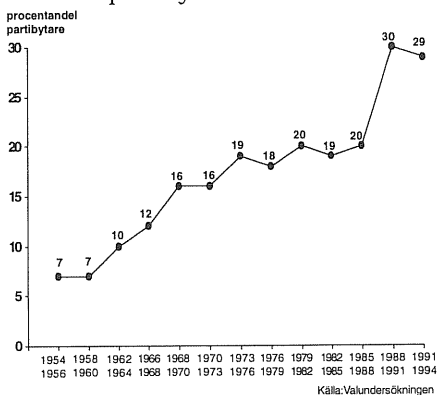

Medieanvändning 1996

- så fördelar sig den tid människor ägnar åt massmedier

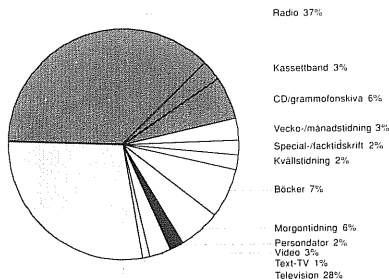

Källa: Nordicoms Mediebarometer 1996

Ett Sverige i miniatyr

Vi har slumpmässigt valt ut 2 800 personer i Sverige. Det är alltså slumpen som gjort att just Du kommit med i undersökningen. Tillsammans ger de utvalda personerna en god bild av befolkningen i Sverige.

För att få rättvisande material är det viktigt att alla svarar. Varje svar som uteblir försämrar undersökningens tillförlitlighet. Men det är Du själv som avgör om Du vill vara med eller inte.

Frågeformuläret

I undersökningen Samhälle Opinion Massmedia samarbetar ett antal olika forskningsprojekt. Det innebär att frågorna spänner över ett flertal områden. Formuläret inleds med frågor om massmedier och fortsätter sedan med frå-

gor om politik, kärnkraft, internationella frågor, samhällsservice, fritid osv. Antalet frågor kan verka stort, men de flesta kan besvaras enkelt med ett kryss i tillämplig ruta.

Resultat från 1996 års undersökning om svenskarnas åsikter och intressen

- 29 procent vill att kärnkraften skall avvecklas senast år 2010 - 6 procent tror att kärnkraften kommer att vara avvecklad år 2010.
- 71 procent av svenskarna läser morgontidningen regelbundet.
- 72 procent har stort förtroende för sjukvården - 28 procent har stort förtroende för bankerna.
- Kvinnor utnyttjar den offentliga servicen oftare än män och är mer positiva till den offentliga sektorn.

Vad händer med svaren?

Svaren behandlas anonymt och resultaten publiceras bara som siffror i tabeller. Vad någon enskild person svarat framgår aldrig. Alla som arbetar med undersökningen har tystnadsplikt.

Varje år kommer två böcker från SOM-institutet. Där presenterar olika forskare resultat från sina specialområden. Exempel på sådana böcker är: *Ett missnöjt folk?* (1997), *Mitt i nittioalet* (1996), *Ungdomars opinioner* (1996), *Det gamla riket* (1995). De kan beställas från SOM-institutet (telefon-/faxnummer, post- samt samt e-postadress finns nedan).

Uppgifter från annat håll

För att minska omfånget på enkäten hämtas uppgifter om födelsedatum, kön, namn, adress och bostadsort från offentliga befolkningsregistret. Uppgifter om ekonomiska och politiska förhållanden i kommuner hämtas från offentlig statistik.

Institutionen för journalistik och masskommunikation

Statsvetenskapliga institutionen

Förvaltningshögskolan

Göteborgs universitet

Statsvetenskapliga institutionen vid Göteborgs universitet är en av Sveriges ledande forskningsinstitutioner när det gäller undersökningar om politisk opinionsbildning.

Institutionen för journalistik och masskommunikation studerar masskommunikation och populärkultur, bl a frågor om hur svenskarna tar del av press, radio och TV samt vad de anser om svensk journalistik.

Förvaltningshögskolan vid Göteborgs universitet är den enda i sitt slag i landet. Forskning bedrivs om medborgarna och den offentliga sektorn samt om kommunal ekonomi och organisation.

De i undersökningen deltagande projekten stöds av ett antal forskningsfonder, bland andra Humanistiskt-samhällsvetenskapliga forsknings-

rådet, Forskningsrådsnämnden och Centrum för forskning om offentlig sektor.

Följande forskare deltar i årets undersökning:

Fil dr Martin Bennulf: Miljöopinion	Professor Håkan Hvitfeldt: Journalistik
Docent Ulf Bjereld: Utrikesfrågor	Docent Gunilla Jarlbro: Hälsofrågor
Docent Marie Demker: Flyktingfrågor	Professor Rutger Lindahl: EU-frågor
Fil dr Maria Elliot: Förtroende	Universitetslektor Lennart Nilsson: Kommunal service
Docent Peter Esaiasson: Politiker	Vik professor Bo Reimer: Massmedier och kulturell identitet
Docent Mikael Gilljam: Partisimpatier	Professor Bo Rothstein: Välfärdspolitik
Docent Jonas Hinnfors och professor Jon Pierre: Finansmarknaden	Studierektor Jan Strid: Ungdomar och tidningar
Professor Sören Holmberg: Politik och kärnkraft	Professor Lennart Weibull: Massmedier

Aktuella böcker från institutionerna

Andersson, Christian och Rutger Lindahl (1994): Europa-parlamentet. EC:s demokratiska ansikte. SNS förlag.

Asp, Kent och Lennart Weibull (1996): *Svenska journalister och mångfald och medier*. Mångfaldsrådet.

Bennulf, Martin (1994): *Miljöopinionen i Sverige*. Dialogos.

Bjereld, Ulf och Marie Demker (1995): *Utrikespolitiken som slagfält*. Nerenius & Sanlérus.

Elliot, Maria (1997): *Förtroendet för massmedierna*. JMG. Göteborgs universitet.

Esaiasson, Peter (1990): *Svenska valkampanjer 1866-1988*. Publica.

Gilljam, Mikael och Sören Holmberg (1995): *Väljarnas val*. Norstedts.

Gustafsson, Karl Erik och Lennart Weibull (1994): *Dagspressen i 1990-talets medielandskap*. SOU 1994:94.

Hadenius, Stig och Lennart Weibull (1997): *Massmedier*. Bonnier Alba.

Jarlbro, Gunilla (1993): *Krisinformation ur ett medborgarperspektiv. En kunskapsöversikt*. SPF, Rapport 163:3.

Jönsson, Nilsson, Rubenowitz och Westerståhl (1997): *Decentraliserad välfärdsstad*. SNS förlag.

Oskarson, Maria och Lena Wägnerud (1995): *Kvinnor som väljare och valda*. Studentlitteratur.

Reimer, Bo (1994): *The Most Common of Practices*. Almqvist & Wiksell International.

Rothstein, Bo (1994): *Vad bör staten göra?* SNS förlag.

Vi svarar gärna på frågor

Om Du undrar över någonting, ring oss eller skriv en rad. Adressen är:

SOM-institutet
Göteborgs universitet
Sprängkullsgatan 21
411 23 Göteborg

Telefonnumret är
031-773 12 17 eller 773 12 39.
Vid rikssamtal, be att få bli uppringd.
Fax 031-773 45 54, E-post: som@jmg.gu.se

SAMHÄLLE
OPINION
MASSMEDIA
1997

SOM-INSTITUTET
GÖTEBORGS UNIVERSITET



DE FÖRSTA FRÅGORNA GÄLLER VILKA MASSMEDIER DU TAR DEL AV

Fråga 1. Hur ofta brukar Du titta på eller lyssna till följande typer av program i radio och TV?

		Dagligen	5-6 /ggr vecka	3-4 ggr/ vecka	1-2 ggr/ vecka	Mer sällan	Aldrig
a	Lokalnyheter i radion	<input type="checkbox"/>	<input type="checkbox"/>	<input type="checkbox"/>	<input type="checkbox"/>	<input type="checkbox"/>	<input type="checkbox"/>
b	Ekonyheterna i riksradiion	<input type="checkbox"/>	<input type="checkbox"/>	<input type="checkbox"/>	<input type="checkbox"/>	<input type="checkbox"/>	<input type="checkbox"/>
c	Aktuellt i SVT1	<input type="checkbox"/>	<input type="checkbox"/>	<input type="checkbox"/>	<input type="checkbox"/>	<input type="checkbox"/>	<input type="checkbox"/>
d	Rapport i SVT2	<input type="checkbox"/>	<input type="checkbox"/>	<input type="checkbox"/>	<input type="checkbox"/>	<input type="checkbox"/>	<input type="checkbox"/>
e	Regionala nyheter i SVT2	<input type="checkbox"/>	<input type="checkbox"/>	<input type="checkbox"/>	<input type="checkbox"/>	<input type="checkbox"/>	<input type="checkbox"/>
f	Morgon-TV i SVT2	<input type="checkbox"/>	<input type="checkbox"/>	<input type="checkbox"/>	<input type="checkbox"/>	<input type="checkbox"/>	<input type="checkbox"/>
g	Nyheterna i TV4	<input type="checkbox"/>	<input type="checkbox"/>	<input type="checkbox"/>	<input type="checkbox"/>	<input type="checkbox"/>	<input type="checkbox"/>
h	Lokala nyheter i TV4	<input type="checkbox"/>	<input type="checkbox"/>	<input type="checkbox"/>	<input type="checkbox"/>	<input type="checkbox"/>	<input type="checkbox"/>
i	Morgon-TV i TV4	<input type="checkbox"/>	<input type="checkbox"/>	<input type="checkbox"/>	<input type="checkbox"/>	<input type="checkbox"/>	<input type="checkbox"/>
j	TV3-Direkt	<input type="checkbox"/>	<input type="checkbox"/>	<input type="checkbox"/>	<input type="checkbox"/>	<input type="checkbox"/>	<input type="checkbox"/>
		1	2	3	4	5	6

Fråga 2. Vilken morgontidning brukar Du läsa regelbundet ? (Med regelbundet menas här minst ett nummer per vecka. Om Du läser mer än en morgontidning ange vilken Du betraktar som Din lokala morgontidning.)

.....

(*Tidningens namn*)

Läser ingen morgontidning regelbundet

Fråga 3. Om Du läser någon morgontidning regelbundet - ungefär hur många gånger per vecka brukar Du läsa denna tidning?

7 dagar

6 dagar

5 dagar

4 dagar

3 dagar

2 dagar

1 dag

Fråga 4. Prenumererar Du eller någon i Ditt hushåll på denna tidning?

Ja

Nej

Om nej, på vilket sätt har Du då tillgång till tidningen?

a Läser hos bekant

b Lånar av bekant

c Läser på arbetet/skolan

d Läser på bibliotek

e Köper lösnummer

f Läser på Internet

g Annat sätt (ange vilket):.....

Fråga 5. Har Du själv funderat på att upphöra med den/någon av de prenumerationer Du nu har, eller har detta diskuterats inom familjen under det senaste halvåret?

- Nej
- Ja, någon enstaka gång
- Ja, flera gånger
- Tveksam, vet ej
- Prenumererar ej på någon tidning

Om ja, av vilken anledning har Du funderat på att upphöra med Din prenumeration? (Fler än ett svar kan markeras.)

- | | |
|--|---|
| a <input type="checkbox"/> Allt har blivit så dyrt att pengarna inte räcker till | i <input type="checkbox"/> Jag kan låna den av bekant/granne |
| b <input type="checkbox"/> Prenumerationspriset har höjts | j <input type="checkbox"/> Tidningens politiska linje passar mig inte |
| c <input type="checkbox"/> Jag får lokal information i radio och TV | k <input type="checkbox"/> Tidningens innehåll är inte tillräckligt bra |
| d <input type="checkbox"/> Tidningsutdelningen sköts dåligt | l <input type="checkbox"/> Tidningen innehåller för lite annonser |
| e <input type="checkbox"/> Jag har inte tid att läsa den | m <input type="checkbox"/> Jag flyttade från orten |
| f <input type="checkbox"/> Jag har tillgång till tidningen på arbetet/i skolan | n <input type="checkbox"/> Tidningen har blivit så förändrad |
| g <input type="checkbox"/> Tidningen innehåller för mycket annonser | o <input type="checkbox"/> Dålig bevakning av vad som händer i min kommun |
| h <input type="checkbox"/> Jag kan läsa tidningen på Internet | p <input type="checkbox"/> Annat skäl, nämligen..... |

Fråga 6. Ungefär hur lång tid brukar Du ägna åt Din lokala morgontidning en genomsnittlig vardag?

	0	Ca 5	Ca 10	Ca 15	Ca 20	Ca 25	Ca 30	Ca 35	Ca 40	Ca 45	Ca 50	Ca 55	Ca 60	Över 60
	min	min	min	min	min	min	min	min	min	min	min	min	min	min
Före kl 08.00	<input type="checkbox"/>	<input type="checkbox"/>	<input type="checkbox"/>	<input type="checkbox"/>	<input type="checkbox"/>	<input type="checkbox"/>	<input type="checkbox"/>	<input type="checkbox"/>	<input type="checkbox"/>	<input type="checkbox"/>	<input type="checkbox"/>	<input type="checkbox"/>	<input type="checkbox"/>	<input type="checkbox"/>
Kl 08.00-12.00	<input type="checkbox"/>	<input type="checkbox"/>	<input type="checkbox"/>	<input type="checkbox"/>	<input type="checkbox"/>	<input type="checkbox"/>	<input type="checkbox"/>	<input type="checkbox"/>	<input type="checkbox"/>	<input type="checkbox"/>	<input type="checkbox"/>	<input type="checkbox"/>	<input type="checkbox"/>	<input type="checkbox"/>
Kl 12.00-17.00	<input type="checkbox"/>	<input type="checkbox"/>	<input type="checkbox"/>	<input type="checkbox"/>	<input type="checkbox"/>	<input type="checkbox"/>	<input type="checkbox"/>	<input type="checkbox"/>	<input type="checkbox"/>	<input type="checkbox"/>	<input type="checkbox"/>	<input type="checkbox"/>	<input type="checkbox"/>	<input type="checkbox"/>
Efter kl 17.00	<input type="checkbox"/>	<input type="checkbox"/>	<input type="checkbox"/>	<input type="checkbox"/>	<input type="checkbox"/>	<input type="checkbox"/>	<input type="checkbox"/>	<input type="checkbox"/>	<input type="checkbox"/>	<input type="checkbox"/>	<input type="checkbox"/>	<input type="checkbox"/>	<input type="checkbox"/>	<input type="checkbox"/>
	01	02	03	04	05	06	07	08	09	10	11	12	13	14

Fråga 7. Läser Du ytterligare någon morgontidning - åtminstone tre dagar i veckan?

- Ja Nej

Fråga 8. Hur ofta brukar Du läsa följande kvällstidningar?

	6-7 dagar/ vecka	3-5 dagar/ vecka	1-2 dagar/ vecka	Mer sällan	Aldrig
Aftonbladet	<input type="checkbox"/>	<input type="checkbox"/>	<input type="checkbox"/>	<input type="checkbox"/>	<input type="checkbox"/>
Expressen	<input type="checkbox"/>	<input type="checkbox"/>	<input type="checkbox"/>	<input type="checkbox"/>	<input type="checkbox"/>
GT	<input type="checkbox"/>	<input type="checkbox"/>	<input type="checkbox"/>	<input type="checkbox"/>	<input type="checkbox"/>
Kvällsposten	<input type="checkbox"/>	<input type="checkbox"/>	<input type="checkbox"/>	<input type="checkbox"/>	<input type="checkbox"/>

Fråga 9. Hur ofta brukar Du läsa något av följande:

	6-7 dagar/ vecka	3-5 dagar/ vecka	1-2 dagar/ vecka	Mer sällan	Aldrig
Lokalt annonsblad/ gratistidning som innehåller nyheter	<input type="checkbox"/>	<input type="checkbox"/>	<input type="checkbox"/>	<input type="checkbox"/>	<input type="checkbox"/>
Dagstidning på Internet	<input type="checkbox"/>	<input type="checkbox"/>	<input type="checkbox"/>	<input type="checkbox"/>	<input type="checkbox"/>

Fråga 10. Här följer några påståenden kring mer allmänt användande av morgontidningen. Markera nedan i vilken grad Du instämmer i påståendena.

		Instämmer helt	Instämmer delvis	Instämmer knappast	Instämmer inte alls
a	Även om det inte alltid står så mycket intressant i morgontidningen, måste man ändå läsa den	<input type="checkbox"/>	<input type="checkbox"/>	<input type="checkbox"/>	<input type="checkbox"/>
b	Det är inte så viktigt att läsa en morgontidning, man får ändå veta vad som händer	<input type="checkbox"/>	<input type="checkbox"/>	<input type="checkbox"/>	<input type="checkbox"/>
c	Människor i min omgivning förväntar sig att jag alltid har läst morgontidningen	<input type="checkbox"/>	<input type="checkbox"/>	<input type="checkbox"/>	<input type="checkbox"/>
d	Dagstidningen saknar betydelse för den politiska opinionsbildningen i Sverige	<input type="checkbox"/>	<input type="checkbox"/>	<input type="checkbox"/>	<input type="checkbox"/>
e	Om man ska vara insatt i aktuella samhällsfrågor måste man läsa en morgontidning regelbundet	<input type="checkbox"/>	<input type="checkbox"/>	<input type="checkbox"/>	<input type="checkbox"/>
f	Jämfört med vad man får är det ganska billigt att prenumerera på en dagstidning	<input type="checkbox"/>	<input type="checkbox"/>	<input type="checkbox"/>	<input type="checkbox"/>

Fråga 11. Det riktas ibland kritik mot dagspressens journalistik. I det följande har vi räknat upp ett antal brister som förts fram i debatten. Ange för vart och ett av dem om Du anser att sådana brister förekommer i de morgontidningar respektive kvällstidningar Du brukar läsa eller titta i

	<u>Bristen förekommer i morgontidningar</u>				<u>Bristen förekommer i kvällstidningar</u>			
	Mycket ofta	Ganska ofta	Någon gång	Aldrig	Mycket ofta	Ganska ofta	Någon gång	Aldrig
1. Felaktiga sakuppgifter	<input type="checkbox"/>	<input type="checkbox"/>	<input type="checkbox"/>	<input type="checkbox"/>	<input type="checkbox"/>	<input type="checkbox"/>	<input type="checkbox"/>	<input type="checkbox"/>
2. Bristande respekt för människors privatliv	<input type="checkbox"/>	<input type="checkbox"/>	<input type="checkbox"/>	<input type="checkbox"/>	<input type="checkbox"/>	<input type="checkbox"/>	<input type="checkbox"/>	<input type="checkbox"/>
3. För mycket personligt tyckande hos journalister	<input type="checkbox"/>	<input type="checkbox"/>	<input type="checkbox"/>	<input type="checkbox"/>	<input type="checkbox"/>	<input type="checkbox"/>	<input type="checkbox"/>	<input type="checkbox"/>
4. Alltför stora överdrifter	<input type="checkbox"/>	<input type="checkbox"/>	<input type="checkbox"/>	<input type="checkbox"/>	<input type="checkbox"/>	<input type="checkbox"/>	<input type="checkbox"/>	<input type="checkbox"/>
5. Dålig överensstämmelse mellan rubrik och text	<input type="checkbox"/>	<input type="checkbox"/>	<input type="checkbox"/>	<input type="checkbox"/>	<input type="checkbox"/>	<input type="checkbox"/>	<input type="checkbox"/>	<input type="checkbox"/>
6. För mycket negativa nyheter	<input type="checkbox"/>	<input type="checkbox"/>	<input type="checkbox"/>	<input type="checkbox"/>	<input type="checkbox"/>	<input type="checkbox"/>	<input type="checkbox"/>	<input type="checkbox"/>
7. Förenklade och ytliga nyheter	<input type="checkbox"/>	<input type="checkbox"/>	<input type="checkbox"/>	<input type="checkbox"/>	<input type="checkbox"/>	<input type="checkbox"/>	<input type="checkbox"/>	<input type="checkbox"/>
8. Okritiska nyheter	<input type="checkbox"/>	<input type="checkbox"/>	<input type="checkbox"/>	<input type="checkbox"/>	<input type="checkbox"/>	<input type="checkbox"/>	<input type="checkbox"/>	<input type="checkbox"/>
9. Partiskhet i politiska nyheter	<input type="checkbox"/>	<input type="checkbox"/>	<input type="checkbox"/>	<input type="checkbox"/>	<input type="checkbox"/>	<input type="checkbox"/>	<input type="checkbox"/>	<input type="checkbox"/>
10. Bristande respekt för läsarna	<input type="checkbox"/>	<input type="checkbox"/>	<input type="checkbox"/>	<input type="checkbox"/>	<input type="checkbox"/>	<input type="checkbox"/>	<input type="checkbox"/>	<input type="checkbox"/>
11. Dåligt språk	<input type="checkbox"/>	<input type="checkbox"/>	<input type="checkbox"/>	<input type="checkbox"/>	<input type="checkbox"/>	<input type="checkbox"/>	<input type="checkbox"/>	<input type="checkbox"/>
12. Skrivfel	<input type="checkbox"/>	<input type="checkbox"/>	<input type="checkbox"/>	<input type="checkbox"/>	<input type="checkbox"/>	<input type="checkbox"/>	<input type="checkbox"/>	<input type="checkbox"/>
13. Ointressanta nyheter	<input type="checkbox"/>	<input type="checkbox"/>	<input type="checkbox"/>	<input type="checkbox"/>	<input type="checkbox"/>	<input type="checkbox"/>	<input type="checkbox"/>	<input type="checkbox"/>

Vilken eller vilka av dessa brister anser Du personligen vara den allvarligaste i morgonpressen respektive i kvällspressen (ange högst tre brister för vardera tidningstyp med siffrorna 1-13 enligt ovan)

I morgonpressen:

I kvällspressen:

NÄ FÖLJER NÅGRA FRÅGOR OM POLITIK OCH SAMHÄLLE

Fråga 12. Hur stort förtroende har Du för det sätt på vilket följande samhällsinstitutioner och grupper sköter sitt arbete?

		Mycket stort förtroende	Ganska stort förtroende	Varken stort eller litet förtroende	Ganska litet förtroende	Mycket litet förtroende
a	Regeringen	<input type="checkbox"/>	<input type="checkbox"/>	<input type="checkbox"/>	<input type="checkbox"/>	<input type="checkbox"/>
b	Polisen	<input type="checkbox"/>	<input type="checkbox"/>	<input type="checkbox"/>	<input type="checkbox"/>	<input type="checkbox"/>
c	Sjukvården	<input type="checkbox"/>	<input type="checkbox"/>	<input type="checkbox"/>	<input type="checkbox"/>	<input type="checkbox"/>
d	Försvaret	<input type="checkbox"/>	<input type="checkbox"/>	<input type="checkbox"/>	<input type="checkbox"/>	<input type="checkbox"/>
e	Riksdagen	<input type="checkbox"/>	<input type="checkbox"/>	<input type="checkbox"/>	<input type="checkbox"/>	<input type="checkbox"/>
f	Bankerna	<input type="checkbox"/>	<input type="checkbox"/>	<input type="checkbox"/>	<input type="checkbox"/>	<input type="checkbox"/>
g	Dagspressen	<input type="checkbox"/>	<input type="checkbox"/>	<input type="checkbox"/>	<input type="checkbox"/>	<input type="checkbox"/>
h	De fackliga organisationerna	<input type="checkbox"/>	<input type="checkbox"/>	<input type="checkbox"/>	<input type="checkbox"/>	<input type="checkbox"/>
i	Radio och TV	<input type="checkbox"/>	<input type="checkbox"/>	<input type="checkbox"/>	<input type="checkbox"/>	<input type="checkbox"/>
j	Grundskolan	<input type="checkbox"/>	<input type="checkbox"/>	<input type="checkbox"/>	<input type="checkbox"/>	<input type="checkbox"/>
k	Storföretagen	<input type="checkbox"/>	<input type="checkbox"/>	<input type="checkbox"/>	<input type="checkbox"/>	<input type="checkbox"/>
l	Svenska kyrkan	<input type="checkbox"/>	<input type="checkbox"/>	<input type="checkbox"/>	<input type="checkbox"/>	<input type="checkbox"/>
m	Domstolarna	<input type="checkbox"/>	<input type="checkbox"/>	<input type="checkbox"/>	<input type="checkbox"/>	<input type="checkbox"/>
n	Kungahuset	<input type="checkbox"/>	<input type="checkbox"/>	<input type="checkbox"/>	<input type="checkbox"/>	<input type="checkbox"/>
o	Kommunstyrelserna	<input type="checkbox"/>	<input type="checkbox"/>	<input type="checkbox"/>	<input type="checkbox"/>	<input type="checkbox"/>
p	Universitet/högskolor	<input type="checkbox"/>	<input type="checkbox"/>	<input type="checkbox"/>	<input type="checkbox"/>	<input type="checkbox"/>
q	De politiska partierna	<input type="checkbox"/>	<input type="checkbox"/>	<input type="checkbox"/>	<input type="checkbox"/>	<input type="checkbox"/>

Om Du skulle använda samma skala för följande grupper och företeelser var skulle Du placera:

		Mycket stort förtroende	Ganska stort förtroende	Varken stort eller litet förtroende	Ganska litet förtroende	Mycket litet förtroende
a	Pensionssystemet ATP	<input type="checkbox"/>	<input type="checkbox"/>	<input type="checkbox"/>	<input type="checkbox"/>	<input type="checkbox"/>
b	Det nya pensionssystemet	<input type="checkbox"/>	<input type="checkbox"/>	<input type="checkbox"/>	<input type="checkbox"/>	<input type="checkbox"/>
c	Privata pensionsförsäkringar	<input type="checkbox"/>	<input type="checkbox"/>	<input type="checkbox"/>	<input type="checkbox"/>	<input type="checkbox"/>
d	Arbetsmarknadsstyrelsen (AMS)	<input type="checkbox"/>	<input type="checkbox"/>	<input type="checkbox"/>	<input type="checkbox"/>	<input type="checkbox"/>
e	Politiker i allmänhet	<input type="checkbox"/>	<input type="checkbox"/>	<input type="checkbox"/>	<input type="checkbox"/>	<input type="checkbox"/>
f	Massmedier i allmänhet	<input type="checkbox"/>	<input type="checkbox"/>	<input type="checkbox"/>	<input type="checkbox"/>	<input type="checkbox"/>
g	Opinionsmätningar	<input type="checkbox"/>	<input type="checkbox"/>	<input type="checkbox"/>	<input type="checkbox"/>	<input type="checkbox"/>
h	Dina närmaste grannar	<input type="checkbox"/>	<input type="checkbox"/>	<input type="checkbox"/>	<input type="checkbox"/>	<input type="checkbox"/>

Fråga 13. Hur pass intresserad är Du i allmänhet av politik?

Mycket intresserad Ganska intresserad Inte särskilt intresserad Inte alls intresserad

Fråga 14. På det hela taget, hur nöjd är Du med det sätt på vilket demokratin fungerar i Sverige?

Mycket nöjd Ganska nöjd Inte särskilt nöjd Inte alls nöjd

Fråga 15. Vilken eller vilka frågor eller samhällsproblem tycker Du är viktigast i Sverige idag? Ange högst tre frågor/samhällsproblem.

Svar:.....

Fråga 16. Man talar ibland om att politiska åsikter kan placeras in på en vänster-högerskala. Var någonstans skulle Du placera Dig själv på en sådan vänster-högerskala?

Klart till vänster Något till vänster Varken till vänster eller till höger Något till höger Klart till höger

Fråga 17. Nedan finns ett antal förslag som har förekommit i den politiska debatten. Vilken är Din åsikt om vart och ett av dem?

		Mycket bra förslag	Ganska bra förslag	Varken bra eller dåligt förslag	Ganska dåligt förslag	Mycket dåligt förslag
a	Minska den offentliga sektorn	<input type="checkbox"/>	<input type="checkbox"/>	<input type="checkbox"/>	<input type="checkbox"/>	<input type="checkbox"/>
b	Minska försvarsutgifterna	<input type="checkbox"/>	<input type="checkbox"/>	<input type="checkbox"/>	<input type="checkbox"/>	<input type="checkbox"/>
c	Ta emot färre flyktingar i Sverige	<input type="checkbox"/>	<input type="checkbox"/>	<input type="checkbox"/>	<input type="checkbox"/>	<input type="checkbox"/>
d	Satsa på ett samhälle med ökad jämställdhet mellan män och kvinnor	<input type="checkbox"/>	<input type="checkbox"/>	<input type="checkbox"/>	<input type="checkbox"/>	<input type="checkbox"/>
e	Minska löner och ersättningar till heltidspolitiker	<input type="checkbox"/>	<input type="checkbox"/>	<input type="checkbox"/>	<input type="checkbox"/>	<input type="checkbox"/>
f	Överföra statlig affärsverksamhet, t ex Telia, i privata händer	<input type="checkbox"/>	<input type="checkbox"/>	<input type="checkbox"/>	<input type="checkbox"/>	<input type="checkbox"/>
g	Låta privata företag svara för äldreomsorg	<input type="checkbox"/>	<input type="checkbox"/>	<input type="checkbox"/>	<input type="checkbox"/>	<input type="checkbox"/>
h	Satsa mera på friskolor	<input type="checkbox"/>	<input type="checkbox"/>	<input type="checkbox"/>	<input type="checkbox"/>	<input type="checkbox"/>
i	Bedriva mer av sjukvården i privat regi	<input type="checkbox"/>	<input type="checkbox"/>	<input type="checkbox"/>	<input type="checkbox"/>	<input type="checkbox"/>
j	Begränsa riksdagsledamöternas mandatperiod till maximalt åtta år	<input type="checkbox"/>	<input type="checkbox"/>	<input type="checkbox"/>	<input type="checkbox"/>	<input type="checkbox"/>
k	Höja skatterna hellre än att minska den offentliga servicen	<input type="checkbox"/>	<input type="checkbox"/>	<input type="checkbox"/>	<input type="checkbox"/>	<input type="checkbox"/>
l	Minska u-hjälpen	<input type="checkbox"/>	<input type="checkbox"/>	<input type="checkbox"/>	<input type="checkbox"/>	<input type="checkbox"/>
m	Införa sextimmars arbetsdag	<input type="checkbox"/>	<input type="checkbox"/>	<input type="checkbox"/>	<input type="checkbox"/>	<input type="checkbox"/>
n	Sänka skatten på låga inkomster	<input type="checkbox"/>	<input type="checkbox"/>	<input type="checkbox"/>	<input type="checkbox"/>	<input type="checkbox"/>

Fråga 18. Hur tycker Du regeringen sköter sin uppgift?

Mycket bra Ganska bra Varken bra eller dåligt Ganska dåligt Mycket dåligt

Fråga 19. Vad är Din åsikt om det svenska medlemskapet i EU?

- I huvudsak för det svenska medlemskapet i EU
 I huvudsak emot det svenska medlemskapet i EU
 Har ingen bestämd åsikt i frågan

Har Du en bestämd uppfattning i denna fråga eller är Du mera tveksam?

- Bestämd uppfattning Mera tveksam

Fråga 20. Hur pass informerad tycker Du att Du personligen är i frågor som gäller Sveriges förhållande till EU?

- Mycket välinformerad Ganska välinformerad Ganska oinformerad Helt oinformerad

Fråga 21. Den här frågan gäller hur mycket man allmänt sett gillar respektive ogillar de politiska partierna. Var skulle Du personligen vilja placera de olika partierna på nedanstående skala?

		Ogillar starkt		Varken gillar eller ogillar					Gillar starkt					
		-5	-4	-3	-2	-1	0	+1	+2	+3	+4	+5		
a	Centerpartiet	<input type="checkbox"/>	<input type="checkbox"/>	<input type="checkbox"/>	<input type="checkbox"/>	<input type="checkbox"/>	<input type="checkbox"/>	<input type="checkbox"/>	<input type="checkbox"/>	<input type="checkbox"/>	<input type="checkbox"/>	<input type="checkbox"/>	<input type="checkbox"/>	
b	Moderaterna	<input type="checkbox"/>	<input type="checkbox"/>	<input type="checkbox"/>	<input type="checkbox"/>	<input type="checkbox"/>	<input type="checkbox"/>	<input type="checkbox"/>	<input type="checkbox"/>	<input type="checkbox"/>	<input type="checkbox"/>	<input type="checkbox"/>	<input type="checkbox"/>	
c	Vänsterpartiet	<input type="checkbox"/>	<input type="checkbox"/>	<input type="checkbox"/>	<input type="checkbox"/>	<input type="checkbox"/>	<input type="checkbox"/>	<input type="checkbox"/>	<input type="checkbox"/>	<input type="checkbox"/>	<input type="checkbox"/>	<input type="checkbox"/>	<input type="checkbox"/>	
d	Folkpartiet	<input type="checkbox"/>	<input type="checkbox"/>	<input type="checkbox"/>	<input type="checkbox"/>	<input type="checkbox"/>	<input type="checkbox"/>	<input type="checkbox"/>	<input type="checkbox"/>	<input type="checkbox"/>	<input type="checkbox"/>	<input type="checkbox"/>	<input type="checkbox"/>	
e	Socialdemokraterna	<input type="checkbox"/>	<input type="checkbox"/>	<input type="checkbox"/>	<input type="checkbox"/>	<input type="checkbox"/>	<input type="checkbox"/>	<input type="checkbox"/>	<input type="checkbox"/>	<input type="checkbox"/>	<input type="checkbox"/>	<input type="checkbox"/>	<input type="checkbox"/>	
f	Miljöpartiet	<input type="checkbox"/>	<input type="checkbox"/>	<input type="checkbox"/>	<input type="checkbox"/>	<input type="checkbox"/>	<input type="checkbox"/>	<input type="checkbox"/>	<input type="checkbox"/>	<input type="checkbox"/>	<input type="checkbox"/>	<input type="checkbox"/>	<input type="checkbox"/>	
g	Kristdemokraterna	<input type="checkbox"/>	<input type="checkbox"/>	<input type="checkbox"/>	<input type="checkbox"/>	<input type="checkbox"/>	<input type="checkbox"/>	<input type="checkbox"/>	<input type="checkbox"/>	<input type="checkbox"/>	<input type="checkbox"/>	<input type="checkbox"/>	<input type="checkbox"/>	

Om Du skulle använda samma skala för partiledarna och andra ledande politiker var skulle Du placera:

		-5	-4	-3	-2	-1	0	+1	+2	+3	+4	+5		
a	Olof Johansson	<input type="checkbox"/>	<input type="checkbox"/>	<input type="checkbox"/>	<input type="checkbox"/>	<input type="checkbox"/>	<input type="checkbox"/>	<input type="checkbox"/>	<input type="checkbox"/>	<input type="checkbox"/>	<input type="checkbox"/>	<input type="checkbox"/>	<input type="checkbox"/>	
b	Carl Bildt	<input type="checkbox"/>	<input type="checkbox"/>	<input type="checkbox"/>	<input type="checkbox"/>	<input type="checkbox"/>	<input type="checkbox"/>	<input type="checkbox"/>	<input type="checkbox"/>	<input type="checkbox"/>	<input type="checkbox"/>	<input type="checkbox"/>	<input type="checkbox"/>	
c	Gudrun Schyman	<input type="checkbox"/>	<input type="checkbox"/>	<input type="checkbox"/>	<input type="checkbox"/>	<input type="checkbox"/>	<input type="checkbox"/>	<input type="checkbox"/>	<input type="checkbox"/>	<input type="checkbox"/>	<input type="checkbox"/>	<input type="checkbox"/>	<input type="checkbox"/>	
d	Lars Leijonborg	<input type="checkbox"/>	<input type="checkbox"/>	<input type="checkbox"/>	<input type="checkbox"/>	<input type="checkbox"/>	<input type="checkbox"/>	<input type="checkbox"/>	<input type="checkbox"/>	<input type="checkbox"/>	<input type="checkbox"/>	<input type="checkbox"/>	<input type="checkbox"/>	
e	Göran Persson	<input type="checkbox"/>	<input type="checkbox"/>	<input type="checkbox"/>	<input type="checkbox"/>	<input type="checkbox"/>	<input type="checkbox"/>	<input type="checkbox"/>	<input type="checkbox"/>	<input type="checkbox"/>	<input type="checkbox"/>	<input type="checkbox"/>	<input type="checkbox"/>	
f	Birger Schlaug	<input type="checkbox"/>	<input type="checkbox"/>	<input type="checkbox"/>	<input type="checkbox"/>	<input type="checkbox"/>	<input type="checkbox"/>	<input type="checkbox"/>	<input type="checkbox"/>	<input type="checkbox"/>	<input type="checkbox"/>	<input type="checkbox"/>	<input type="checkbox"/>	
g	Alf Svensson	<input type="checkbox"/>	<input type="checkbox"/>	<input type="checkbox"/>	<input type="checkbox"/>	<input type="checkbox"/>	<input type="checkbox"/>	<input type="checkbox"/>	<input type="checkbox"/>	<input type="checkbox"/>	<input type="checkbox"/>	<input type="checkbox"/>	<input type="checkbox"/>	
h	Mona Sahlin	<input type="checkbox"/>	<input type="checkbox"/>	<input type="checkbox"/>	<input type="checkbox"/>	<input type="checkbox"/>	<input type="checkbox"/>	<input type="checkbox"/>	<input type="checkbox"/>	<input type="checkbox"/>	<input type="checkbox"/>	<input type="checkbox"/>	<input type="checkbox"/>	
		01	02	03	04	05	06	07	08	09	10	11		

Fråga 22. Vilket parti tycker Du bäst om idag?

- Vänsterpartiet Moderaterna
 Socialdemokraterna Kristdemokraterna
 Centerpartiet Miljöpartiet
 Folkpartiet Annat parti (v g ange vilket):.....

Anser Du Dig vara en övertygad anhängare av detta parti?

- Ja, mycket övertygad Ja, något övertygad Nej

Fråga 23. Röstade Du i kyrkovalet i september 1997?

Ja

Nej

Ej röstberättigad

Fråga 24. I den politiska debatten hävdas ibland att finansmarknadens inflytande över politiken ökat under de senaste åren. Kan Du med hjälp av nedanstående skala ange hur mycket Du anser att finansmarknaden har att säga till om respektive hur mycket den bör ha att säga till om i dagens svenska samhälle.

Finansmarknaden har att säga till om:

litet att säga till om												mycket att säga till om									
0	1	2	3	4	5	6	7	8	9	10	0	1	2	3	4	5	6	7	8	9	10
<input type="checkbox"/>	<input type="checkbox"/>	<input type="checkbox"/>	<input type="checkbox"/>	<input type="checkbox"/>	<input type="checkbox"/>	<input type="checkbox"/>	<input type="checkbox"/>	<input type="checkbox"/>	<input type="checkbox"/>	<input type="checkbox"/>	<input type="checkbox"/>	<input type="checkbox"/>	<input type="checkbox"/>	<input type="checkbox"/>	<input type="checkbox"/>	<input type="checkbox"/>	<input type="checkbox"/>	<input type="checkbox"/>	<input type="checkbox"/>	<input type="checkbox"/>	<input type="checkbox"/>
01	02	03	04	05	06	07	08	09	10	11	01	02	03	04	05	06	07	08	09	10	11

Finansmarknaden bör ha att säga till om:

litet att säga till om												mycket att säga till om									
0	1	2	3	4	5	6	7	8	9	10	0	1	2	3	4	5	6	7	8	9	10
<input type="checkbox"/>	<input type="checkbox"/>	<input type="checkbox"/>	<input type="checkbox"/>	<input type="checkbox"/>	<input type="checkbox"/>	<input type="checkbox"/>	<input type="checkbox"/>	<input type="checkbox"/>	<input type="checkbox"/>	<input type="checkbox"/>	<input type="checkbox"/>	<input type="checkbox"/>	<input type="checkbox"/>	<input type="checkbox"/>	<input type="checkbox"/>	<input type="checkbox"/>	<input type="checkbox"/>	<input type="checkbox"/>	<input type="checkbox"/>	<input type="checkbox"/>	<input type="checkbox"/>
01	02	03	04	05	06	07	08	09	10	11	01	02	03	04	05	06	07	08	09	10	11

Fråga 25. Nedanstående lista omfattar ett antal förslag som förekommit i debatten angående finansmarknadens politiska inflytande. Vad är Din åsikt?

		Mycket bra förslag	Ganska bra förslag	Varken bra eller dåligt förslag	Ganska dåligt förslag	Mycket dåligt förslag	Ingen uppfattning
a	Begränsa handeln med den svenska valutan	<input type="checkbox"/>	<input type="checkbox"/>	<input type="checkbox"/>	<input type="checkbox"/>	<input type="checkbox"/>	<input type="checkbox"/>
b	Öka den internationella kontrollen av valutahandeln	<input type="checkbox"/>	<input type="checkbox"/>	<input type="checkbox"/>	<input type="checkbox"/>	<input type="checkbox"/>	<input type="checkbox"/>
c	Höja skatter och avgifter på den svenska valutamarknaden	<input type="checkbox"/>	<input type="checkbox"/>	<input type="checkbox"/>	<input type="checkbox"/>	<input type="checkbox"/>	<input type="checkbox"/>
d	Underlätta den internationella valutahandeln	<input type="checkbox"/>	<input type="checkbox"/>	<input type="checkbox"/>	<input type="checkbox"/>	<input type="checkbox"/>	<input type="checkbox"/>
e	Verka för en fortsatt internationell avreglering av valutahandeln	<input type="checkbox"/>	<input type="checkbox"/>	<input type="checkbox"/>	<input type="checkbox"/>	<input type="checkbox"/>	<input type="checkbox"/>

Fråga 26. I den politiska debatten har ett antal olika förslag förts fram om hur den svenska ekonomin skall förbättras. Vad är Din åsikt?

	Mycket bra förslag	Ganska bra förslag	Varken bra eller dåligt förslag	Ganska dåligt förslag	Mycket dåligt förslag
Höja skatterna	<input type="checkbox"/>	<input type="checkbox"/>	<input type="checkbox"/>	<input type="checkbox"/>	<input type="checkbox"/>
Minska de offentliga utgifterna	<input type="checkbox"/>	<input type="checkbox"/>	<input type="checkbox"/>	<input type="checkbox"/>	<input type="checkbox"/>
Öka regleringen av valutamarknaden	<input type="checkbox"/>	<input type="checkbox"/>	<input type="checkbox"/>	<input type="checkbox"/>	<input type="checkbox"/>
Sänka skatterna	<input type="checkbox"/>	<input type="checkbox"/>	<input type="checkbox"/>	<input type="checkbox"/>	<input type="checkbox"/>
Införa en gemensam EU-valuta	<input type="checkbox"/>	<input type="checkbox"/>	<input type="checkbox"/>	<input type="checkbox"/>	<input type="checkbox"/>

DETTA BLOCK GÄLLER SVERIGES FÖRHÅLLANDE TILL OMVÄRLDEN

Fråga 27. Vilken vikt tycker Du att följande omständigheter skall ha för att flyktingar skall få uppehållstillstånd i Sverige?

	Mycket stor vikt	Ganska stor vikt	Ganska liten vikt	Mycket liten vikt
Fattigdom	<input type="checkbox"/>	<input type="checkbox"/>	<input type="checkbox"/>	<input type="checkbox"/>
Sjukdom	<input type="checkbox"/>	<input type="checkbox"/>	<input type="checkbox"/>	<input type="checkbox"/>
Anhöriga som redan bor här	<input type="checkbox"/>	<input type="checkbox"/>	<input type="checkbox"/>	<input type="checkbox"/>
Krig i hemlandet	<input type="checkbox"/>	<input type="checkbox"/>	<input type="checkbox"/>	<input type="checkbox"/>
Förföljda för sin religion	<input type="checkbox"/>	<input type="checkbox"/>	<input type="checkbox"/>	<input type="checkbox"/>
Förföljda för sin politiska åsikt	<input type="checkbox"/>	<input type="checkbox"/>	<input type="checkbox"/>	<input type="checkbox"/>

Fråga 28. I den allmänna debatten om flyktingar och invandringen har det förekommit många olika åsikter. Vad är Din åsikt om följande påståenden?

	Instämmer helt	Instämmer i stort sett	Instämmer delvis	Instämmer inte alls	Vet ej
a Det finns för många utlänningar i Sverige	<input type="checkbox"/>	<input type="checkbox"/>	<input type="checkbox"/>	<input type="checkbox"/>	<input type="checkbox"/>
b Invandrarna i Sverige skall fritt kunna utöva sin religion här	<input type="checkbox"/>	<input type="checkbox"/>	<input type="checkbox"/>	<input type="checkbox"/>	<input type="checkbox"/>
c En del folkslag är mer intelligenta än andra	<input type="checkbox"/>	<input type="checkbox"/>	<input type="checkbox"/>	<input type="checkbox"/>	<input type="checkbox"/>
d Jag kan tänka mig att gå med i en organisation som arbetar mot rasism och främlingsfientlighet	<input type="checkbox"/>	<input type="checkbox"/>	<input type="checkbox"/>	<input type="checkbox"/>	<input type="checkbox"/>
e Jag skulle inte tycka om att få en invandrare från en annan del av världen ingift i familjen	<input type="checkbox"/>	<input type="checkbox"/>	<input type="checkbox"/>	<input type="checkbox"/>	<input type="checkbox"/>

Fråga 29. Hur ställer Du Dig till följande förslag?

	Mycket bra förslag	Ganska bra förslag	Varken bra eller dåligt förslag	Ganska dåligt förslag	Mycket dåligt förslag
a Sverige bör vara medlem i EU även om det betyder inskränkning av den politiska självständigheten	<input type="checkbox"/>	<input type="checkbox"/>	<input type="checkbox"/>	<input type="checkbox"/>	<input type="checkbox"/>
b Sverige bör ta emot fler flyktingar från andra länder	<input type="checkbox"/>	<input type="checkbox"/>	<input type="checkbox"/>	<input type="checkbox"/>	<input type="checkbox"/>
c Sverige bör lämna EU även om det betyder en försämrad ekonomi	<input type="checkbox"/>	<input type="checkbox"/>	<input type="checkbox"/>	<input type="checkbox"/>	<input type="checkbox"/>
d Sverige bör i fredstid föra en alliansfri politik, syftande till neutralitet i krig	<input type="checkbox"/>	<input type="checkbox"/>	<input type="checkbox"/>	<input type="checkbox"/>	<input type="checkbox"/>
e Sverige bör söka medlemskap i NATO	<input type="checkbox"/>	<input type="checkbox"/>	<input type="checkbox"/>	<input type="checkbox"/>	<input type="checkbox"/>
f Sverige bör delta i ett eventuellt framtida försvarssamarbete inom ramen för EU	<input type="checkbox"/>	<input type="checkbox"/>	<input type="checkbox"/>	<input type="checkbox"/>	<input type="checkbox"/>

Fråga 30. Vad anser Du att medlemskapet i EU hittills inneburit för Sverige inom följande områden:

		Stor förbättring	Viss förbättring	Varken försämring eller förbättring	Viss försämring	Stor försämring
a	Miljön	<input type="checkbox"/>	<input type="checkbox"/>	<input type="checkbox"/>	<input type="checkbox"/>	<input type="checkbox"/>
b	Ekonomi	<input type="checkbox"/>	<input type="checkbox"/>	<input type="checkbox"/>	<input type="checkbox"/>	<input type="checkbox"/>
c	Sysselsättningen	<input type="checkbox"/>	<input type="checkbox"/>	<input type="checkbox"/>	<input type="checkbox"/>	<input type="checkbox"/>
d	Jordbruket	<input type="checkbox"/>	<input type="checkbox"/>	<input type="checkbox"/>	<input type="checkbox"/>	<input type="checkbox"/>
e	Sociala tryggheten	<input type="checkbox"/>	<input type="checkbox"/>	<input type="checkbox"/>	<input type="checkbox"/>	<input type="checkbox"/>
f	Jämställdheten mellan män och kvinnor	<input type="checkbox"/>	<input type="checkbox"/>	<input type="checkbox"/>	<input type="checkbox"/>	<input type="checkbox"/>
g	Den militära säkerheten	<input type="checkbox"/>	<input type="checkbox"/>	<input type="checkbox"/>	<input type="checkbox"/>	<input type="checkbox"/>
h	Den nationella självständigheten	<input type="checkbox"/>	<input type="checkbox"/>	<input type="checkbox"/>	<input type="checkbox"/>	<input type="checkbox"/>
i	Möjligheten att påverka					
j	utvecklingen i EU	<input type="checkbox"/>	<input type="checkbox"/>	<input type="checkbox"/>	<input type="checkbox"/>	<input type="checkbox"/>
k	Prisnivån på livsmedel	<input type="checkbox"/>	<input type="checkbox"/>	<input type="checkbox"/>	<input type="checkbox"/>	<input type="checkbox"/>
l	Brottsbekämpningen	<input type="checkbox"/>	<input type="checkbox"/>	<input type="checkbox"/>	<input type="checkbox"/>	<input type="checkbox"/>
m	Företagens konkurrensmöjligheter	<input type="checkbox"/>	<input type="checkbox"/>	<input type="checkbox"/>	<input type="checkbox"/>	<input type="checkbox"/>

Fråga 31. Vad är Din åsikt om ett svenskt medlemskap i EMU (den Ekonomiska Monetära Unionen)?

- Sverige bör bli medlem i EMU från starten
- Sverige bör inte bli medlem i EMU från starten, men eventuellt senare
- Sverige bör inte bli medlem i EMU
- Har ingen bestämd åsikt i frågan

DESSA FRÅGOR GÄLLER DIN UPPFATTNING OM ENERGI, KÄRNKRAFT OCH MILJÖ

Fråga 32. År 1980 hade vi en folkomröstning om kärnkraften i Sverige. Efter folkomröstningen beslöt riksdagen att kärnkraften skulle avvecklas till år 2010. Vad är Din åsikt om kärnkraftens användning i Sverige?

- Stoppa kärnkraften omedelbart
- Avveckla kärnkraften snabbare än till år 2010
- Avveckla kärnkraften till år 2010
- Avveckla kärnkraften men inte så snabbt som till år 2010
- Använd kärnkraften, avveckla den inte
- Har ingen bestämd åsikt i frågan

Har Du en bestämd uppfattning i denna fråga eller är Du mera tveksam?

- Bestämd uppfattning
- Mera tveksam

Fråga 33. Det har diskuterats när kärnkraftsavvecklingen skall påbörjas i Sverige. Enligt Din åsikt, när bör avvecklingen av kärnkraften inledas?

- Omedelbart
- Någon gång under valperioden 1995-1998
- Avvecklingen bör starta senare
- Kärnkraften bör inte avvecklas
- Har ingen bestämd åsikt i frågan

Fråga 34. Vad är Din åsikt om kärnkraftens långsiktiga användning som energikälla i Sverige?

- Avveckla kärnkraften senast till år 2010
- Avveckla kärnkraften, men använd de 12 kärnkraftsreaktorerna vi har tills de har tjänat ut
- Använd kärnkraften och förnya de 12 reaktorerna vi har efterhand så att Sverige i framtiden har 12 reaktorer i drift
- Använd kärnkraften och satsa på fler kärnkraftsreaktorer än 12 i framtiden
- Har ingen bestämd åsikt i frågan

Fråga 35. Hur ställer Du dig till en etablering av följande verksamheter i Din egen kommun?

	Mycket positiv	Ganska positiv	Varken positiv eller negativ	Ganska negativ	Mycket negativ
Oljeraffinaderi	<input type="checkbox"/>	<input type="checkbox"/>	<input type="checkbox"/>	<input type="checkbox"/>	<input type="checkbox"/>
Anläggning för miljöfarligt avfall	<input type="checkbox"/>	<input type="checkbox"/>	<input type="checkbox"/>	<input type="checkbox"/>	<input type="checkbox"/>
Kärnkraftverk	<input type="checkbox"/>	<input type="checkbox"/>	<input type="checkbox"/>	<input type="checkbox"/>	<input type="checkbox"/>
Vindkraftverk	<input type="checkbox"/>	<input type="checkbox"/>	<input type="checkbox"/>	<input type="checkbox"/>	<input type="checkbox"/>
Slutförvar för kärnkraftens högaktiva avfall	<input type="checkbox"/>	<input type="checkbox"/>	<input type="checkbox"/>	<input type="checkbox"/>	<input type="checkbox"/>

Fråga 36. Hur stort förtroende har Du för följande grupper när det gäller information om energi och kärnkraft?

	Mycket stort	Ganska stort	Ganska litet	Mycket litet
Miljöorganisationer	<input type="checkbox"/>	<input type="checkbox"/>	<input type="checkbox"/>	<input type="checkbox"/>
Kärnkraftsindustrin	<input type="checkbox"/>	<input type="checkbox"/>	<input type="checkbox"/>	<input type="checkbox"/>
Regeringen	<input type="checkbox"/>	<input type="checkbox"/>	<input type="checkbox"/>	<input type="checkbox"/>
Forskare	<input type="checkbox"/>	<input type="checkbox"/>	<input type="checkbox"/>	<input type="checkbox"/>
Journalister	<input type="checkbox"/>	<input type="checkbox"/>	<input type="checkbox"/>	<input type="checkbox"/>
Statliga myndigheter	<input type="checkbox"/>	<input type="checkbox"/>	<input type="checkbox"/>	<input type="checkbox"/>
Kommunstyrelsen i Din kommun	<input type="checkbox"/>	<input type="checkbox"/>	<input type="checkbox"/>	<input type="checkbox"/>

Fråga 37. Tror Du att vi i Sverige kommer att kunna hantera och slutförvara kärnkraftens avfall på ett säkert sätt?

	Ja	Nej
På kort sikt (de närmaste 50 åren)	<input type="checkbox"/>	<input type="checkbox"/>
På lång sikt (så länge avfallet är farligt för människor och miljö)	<input type="checkbox"/>	<input type="checkbox"/>

Fråga 38. Vad anser Du om följande risker som har diskuterats i samband med kärnkraften? Hur stor är risken för:

	<div style="display: flex; justify-content: space-between; align-items: center;"> <div style="text-align: center;"> <p>Mycket liten risk</p> <p>↓</p> </div> <div style="text-align: center;"> <p>Mycket stor risk</p> <p>↓</p> </div> </div>									
	1	2	3	4	5	6	7	8	9	10
a En större olycka med radioaktivt utsläpp i ett kärnkraftverk i Sverige	<input type="checkbox"/>	<input type="checkbox"/>	<input type="checkbox"/>	<input type="checkbox"/>	<input type="checkbox"/>	<input type="checkbox"/>	<input type="checkbox"/>	<input type="checkbox"/>	<input type="checkbox"/>	<input type="checkbox"/>
b Att vi i Sverige inte kan hantera och slutförvara kärnkraftens högaktiva avfall på ett säkert sätt	<input type="checkbox"/>	<input type="checkbox"/>	<input type="checkbox"/>	<input type="checkbox"/>	<input type="checkbox"/>	<input type="checkbox"/>	<input type="checkbox"/>	<input type="checkbox"/>	<input type="checkbox"/>	<input type="checkbox"/>
c Att kärnkraften leder till att allt fler länder skaffar sig atomvapen	<input type="checkbox"/>	<input type="checkbox"/>	<input type="checkbox"/>	<input type="checkbox"/>	<input type="checkbox"/>	<input type="checkbox"/>	<input type="checkbox"/>	<input type="checkbox"/>	<input type="checkbox"/>	<input type="checkbox"/>
d Att länderna i Östeuropa inte kan hantera sina kärnkraftverk och sitt kärnavfall på ett säkert sätt	<input type="checkbox"/>	<input type="checkbox"/>	<input type="checkbox"/>	<input type="checkbox"/>	<input type="checkbox"/>	<input type="checkbox"/>	<input type="checkbox"/>	<input type="checkbox"/>	<input type="checkbox"/>	<input type="checkbox"/>
	01	02	03	04	05	06	07	08	09	10

Fråga 39. Hur intresserad är Du i allmänhet av miljöfrågor?

Mycket intresserad Ganska intresserad Inte särskilt intresserad Inte alls intresserad

Fråga 40. Nedanstående lista innefattar ett antal förslag som förekommit i den svenska miljödebatten. Vilken är Din åsikt om vart och ett av dem?

		Mycket bra förslag	Ganska bra förslag	Varken bra eller dåligt förslag	Ganska dåligt förslag	Mycket dåligt förslag
a	Sänka hastigheten på vägarna	<input type="checkbox"/>	<input type="checkbox"/>	<input type="checkbox"/>	<input type="checkbox"/>	<input type="checkbox"/>
b	Lagstifta om sortering av hushållsavfall	<input type="checkbox"/>	<input type="checkbox"/>	<input type="checkbox"/>	<input type="checkbox"/>	<input type="checkbox"/>
c	Bygga ut kollektivtrafiken	<input type="checkbox"/>	<input type="checkbox"/>	<input type="checkbox"/>	<input type="checkbox"/>	<input type="checkbox"/>
d	Öka u-hjälpen om den syftar till en bättre miljö	<input type="checkbox"/>	<input type="checkbox"/>	<input type="checkbox"/>	<input type="checkbox"/>	<input type="checkbox"/>
e	Sverige skall satsa mer pengar på miljöprojekt i Baltikum	<input type="checkbox"/>	<input type="checkbox"/>	<input type="checkbox"/>	<input type="checkbox"/>	<input type="checkbox"/>
f	Satsa på ett miljövänligt samhälle även om det innebär låg eller ingen ekonomisk tillväxt	<input type="checkbox"/>	<input type="checkbox"/>	<input type="checkbox"/>	<input type="checkbox"/>	<input type="checkbox"/>

Fråga 41. I vilken utsträckning är Du personligen beredd att betala högre skatt om pengarna används till miljöändamål inom något av följande geografiska områden?

	Inte alls beredd att betala högre skatt			I mycket hög grad beredd att betala högre skatt							
	0	1	2	3	4	5	6	7	8	9	10
i Din kommun	<input type="checkbox"/>	<input type="checkbox"/>	<input type="checkbox"/>	<input type="checkbox"/>	<input type="checkbox"/>	<input type="checkbox"/>	<input type="checkbox"/>	<input type="checkbox"/>	<input type="checkbox"/>	<input type="checkbox"/>	<input type="checkbox"/>
i Sverige	<input type="checkbox"/>	<input type="checkbox"/>	<input type="checkbox"/>	<input type="checkbox"/>	<input type="checkbox"/>	<input type="checkbox"/>	<input type="checkbox"/>	<input type="checkbox"/>	<input type="checkbox"/>	<input type="checkbox"/>	<input type="checkbox"/>
i Baltikum	<input type="checkbox"/>	<input type="checkbox"/>	<input type="checkbox"/>	<input type="checkbox"/>	<input type="checkbox"/>	<input type="checkbox"/>	<input type="checkbox"/>	<input type="checkbox"/>	<input type="checkbox"/>	<input type="checkbox"/>	<input type="checkbox"/>
i U-länder	<input type="checkbox"/>	<input type="checkbox"/>	<input type="checkbox"/>	<input type="checkbox"/>	<input type="checkbox"/>	<input type="checkbox"/>	<input type="checkbox"/>	<input type="checkbox"/>	<input type="checkbox"/>	<input type="checkbox"/>	<input type="checkbox"/>

Fråga 42. Hur ofta gör Du personligen nedanstående saker?

	Aldrig	Ibland	Ganska ofta	Mycket ofta	Alltid	Kör aldrig bil
a	<input type="checkbox"/>	<input type="checkbox"/>	<input type="checkbox"/>	<input type="checkbox"/>	<input type="checkbox"/>	<input type="checkbox"/>
b	<input type="checkbox"/>	<input type="checkbox"/>	<input type="checkbox"/>	<input type="checkbox"/>	<input type="checkbox"/>	<input type="checkbox"/>
c	<input type="checkbox"/>	<input type="checkbox"/>	<input type="checkbox"/>	<input type="checkbox"/>	<input type="checkbox"/>	<input type="checkbox"/>
d	<input type="checkbox"/>	<input type="checkbox"/>	<input type="checkbox"/>	<input type="checkbox"/>	<input type="checkbox"/>	<input type="checkbox"/>
e	<input type="checkbox"/>	<input type="checkbox"/>	<input type="checkbox"/>	<input type="checkbox"/>	<input type="checkbox"/>	<input type="checkbox"/>

NEDAN FÖLJER TVÅ FRÅGOR SOM HANDLAR OM HÄLSORISKER.
I DEN FÖRSTA FRÅGAN SKALL DU TÄNKA PÅ RISKER FÖR HELA SVENSKA FOLKET
OCH I DEN ANDRA SKALL DU TÄNKA PÅ RISKER FÖR DIG PERSONLIGEN.

Fråga 43. Om Du ser till Sverige idag, vad anser Du om följande risker för det svenska folkets liv och hälsa?

		Mycket liten risk										Mycket stor risk											
		0	1	2	3	4	5	6	7	8	9	10	0	1	2	3	4	5	6	7	8	9	10
a	Rökning	<input type="checkbox"/>	<input type="checkbox"/>	<input type="checkbox"/>	<input type="checkbox"/>	<input type="checkbox"/>	<input type="checkbox"/>	<input type="checkbox"/>	<input type="checkbox"/>	<input type="checkbox"/>	<input type="checkbox"/>	<input type="checkbox"/>	<input type="checkbox"/>	<input type="checkbox"/>	<input type="checkbox"/>	<input type="checkbox"/>	<input type="checkbox"/>	<input type="checkbox"/>	<input type="checkbox"/>	<input type="checkbox"/>	<input type="checkbox"/>	<input type="checkbox"/>	
b	Alkohol	<input type="checkbox"/>	<input type="checkbox"/>	<input type="checkbox"/>	<input type="checkbox"/>	<input type="checkbox"/>	<input type="checkbox"/>	<input type="checkbox"/>	<input type="checkbox"/>	<input type="checkbox"/>	<input type="checkbox"/>	<input type="checkbox"/>	<input type="checkbox"/>	<input type="checkbox"/>	<input type="checkbox"/>	<input type="checkbox"/>	<input type="checkbox"/>	<input type="checkbox"/>	<input type="checkbox"/>	<input type="checkbox"/>	<input type="checkbox"/>	<input type="checkbox"/>	
c	Narkotika	<input type="checkbox"/>	<input type="checkbox"/>	<input type="checkbox"/>	<input type="checkbox"/>	<input type="checkbox"/>	<input type="checkbox"/>	<input type="checkbox"/>	<input type="checkbox"/>	<input type="checkbox"/>	<input type="checkbox"/>	<input type="checkbox"/>	<input type="checkbox"/>	<input type="checkbox"/>	<input type="checkbox"/>	<input type="checkbox"/>	<input type="checkbox"/>	<input type="checkbox"/>	<input type="checkbox"/>	<input type="checkbox"/>	<input type="checkbox"/>	<input type="checkbox"/>	
d	Aids	<input type="checkbox"/>	<input type="checkbox"/>	<input type="checkbox"/>	<input type="checkbox"/>	<input type="checkbox"/>	<input type="checkbox"/>	<input type="checkbox"/>	<input type="checkbox"/>	<input type="checkbox"/>	<input type="checkbox"/>	<input type="checkbox"/>	<input type="checkbox"/>	<input type="checkbox"/>	<input type="checkbox"/>	<input type="checkbox"/>	<input type="checkbox"/>	<input type="checkbox"/>	<input type="checkbox"/>	<input type="checkbox"/>	<input type="checkbox"/>	<input type="checkbox"/>	
e	Övervikt	<input type="checkbox"/>	<input type="checkbox"/>	<input type="checkbox"/>	<input type="checkbox"/>	<input type="checkbox"/>	<input type="checkbox"/>	<input type="checkbox"/>	<input type="checkbox"/>	<input type="checkbox"/>	<input type="checkbox"/>	<input type="checkbox"/>	<input type="checkbox"/>	<input type="checkbox"/>	<input type="checkbox"/>	<input type="checkbox"/>	<input type="checkbox"/>	<input type="checkbox"/>	<input type="checkbox"/>	<input type="checkbox"/>	<input type="checkbox"/>	<input type="checkbox"/>	
f	Våld och övergrepp	<input type="checkbox"/>	<input type="checkbox"/>	<input type="checkbox"/>	<input type="checkbox"/>	<input type="checkbox"/>	<input type="checkbox"/>	<input type="checkbox"/>	<input type="checkbox"/>	<input type="checkbox"/>	<input type="checkbox"/>	<input type="checkbox"/>	<input type="checkbox"/>	<input type="checkbox"/>	<input type="checkbox"/>	<input type="checkbox"/>	<input type="checkbox"/>	<input type="checkbox"/>	<input type="checkbox"/>	<input type="checkbox"/>	<input type="checkbox"/>	<input type="checkbox"/>	
g	Kärnkraften	<input type="checkbox"/>	<input type="checkbox"/>	<input type="checkbox"/>	<input type="checkbox"/>	<input type="checkbox"/>	<input type="checkbox"/>	<input type="checkbox"/>	<input type="checkbox"/>	<input type="checkbox"/>	<input type="checkbox"/>	<input type="checkbox"/>	<input type="checkbox"/>	<input type="checkbox"/>	<input type="checkbox"/>	<input type="checkbox"/>	<input type="checkbox"/>	<input type="checkbox"/>	<input type="checkbox"/>	<input type="checkbox"/>	<input type="checkbox"/>	<input type="checkbox"/>	
h	Bildskärmsarbete	<input type="checkbox"/>	<input type="checkbox"/>	<input type="checkbox"/>	<input type="checkbox"/>	<input type="checkbox"/>	<input type="checkbox"/>	<input type="checkbox"/>	<input type="checkbox"/>	<input type="checkbox"/>	<input type="checkbox"/>	<input type="checkbox"/>	<input type="checkbox"/>	<input type="checkbox"/>	<input type="checkbox"/>	<input type="checkbox"/>	<input type="checkbox"/>	<input type="checkbox"/>	<input type="checkbox"/>	<input type="checkbox"/>	<input type="checkbox"/>	<input type="checkbox"/>	
i	Arbetslöshet	<input type="checkbox"/>	<input type="checkbox"/>	<input type="checkbox"/>	<input type="checkbox"/>	<input type="checkbox"/>	<input type="checkbox"/>	<input type="checkbox"/>	<input type="checkbox"/>	<input type="checkbox"/>	<input type="checkbox"/>	<input type="checkbox"/>	<input type="checkbox"/>	<input type="checkbox"/>	<input type="checkbox"/>	<input type="checkbox"/>	<input type="checkbox"/>	<input type="checkbox"/>	<input type="checkbox"/>	<input type="checkbox"/>	<input type="checkbox"/>	<input type="checkbox"/>	
j	Ensamhet	<input type="checkbox"/>	<input type="checkbox"/>	<input type="checkbox"/>	<input type="checkbox"/>	<input type="checkbox"/>	<input type="checkbox"/>	<input type="checkbox"/>	<input type="checkbox"/>	<input type="checkbox"/>	<input type="checkbox"/>	<input type="checkbox"/>	<input type="checkbox"/>	<input type="checkbox"/>	<input type="checkbox"/>	<input type="checkbox"/>	<input type="checkbox"/>	<input type="checkbox"/>	<input type="checkbox"/>	<input type="checkbox"/>	<input type="checkbox"/>	<input type="checkbox"/>	
k	Skador i arbetslivet	<input type="checkbox"/>	<input type="checkbox"/>	<input type="checkbox"/>	<input type="checkbox"/>	<input type="checkbox"/>	<input type="checkbox"/>	<input type="checkbox"/>	<input type="checkbox"/>	<input type="checkbox"/>	<input type="checkbox"/>	<input type="checkbox"/>	<input type="checkbox"/>	<input type="checkbox"/>	<input type="checkbox"/>	<input type="checkbox"/>	<input type="checkbox"/>	<input type="checkbox"/>	<input type="checkbox"/>	<input type="checkbox"/>	<input type="checkbox"/>	<input type="checkbox"/>	
l	Trafikolyckor	<input type="checkbox"/>	<input type="checkbox"/>	<input type="checkbox"/>	<input type="checkbox"/>	<input type="checkbox"/>	<input type="checkbox"/>	<input type="checkbox"/>	<input type="checkbox"/>	<input type="checkbox"/>	<input type="checkbox"/>	<input type="checkbox"/>	<input type="checkbox"/>	<input type="checkbox"/>	<input type="checkbox"/>	<input type="checkbox"/>	<input type="checkbox"/>	<input type="checkbox"/>	<input type="checkbox"/>	<input type="checkbox"/>	<input type="checkbox"/>	<input type="checkbox"/>	
m	Avgaser från biltrafiken	<input type="checkbox"/>	<input type="checkbox"/>	<input type="checkbox"/>	<input type="checkbox"/>	<input type="checkbox"/>	<input type="checkbox"/>	<input type="checkbox"/>	<input type="checkbox"/>	<input type="checkbox"/>	<input type="checkbox"/>	<input type="checkbox"/>	<input type="checkbox"/>	<input type="checkbox"/>	<input type="checkbox"/>	<input type="checkbox"/>	<input type="checkbox"/>	<input type="checkbox"/>	<input type="checkbox"/>	<input type="checkbox"/>	<input type="checkbox"/>	<input type="checkbox"/>	
n	Kemikalier i livsmedel	<input type="checkbox"/>	<input type="checkbox"/>	<input type="checkbox"/>	<input type="checkbox"/>	<input type="checkbox"/>	<input type="checkbox"/>	<input type="checkbox"/>	<input type="checkbox"/>	<input type="checkbox"/>	<input type="checkbox"/>	<input type="checkbox"/>	<input type="checkbox"/>	<input type="checkbox"/>	<input type="checkbox"/>	<input type="checkbox"/>	<input type="checkbox"/>	<input type="checkbox"/>	<input type="checkbox"/>	<input type="checkbox"/>	<input type="checkbox"/>	<input type="checkbox"/>	
o	Allergier	<input type="checkbox"/>	<input type="checkbox"/>	<input type="checkbox"/>	<input type="checkbox"/>	<input type="checkbox"/>	<input type="checkbox"/>	<input type="checkbox"/>	<input type="checkbox"/>	<input type="checkbox"/>	<input type="checkbox"/>	<input type="checkbox"/>	<input type="checkbox"/>	<input type="checkbox"/>	<input type="checkbox"/>	<input type="checkbox"/>	<input type="checkbox"/>	<input type="checkbox"/>	<input type="checkbox"/>	<input type="checkbox"/>	<input type="checkbox"/>	<input type="checkbox"/>	
p	Våldsfilmer	<input type="checkbox"/>	<input type="checkbox"/>	<input type="checkbox"/>	<input type="checkbox"/>	<input type="checkbox"/>	<input type="checkbox"/>	<input type="checkbox"/>	<input type="checkbox"/>	<input type="checkbox"/>	<input type="checkbox"/>	<input type="checkbox"/>	<input type="checkbox"/>	<input type="checkbox"/>	<input type="checkbox"/>	<input type="checkbox"/>	<input type="checkbox"/>	<input type="checkbox"/>	<input type="checkbox"/>	<input type="checkbox"/>	<input type="checkbox"/>	<input type="checkbox"/>	
q	TV-tittande	<input type="checkbox"/>	<input type="checkbox"/>	<input type="checkbox"/>	<input type="checkbox"/>	<input type="checkbox"/>	<input type="checkbox"/>	<input type="checkbox"/>	<input type="checkbox"/>	<input type="checkbox"/>	<input type="checkbox"/>	<input type="checkbox"/>	<input type="checkbox"/>	<input type="checkbox"/>	<input type="checkbox"/>	<input type="checkbox"/>	<input type="checkbox"/>	<input type="checkbox"/>	<input type="checkbox"/>	<input type="checkbox"/>	<input type="checkbox"/>	<input type="checkbox"/>	
r	Genmanipulerade livsmedel	<input type="checkbox"/>	<input type="checkbox"/>	<input type="checkbox"/>	<input type="checkbox"/>	<input type="checkbox"/>	<input type="checkbox"/>	<input type="checkbox"/>	<input type="checkbox"/>	<input type="checkbox"/>	<input type="checkbox"/>	<input type="checkbox"/>	<input type="checkbox"/>	<input type="checkbox"/>	<input type="checkbox"/>	<input type="checkbox"/>	<input type="checkbox"/>	<input type="checkbox"/>	<input type="checkbox"/>	<input type="checkbox"/>	<input type="checkbox"/>	<input type="checkbox"/>	
		01	02	03	04	05	06	07	08	09	10	01	02	03	04	05	06	07	08	09	10	11	

Fråga 44. Vad anser Du om följande risker för Ditt eget liv och hälsa?

		Mycket liten risk										Mycket stor risk											
		0	1	2	3	4	5	6	7	8	9	10	0	1	2	3	4	5	6	7	8	9	10
a	Rökning	<input type="checkbox"/>	<input type="checkbox"/>	<input type="checkbox"/>	<input type="checkbox"/>	<input type="checkbox"/>	<input type="checkbox"/>	<input type="checkbox"/>	<input type="checkbox"/>	<input type="checkbox"/>	<input type="checkbox"/>	<input type="checkbox"/>	<input type="checkbox"/>	<input type="checkbox"/>	<input type="checkbox"/>	<input type="checkbox"/>	<input type="checkbox"/>	<input type="checkbox"/>	<input type="checkbox"/>	<input type="checkbox"/>	<input type="checkbox"/>	<input type="checkbox"/>	
b	Alkohol	<input type="checkbox"/>	<input type="checkbox"/>	<input type="checkbox"/>	<input type="checkbox"/>	<input type="checkbox"/>	<input type="checkbox"/>	<input type="checkbox"/>	<input type="checkbox"/>	<input type="checkbox"/>	<input type="checkbox"/>	<input type="checkbox"/>	<input type="checkbox"/>	<input type="checkbox"/>	<input type="checkbox"/>	<input type="checkbox"/>	<input type="checkbox"/>	<input type="checkbox"/>	<input type="checkbox"/>	<input type="checkbox"/>	<input type="checkbox"/>	<input type="checkbox"/>	
c	Narkotika	<input type="checkbox"/>	<input type="checkbox"/>	<input type="checkbox"/>	<input type="checkbox"/>	<input type="checkbox"/>	<input type="checkbox"/>	<input type="checkbox"/>	<input type="checkbox"/>	<input type="checkbox"/>	<input type="checkbox"/>	<input type="checkbox"/>	<input type="checkbox"/>	<input type="checkbox"/>	<input type="checkbox"/>	<input type="checkbox"/>	<input type="checkbox"/>	<input type="checkbox"/>	<input type="checkbox"/>	<input type="checkbox"/>	<input type="checkbox"/>	<input type="checkbox"/>	
d	Aids	<input type="checkbox"/>	<input type="checkbox"/>	<input type="checkbox"/>	<input type="checkbox"/>	<input type="checkbox"/>	<input type="checkbox"/>	<input type="checkbox"/>	<input type="checkbox"/>	<input type="checkbox"/>	<input type="checkbox"/>	<input type="checkbox"/>	<input type="checkbox"/>	<input type="checkbox"/>	<input type="checkbox"/>	<input type="checkbox"/>	<input type="checkbox"/>	<input type="checkbox"/>	<input type="checkbox"/>	<input type="checkbox"/>	<input type="checkbox"/>	<input type="checkbox"/>	
e	Övervikt	<input type="checkbox"/>	<input type="checkbox"/>	<input type="checkbox"/>	<input type="checkbox"/>	<input type="checkbox"/>	<input type="checkbox"/>	<input type="checkbox"/>	<input type="checkbox"/>	<input type="checkbox"/>	<input type="checkbox"/>	<input type="checkbox"/>	<input type="checkbox"/>	<input type="checkbox"/>	<input type="checkbox"/>	<input type="checkbox"/>	<input type="checkbox"/>	<input type="checkbox"/>	<input type="checkbox"/>	<input type="checkbox"/>	<input type="checkbox"/>	<input type="checkbox"/>	
f	Våld och övergrepp	<input type="checkbox"/>	<input type="checkbox"/>	<input type="checkbox"/>	<input type="checkbox"/>	<input type="checkbox"/>	<input type="checkbox"/>	<input type="checkbox"/>	<input type="checkbox"/>	<input type="checkbox"/>	<input type="checkbox"/>	<input type="checkbox"/>	<input type="checkbox"/>	<input type="checkbox"/>	<input type="checkbox"/>	<input type="checkbox"/>	<input type="checkbox"/>	<input type="checkbox"/>	<input type="checkbox"/>	<input type="checkbox"/>	<input type="checkbox"/>	<input type="checkbox"/>	
g	Kärnkraften	<input type="checkbox"/>	<input type="checkbox"/>	<input type="checkbox"/>	<input type="checkbox"/>	<input type="checkbox"/>	<input type="checkbox"/>	<input type="checkbox"/>	<input type="checkbox"/>	<input type="checkbox"/>	<input type="checkbox"/>	<input type="checkbox"/>	<input type="checkbox"/>	<input type="checkbox"/>	<input type="checkbox"/>	<input type="checkbox"/>	<input type="checkbox"/>	<input type="checkbox"/>	<input type="checkbox"/>	<input type="checkbox"/>	<input type="checkbox"/>	<input type="checkbox"/>	
h	Bildskärmsarbete	<input type="checkbox"/>	<input type="checkbox"/>	<input type="checkbox"/>	<input type="checkbox"/>	<input type="checkbox"/>	<input type="checkbox"/>	<input type="checkbox"/>	<input type="checkbox"/>	<input type="checkbox"/>	<input type="checkbox"/>	<input type="checkbox"/>	<input type="checkbox"/>	<input type="checkbox"/>	<input type="checkbox"/>	<input type="checkbox"/>	<input type="checkbox"/>	<input type="checkbox"/>	<input type="checkbox"/>	<input type="checkbox"/>	<input type="checkbox"/>	<input type="checkbox"/>	
i	Arbetslöshet	<input type="checkbox"/>	<input type="checkbox"/>	<input type="checkbox"/>	<input type="checkbox"/>	<input type="checkbox"/>	<input type="checkbox"/>	<input type="checkbox"/>	<input type="checkbox"/>	<input type="checkbox"/>	<input type="checkbox"/>	<input type="checkbox"/>	<input type="checkbox"/>	<input type="checkbox"/>	<input type="checkbox"/>	<input type="checkbox"/>	<input type="checkbox"/>	<input type="checkbox"/>	<input type="checkbox"/>	<input type="checkbox"/>	<input type="checkbox"/>	<input type="checkbox"/>	
j	Ensamhet	<input type="checkbox"/>	<input type="checkbox"/>	<input type="checkbox"/>	<input type="checkbox"/>	<input type="checkbox"/>	<input type="checkbox"/>	<input type="checkbox"/>	<input type="checkbox"/>	<input type="checkbox"/>	<input type="checkbox"/>	<input type="checkbox"/>	<input type="checkbox"/>	<input type="checkbox"/>	<input type="checkbox"/>	<input type="checkbox"/>	<input type="checkbox"/>	<input type="checkbox"/>	<input type="checkbox"/>	<input type="checkbox"/>	<input type="checkbox"/>	<input type="checkbox"/>	
k	Skador i arbetslivet	<input type="checkbox"/>	<input type="checkbox"/>	<input type="checkbox"/>	<input type="checkbox"/>	<input type="checkbox"/>	<input type="checkbox"/>	<input type="checkbox"/>	<input type="checkbox"/>	<input type="checkbox"/>	<input type="checkbox"/>	<input type="checkbox"/>	<input type="checkbox"/>	<input type="checkbox"/>	<input type="checkbox"/>	<input type="checkbox"/>	<input type="checkbox"/>	<input type="checkbox"/>	<input type="checkbox"/>	<input type="checkbox"/>	<input type="checkbox"/>	<input type="checkbox"/>	
l	Trafikolyckor	<input type="checkbox"/>	<input type="checkbox"/>	<input type="checkbox"/>	<input type="checkbox"/>	<input type="checkbox"/>	<input type="checkbox"/>	<input type="checkbox"/>	<input type="checkbox"/>	<input type="checkbox"/>	<input type="checkbox"/>	<input type="checkbox"/>	<input type="checkbox"/>	<input type="checkbox"/>	<input type="checkbox"/>	<input type="checkbox"/>	<input type="checkbox"/>	<input type="checkbox"/>	<input type="checkbox"/>	<input type="checkbox"/>	<input type="checkbox"/>	<input type="checkbox"/>	
m	Avgaser från biltrafiken	<input type="checkbox"/>	<input type="checkbox"/>	<input type="checkbox"/>	<input type="checkbox"/>	<input type="checkbox"/>	<input type="checkbox"/>	<input type="checkbox"/>	<input type="checkbox"/>	<input type="checkbox"/>	<input type="checkbox"/>	<input type="checkbox"/>	<input type="checkbox"/>	<input type="checkbox"/>	<input type="checkbox"/>	<input type="checkbox"/>	<input type="checkbox"/>	<input type="checkbox"/>	<input type="checkbox"/>	<input type="checkbox"/>	<input type="checkbox"/>	<input type="checkbox"/>	
n	Kemikalier i livsmedel	<input type="checkbox"/>	<input type="checkbox"/>	<input type="checkbox"/>	<input type="checkbox"/>	<input type="checkbox"/>	<input type="checkbox"/>	<input type="checkbox"/>	<input type="checkbox"/>	<input type="checkbox"/>	<input type="checkbox"/>	<input type="checkbox"/>	<input type="checkbox"/>	<input type="checkbox"/>	<input type="checkbox"/>	<input type="checkbox"/>	<input type="checkbox"/>	<input type="checkbox"/>	<input type="checkbox"/>	<input type="checkbox"/>	<input type="checkbox"/>	<input type="checkbox"/>	
o	Allergier	<input type="checkbox"/>	<input type="checkbox"/>	<input type="checkbox"/>	<input type="checkbox"/>	<input type="checkbox"/>	<input type="checkbox"/>	<input type="checkbox"/>	<input type="checkbox"/>	<input type="checkbox"/>	<input type="checkbox"/>	<input type="checkbox"/>	<input type="checkbox"/>	<input type="checkbox"/>	<input type="checkbox"/>	<input type="checkbox"/>	<input type="checkbox"/>	<input type="checkbox"/>	<input type="checkbox"/>	<input type="checkbox"/>	<input type="checkbox"/>	<input type="checkbox"/>	
p	Våldsfilmer	<input type="checkbox"/>	<input type="checkbox"/>	<input type="checkbox"/>	<input type="checkbox"/>	<input type="checkbox"/>	<input type="checkbox"/>	<input type="checkbox"/>	<input type="checkbox"/>	<input type="checkbox"/>	<input type="checkbox"/>	<input type="checkbox"/>	<input type="checkbox"/>	<input type="checkbox"/>	<input type="checkbox"/>	<input type="checkbox"/>	<input type="checkbox"/>	<input type="checkbox"/>	<input type="checkbox"/>	<input type="checkbox"/>	<input type="checkbox"/>	<input type="checkbox"/>	
q	TV-tittande	<input type="checkbox"/>	<input type="checkbox"/>	<input type="checkbox"/>	<input type="checkbox"/>	<input type="checkbox"/>	<input type="checkbox"/>	<input type="checkbox"/>	<input type="checkbox"/>	<input type="checkbox"/>	<input type="checkbox"/>	<input type="checkbox"/>	<input type="checkbox"/>	<input type="checkbox"/>	<input type="checkbox"/>	<input type="checkbox"/>	<input type="checkbox"/>	<input type="checkbox"/>	<input type="checkbox"/>	<input type="checkbox"/>	<input type="checkbox"/>	<input type="checkbox"/>	
r	Genmanipulerade livsmedel	<input type="checkbox"/>	<input type="checkbox"/>	<input type="checkbox"/>	<input type="checkbox"/>	<input type="checkbox"/>	<input type="checkbox"/>	<input type="checkbox"/>	<input type="checkbox"/>	<input type="checkbox"/>	<input type="checkbox"/>	<input type="checkbox"/>	<input type="checkbox"/>	<input type="checkbox"/>	<input type="checkbox"/>	<input type="checkbox"/>	<input type="checkbox"/>	<input type="checkbox"/>	<input type="checkbox"/>	<input type="checkbox"/>	<input type="checkbox"/>	<input type="checkbox"/>	
		01	02	03	04	05	06	07	08	09	10	01	02	03	04	05	06	07	08	09	10	11	

HÄR KOMMER NÅGRA FRÅGOR OM MEDIEVANOR,
FRITIDSINTRESSEN OCH AKTUELLA SAMHÄLLSFRÅGOR

Fråga 45. Hur ofta brukar Du lyssna på följande radiokanaler?

		Dagligen	5-6 ggr/ vecka	3-4 ggr/ vecka	1-2 ggr/ vecka	Mer sällan	Aldrig
a	P1 i Sveriges Radio	<input type="checkbox"/>	<input type="checkbox"/>	<input type="checkbox"/>	<input type="checkbox"/>	<input type="checkbox"/>	<input type="checkbox"/>
b	P2 i Sveriges Radio	<input type="checkbox"/>	<input type="checkbox"/>	<input type="checkbox"/>	<input type="checkbox"/>	<input type="checkbox"/>	<input type="checkbox"/>
c	P3 i Sveriges Radio	<input type="checkbox"/>	<input type="checkbox"/>	<input type="checkbox"/>	<input type="checkbox"/>	<input type="checkbox"/>	<input type="checkbox"/>
d	P4 i Sveriges Radio/Lokalradion	<input type="checkbox"/>	<input type="checkbox"/>	<input type="checkbox"/>	<input type="checkbox"/>	<input type="checkbox"/>	<input type="checkbox"/>
e	Radio Rix	<input type="checkbox"/>	<input type="checkbox"/>	<input type="checkbox"/>	<input type="checkbox"/>	<input type="checkbox"/>	<input type="checkbox"/>
f	Radio City	<input type="checkbox"/>	<input type="checkbox"/>	<input type="checkbox"/>	<input type="checkbox"/>	<input type="checkbox"/>	<input type="checkbox"/>
g	NRJ/Radio Energy	<input type="checkbox"/>	<input type="checkbox"/>	<input type="checkbox"/>	<input type="checkbox"/>	<input type="checkbox"/>	<input type="checkbox"/>
h	Megapol	<input type="checkbox"/>	<input type="checkbox"/>	<input type="checkbox"/>	<input type="checkbox"/>	<input type="checkbox"/>	<input type="checkbox"/>
i	Annan privat lokalradio	<input type="checkbox"/>	<input type="checkbox"/>	<input type="checkbox"/>	<input type="checkbox"/>	<input type="checkbox"/>	<input type="checkbox"/>
j	Närradiokanal	<input type="checkbox"/>	<input type="checkbox"/>	<input type="checkbox"/>	<input type="checkbox"/>	<input type="checkbox"/>	<input type="checkbox"/>
		1	2	3	4	5	6

Fråga 46. Hur ofta brukar Du titta på program i följande TV-kanaler?

		Har ej tillgång	Tittar på kanalen:					Aldrig
			Dagligen	5-6 ggr/ vecka	3-4 ggr/ vecka	1-2 ggr/ vecka	Mer sällan	
a	SVT1 - Ettan	<input type="checkbox"/>	<input type="checkbox"/>	<input type="checkbox"/>	<input type="checkbox"/>	<input type="checkbox"/>	<input type="checkbox"/>	<input type="checkbox"/>
b	SVT2 - Tvåan	<input type="checkbox"/>	<input type="checkbox"/>	<input type="checkbox"/>	<input type="checkbox"/>	<input type="checkbox"/>	<input type="checkbox"/>	<input type="checkbox"/>
c	TV3	<input type="checkbox"/>	<input type="checkbox"/>	<input type="checkbox"/>	<input type="checkbox"/>	<input type="checkbox"/>	<input type="checkbox"/>	<input type="checkbox"/>
d	TV4	<input type="checkbox"/>	<input type="checkbox"/>	<input type="checkbox"/>	<input type="checkbox"/>	<input type="checkbox"/>	<input type="checkbox"/>	<input type="checkbox"/>
e	Kanal 5 - Femman	<input type="checkbox"/>	<input type="checkbox"/>	<input type="checkbox"/>	<input type="checkbox"/>	<input type="checkbox"/>	<input type="checkbox"/>	<input type="checkbox"/>
f	TV6	<input type="checkbox"/>	<input type="checkbox"/>	<input type="checkbox"/>	<input type="checkbox"/>	<input type="checkbox"/>	<input type="checkbox"/>	<input type="checkbox"/>
g	Z-TV	<input type="checkbox"/>	<input type="checkbox"/>	<input type="checkbox"/>	<input type="checkbox"/>	<input type="checkbox"/>	<input type="checkbox"/>	<input type="checkbox"/>
h	MTV	<input type="checkbox"/>	<input type="checkbox"/>	<input type="checkbox"/>	<input type="checkbox"/>	<input type="checkbox"/>	<input type="checkbox"/>	<input type="checkbox"/>
i	Canal+/Filmnet	<input type="checkbox"/>	<input type="checkbox"/>	<input type="checkbox"/>	<input type="checkbox"/>	<input type="checkbox"/>	<input type="checkbox"/>	<input type="checkbox"/>
j	TV 1000	<input type="checkbox"/>	<input type="checkbox"/>	<input type="checkbox"/>	<input type="checkbox"/>	<input type="checkbox"/>	<input type="checkbox"/>	<input type="checkbox"/>
k	Eurosport	<input type="checkbox"/>	<input type="checkbox"/>	<input type="checkbox"/>	<input type="checkbox"/>	<input type="checkbox"/>	<input type="checkbox"/>	<input type="checkbox"/>
		1	2	3	4	5	6	7

Fråga 47. Vilket är Ditt allmänna intryck av de svenska TV-kanalerna?

	Mycket positivt	Ganska positivt	Varken positivt eller negativt	Ganska negativt	Mycket negativt	Ingen uppfattning
SVT1 - Ettan	<input type="checkbox"/>	<input type="checkbox"/>	<input type="checkbox"/>	<input type="checkbox"/>	<input type="checkbox"/>	<input type="checkbox"/>
SVT2 - Tvåan	<input type="checkbox"/>	<input type="checkbox"/>	<input type="checkbox"/>	<input type="checkbox"/>	<input type="checkbox"/>	<input type="checkbox"/>
TV 3	<input type="checkbox"/>	<input type="checkbox"/>	<input type="checkbox"/>	<input type="checkbox"/>	<input type="checkbox"/>	<input type="checkbox"/>
TV 4	<input type="checkbox"/>	<input type="checkbox"/>	<input type="checkbox"/>	<input type="checkbox"/>	<input type="checkbox"/>	<input type="checkbox"/>
Kanal 5 - Femman	<input type="checkbox"/>	<input type="checkbox"/>	<input type="checkbox"/>	<input type="checkbox"/>	<input type="checkbox"/>	<input type="checkbox"/>
Z-TV	<input type="checkbox"/>	<input type="checkbox"/>	<input type="checkbox"/>	<input type="checkbox"/>	<input type="checkbox"/>	<input type="checkbox"/>
TV6	<input type="checkbox"/>	<input type="checkbox"/>	<input type="checkbox"/>	<input type="checkbox"/>	<input type="checkbox"/>	<input type="checkbox"/>
TV21	<input type="checkbox"/>	<input type="checkbox"/>	<input type="checkbox"/>	<input type="checkbox"/>	<input type="checkbox"/>	<input type="checkbox"/>

**Fråga 48. Vilken TV-kanal tycker Du har de bästa programmen när det gäller...
(Kryssa för endast en kanal per programtyp.)**

		SVT1 - Ettan	SVT2 - Tvåan	TV 3	TV 4	Annan TV- kanal	Ingen uppfattning
a	Barnprogram	<input type="checkbox"/>	<input type="checkbox"/>	<input type="checkbox"/>	<input type="checkbox"/>	<input type="checkbox"/>	<input type="checkbox"/>
b	Nyheter	<input type="checkbox"/>	<input type="checkbox"/>	<input type="checkbox"/>	<input type="checkbox"/>	<input type="checkbox"/>	<input type="checkbox"/>
c	Ungdomsprogram	<input type="checkbox"/>	<input type="checkbox"/>	<input type="checkbox"/>	<input type="checkbox"/>	<input type="checkbox"/>	<input type="checkbox"/>
d	Sport	<input type="checkbox"/>	<input type="checkbox"/>	<input type="checkbox"/>	<input type="checkbox"/>	<input type="checkbox"/>	<input type="checkbox"/>
e	Lättare underhållning	<input type="checkbox"/>	<input type="checkbox"/>	<input type="checkbox"/>	<input type="checkbox"/>	<input type="checkbox"/>	<input type="checkbox"/>
f	Naturprogram	<input type="checkbox"/>	<input type="checkbox"/>	<input type="checkbox"/>	<input type="checkbox"/>	<input type="checkbox"/>	<input type="checkbox"/>
g	Samhällsprogram/magasin	<input type="checkbox"/>	<input type="checkbox"/>	<input type="checkbox"/>	<input type="checkbox"/>	<input type="checkbox"/>	<input type="checkbox"/>
h	Teater, opera, konsert	<input type="checkbox"/>	<input type="checkbox"/>	<input type="checkbox"/>	<input type="checkbox"/>	<input type="checkbox"/>	<input type="checkbox"/>
i	Kulturprogram/magasin	<input type="checkbox"/>	<input type="checkbox"/>	<input type="checkbox"/>	<input type="checkbox"/>	<input type="checkbox"/>	<input type="checkbox"/>
j	TV-serier	<input type="checkbox"/>	<input type="checkbox"/>	<input type="checkbox"/>	<input type="checkbox"/>	<input type="checkbox"/>	<input type="checkbox"/>
k	Långfilmer	<input type="checkbox"/>	<input type="checkbox"/>	<input type="checkbox"/>	<input type="checkbox"/>	<input type="checkbox"/>	<input type="checkbox"/>
l	Populärmusik	<input type="checkbox"/>	<input type="checkbox"/>	<input type="checkbox"/>	<input type="checkbox"/>	<input type="checkbox"/>	<input type="checkbox"/>
m	Dokumentärer	<input type="checkbox"/>	<input type="checkbox"/>	<input type="checkbox"/>	<input type="checkbox"/>	<input type="checkbox"/>	<input type="checkbox"/>
		1	2	3	4	5	6

Fråga 49. Hur ofta brukar Du titta på följande program?

		Känner ej till programmet	Alltid	Ofta	Då och då	Sällan	Aldrig
a	Bingo-Lotto	<input type="checkbox"/>	<input type="checkbox"/>	<input type="checkbox"/>	<input type="checkbox"/>	<input type="checkbox"/>	<input type="checkbox"/>
b	Rederiet	<input type="checkbox"/>	<input type="checkbox"/>	<input type="checkbox"/>	<input type="checkbox"/>	<input type="checkbox"/>	<input type="checkbox"/>
c	Nike	<input type="checkbox"/>	<input type="checkbox"/>	<input type="checkbox"/>	<input type="checkbox"/>	<input type="checkbox"/>	<input type="checkbox"/>
d	Oprah Winfrey	<input type="checkbox"/>	<input type="checkbox"/>	<input type="checkbox"/>	<input type="checkbox"/>	<input type="checkbox"/>	<input type="checkbox"/>
e	Svar Direkt	<input type="checkbox"/>	<input type="checkbox"/>	<input type="checkbox"/>	<input type="checkbox"/>	<input type="checkbox"/>	<input type="checkbox"/>
f	Plus	<input type="checkbox"/>	<input type="checkbox"/>	<input type="checkbox"/>	<input type="checkbox"/>	<input type="checkbox"/>	<input type="checkbox"/>
g	Elbyl	<input type="checkbox"/>	<input type="checkbox"/>	<input type="checkbox"/>	<input type="checkbox"/>	<input type="checkbox"/>	<input type="checkbox"/>
h	Striptease	<input type="checkbox"/>	<input type="checkbox"/>	<input type="checkbox"/>	<input type="checkbox"/>	<input type="checkbox"/>	<input type="checkbox"/>
i	Beverly Hills 90210	<input type="checkbox"/>	<input type="checkbox"/>	<input type="checkbox"/>	<input type="checkbox"/>	<input type="checkbox"/>	<input type="checkbox"/>
j	Jeopardy	<input type="checkbox"/>	<input type="checkbox"/>	<input type="checkbox"/>	<input type="checkbox"/>	<input type="checkbox"/>	<input type="checkbox"/>
k	Mitt i naturen	<input type="checkbox"/>	<input type="checkbox"/>	<input type="checkbox"/>	<input type="checkbox"/>	<input type="checkbox"/>	<input type="checkbox"/>

Fråga 50. Enligt Din mening, hur trovärdiga är nedanstående TV-program när de tar upp samhällsförhållanden i Sverige?

		Känner ej till programmet	Helt trovärdigt	Ganska trovärdigt	Inte särskilt trovärdigt	Inte alls trovärdigt
a	Speciellt	<input type="checkbox"/>	<input type="checkbox"/>	<input type="checkbox"/>	<input type="checkbox"/>	<input type="checkbox"/>
b	Reportrarna	<input type="checkbox"/>	<input type="checkbox"/>	<input type="checkbox"/>	<input type="checkbox"/>	<input type="checkbox"/>
c	Kalla Fakta	<input type="checkbox"/>	<input type="checkbox"/>	<input type="checkbox"/>	<input type="checkbox"/>	<input type="checkbox"/>
d	Striptease	<input type="checkbox"/>	<input type="checkbox"/>	<input type="checkbox"/>	<input type="checkbox"/>	<input type="checkbox"/>
e	Aschberg	<input type="checkbox"/>	<input type="checkbox"/>	<input type="checkbox"/>	<input type="checkbox"/>	<input type="checkbox"/>
f	Summerat	<input type="checkbox"/>	<input type="checkbox"/>	<input type="checkbox"/>	<input type="checkbox"/>	<input type="checkbox"/>
g	Ekdal	<input type="checkbox"/>	<input type="checkbox"/>	<input type="checkbox"/>	<input type="checkbox"/>	<input type="checkbox"/>
h	Rapports nyhetsmorgon	<input type="checkbox"/>	<input type="checkbox"/>	<input type="checkbox"/>	<input type="checkbox"/>	<input type="checkbox"/>
i	Nyhetsmorgon i TV4	<input type="checkbox"/>	<input type="checkbox"/>	<input type="checkbox"/>	<input type="checkbox"/>	<input type="checkbox"/>
j	Svar Direkt	<input type="checkbox"/>	<input type="checkbox"/>	<input type="checkbox"/>	<input type="checkbox"/>	<input type="checkbox"/>
k	Norra Magasinet	<input type="checkbox"/>	<input type="checkbox"/>	<input type="checkbox"/>	<input type="checkbox"/>	<input type="checkbox"/>

Fråga 51. Det finns flera orsaker till att man ser på olika typer av TV-program. Ange för var och en av programtyperna om Du tycker att påståendena stämmer (mer än ett kryss per rad är möjligt).

Programmen ger...		Stämmer på följande programtyp/er				
		Nyhets-program	Svenska TV-serier	Utländska TV-serier	Kultur-program	Har ingen uppfattning
a	intressanta samtalsämnen	<input type="checkbox"/>	<input type="checkbox"/>	<input type="checkbox"/>	<input type="checkbox"/>	<input type="checkbox"/>
b	bra och trevlig underhållning	<input type="checkbox"/>	<input type="checkbox"/>	<input type="checkbox"/>	<input type="checkbox"/>	<input type="checkbox"/>
c	impulser till fortsatt tankearbete	<input type="checkbox"/>	<input type="checkbox"/>	<input type="checkbox"/>	<input type="checkbox"/>	<input type="checkbox"/>
d	kunskaper om hur världen är beskaffad	<input type="checkbox"/>	<input type="checkbox"/>	<input type="checkbox"/>	<input type="checkbox"/>	<input type="checkbox"/>
e	möjligheter att koppla av	<input type="checkbox"/>	<input type="checkbox"/>	<input type="checkbox"/>	<input type="checkbox"/>	<input type="checkbox"/>
f	kunskaper om människor i andra länder	<input type="checkbox"/>	<input type="checkbox"/>	<input type="checkbox"/>	<input type="checkbox"/>	<input type="checkbox"/>
g	spännande idéer om nya livsstilar och moden	<input type="checkbox"/>	<input type="checkbox"/>	<input type="checkbox"/>	<input type="checkbox"/>	<input type="checkbox"/>
e	insikter om min egen livssituation	<input type="checkbox"/>	<input type="checkbox"/>	<input type="checkbox"/>	<input type="checkbox"/>	<input type="checkbox"/>
f	råd och upplysningar som man har nytta av i vardagslivet	<input type="checkbox"/>	<input type="checkbox"/>	<input type="checkbox"/>	<input type="checkbox"/>	<input type="checkbox"/>

Fråga 52. Vad är Din åsikt om följande TV-personligheter?

	Personen okänd för mig	Ogillar starkt											Varken gillar eller ogillar					Gillar starkt				
		-5	-4	-3	-2	-1	0	+1	+2	+3	+4	+5	↓	↓	↓	↓	↓	↓	↓	↓	↓	↓
a	Robert Aschberg	<input type="checkbox"/>	<input type="checkbox"/>	<input type="checkbox"/>	<input type="checkbox"/>	<input type="checkbox"/>	<input type="checkbox"/>	<input type="checkbox"/>	<input type="checkbox"/>	<input type="checkbox"/>	<input type="checkbox"/>	<input type="checkbox"/>	<input type="checkbox"/>	<input type="checkbox"/>	<input type="checkbox"/>	<input type="checkbox"/>	<input type="checkbox"/>	<input type="checkbox"/>	<input type="checkbox"/>	<input type="checkbox"/>	<input type="checkbox"/>	<input type="checkbox"/>
b	Bo Holmstöm	<input type="checkbox"/>	<input type="checkbox"/>	<input type="checkbox"/>	<input type="checkbox"/>	<input type="checkbox"/>	<input type="checkbox"/>	<input type="checkbox"/>	<input type="checkbox"/>	<input type="checkbox"/>	<input type="checkbox"/>	<input type="checkbox"/>	<input type="checkbox"/>	<input type="checkbox"/>	<input type="checkbox"/>	<input type="checkbox"/>	<input type="checkbox"/>	<input type="checkbox"/>	<input type="checkbox"/>	<input type="checkbox"/>	<input type="checkbox"/>	<input type="checkbox"/>
c	Lennart Ekdal	<input type="checkbox"/>	<input type="checkbox"/>	<input type="checkbox"/>	<input type="checkbox"/>	<input type="checkbox"/>	<input type="checkbox"/>	<input type="checkbox"/>	<input type="checkbox"/>	<input type="checkbox"/>	<input type="checkbox"/>	<input type="checkbox"/>	<input type="checkbox"/>	<input type="checkbox"/>	<input type="checkbox"/>	<input type="checkbox"/>	<input type="checkbox"/>	<input type="checkbox"/>	<input type="checkbox"/>	<input type="checkbox"/>	<input type="checkbox"/>	<input type="checkbox"/>
d	Anna Lindmarker	<input type="checkbox"/>	<input type="checkbox"/>	<input type="checkbox"/>	<input type="checkbox"/>	<input type="checkbox"/>	<input type="checkbox"/>	<input type="checkbox"/>	<input type="checkbox"/>	<input type="checkbox"/>	<input type="checkbox"/>	<input type="checkbox"/>	<input type="checkbox"/>	<input type="checkbox"/>	<input type="checkbox"/>	<input type="checkbox"/>	<input type="checkbox"/>	<input type="checkbox"/>	<input type="checkbox"/>	<input type="checkbox"/>	<input type="checkbox"/>	<input type="checkbox"/>
e	Ingvar Oldsberg	<input type="checkbox"/>	<input type="checkbox"/>	<input type="checkbox"/>	<input type="checkbox"/>	<input type="checkbox"/>	<input type="checkbox"/>	<input type="checkbox"/>	<input type="checkbox"/>	<input type="checkbox"/>	<input type="checkbox"/>	<input type="checkbox"/>	<input type="checkbox"/>	<input type="checkbox"/>	<input type="checkbox"/>	<input type="checkbox"/>	<input type="checkbox"/>	<input type="checkbox"/>	<input type="checkbox"/>	<input type="checkbox"/>	<input type="checkbox"/>	<input type="checkbox"/>
f	Birgitte Söndergaard	<input type="checkbox"/>	<input type="checkbox"/>	<input type="checkbox"/>	<input type="checkbox"/>	<input type="checkbox"/>	<input type="checkbox"/>	<input type="checkbox"/>	<input type="checkbox"/>	<input type="checkbox"/>	<input type="checkbox"/>	<input type="checkbox"/>	<input type="checkbox"/>	<input type="checkbox"/>	<input type="checkbox"/>	<input type="checkbox"/>	<input type="checkbox"/>	<input type="checkbox"/>	<input type="checkbox"/>	<input type="checkbox"/>	<input type="checkbox"/>	<input type="checkbox"/>
g	Siewert Öholm	<input type="checkbox"/>	<input type="checkbox"/>	<input type="checkbox"/>	<input type="checkbox"/>	<input type="checkbox"/>	<input type="checkbox"/>	<input type="checkbox"/>	<input type="checkbox"/>	<input type="checkbox"/>	<input type="checkbox"/>	<input type="checkbox"/>	<input type="checkbox"/>	<input type="checkbox"/>	<input type="checkbox"/>	<input type="checkbox"/>	<input type="checkbox"/>	<input type="checkbox"/>	<input type="checkbox"/>	<input type="checkbox"/>	<input type="checkbox"/>	<input type="checkbox"/>
h	Karin Pettersson	<input type="checkbox"/>	<input type="checkbox"/>	<input type="checkbox"/>	<input type="checkbox"/>	<input type="checkbox"/>	<input type="checkbox"/>	<input type="checkbox"/>	<input type="checkbox"/>	<input type="checkbox"/>	<input type="checkbox"/>	<input type="checkbox"/>	<input type="checkbox"/>	<input type="checkbox"/>	<input type="checkbox"/>	<input type="checkbox"/>	<input type="checkbox"/>	<input type="checkbox"/>	<input type="checkbox"/>	<input type="checkbox"/>	<input type="checkbox"/>	<input type="checkbox"/>
i	Bengt Magnusson	<input type="checkbox"/>	<input type="checkbox"/>	<input type="checkbox"/>	<input type="checkbox"/>	<input type="checkbox"/>	<input type="checkbox"/>	<input type="checkbox"/>	<input type="checkbox"/>	<input type="checkbox"/>	<input type="checkbox"/>	<input type="checkbox"/>	<input type="checkbox"/>	<input type="checkbox"/>	<input type="checkbox"/>	<input type="checkbox"/>	<input type="checkbox"/>	<input type="checkbox"/>	<input type="checkbox"/>	<input type="checkbox"/>	<input type="checkbox"/>	<input type="checkbox"/>
j	Claes Elfsberg	<input type="checkbox"/>	<input type="checkbox"/>	<input type="checkbox"/>	<input type="checkbox"/>	<input type="checkbox"/>	<input type="checkbox"/>	<input type="checkbox"/>	<input type="checkbox"/>	<input type="checkbox"/>	<input type="checkbox"/>	<input type="checkbox"/>	<input type="checkbox"/>	<input type="checkbox"/>	<input type="checkbox"/>	<input type="checkbox"/>	<input type="checkbox"/>	<input type="checkbox"/>	<input type="checkbox"/>	<input type="checkbox"/>	<input type="checkbox"/>	<input type="checkbox"/>
k	Jarl Alfredius	<input type="checkbox"/>	<input type="checkbox"/>	<input type="checkbox"/>	<input type="checkbox"/>	<input type="checkbox"/>	<input type="checkbox"/>	<input type="checkbox"/>	<input type="checkbox"/>	<input type="checkbox"/>	<input type="checkbox"/>	<input type="checkbox"/>	<input type="checkbox"/>	<input type="checkbox"/>	<input type="checkbox"/>	<input type="checkbox"/>	<input type="checkbox"/>	<input type="checkbox"/>	<input type="checkbox"/>	<input type="checkbox"/>	<input type="checkbox"/>	<input type="checkbox"/>
l	Lasse Bengtsson	<input type="checkbox"/>	<input type="checkbox"/>	<input type="checkbox"/>	<input type="checkbox"/>	<input type="checkbox"/>	<input type="checkbox"/>	<input type="checkbox"/>	<input type="checkbox"/>	<input type="checkbox"/>	<input type="checkbox"/>	<input type="checkbox"/>	<input type="checkbox"/>	<input type="checkbox"/>	<input type="checkbox"/>	<input type="checkbox"/>	<input type="checkbox"/>	<input type="checkbox"/>	<input type="checkbox"/>	<input type="checkbox"/>	<input type="checkbox"/>	<input type="checkbox"/>

Fråga 53. Tycker Du att TV-licensen, mottagaravgiften som man betalar för Sveriges Television, är värd priset eller inte?

Mycket väl värd priset	Ganska väl värd priset	Inte speciellt värd priset	Inte alls värd priset
<input type="checkbox"/>	<input type="checkbox"/>	<input type="checkbox"/>	<input type="checkbox"/>

Fråga 54. Är Du positivt eller negativt inställd till reklam i TV?

Mycket positiv	Ganska positiv	Varken positiv eller negativ	Ganska negativ	Mycket negativ
<input type="checkbox"/>	<input type="checkbox"/>	<input type="checkbox"/>	<input type="checkbox"/>	<input type="checkbox"/>

Fråga 55. I en del länder finns så kallad "beställ-TV", vilket innebär att man bara betalar för de program man tittar på (exempelvis långfilmer, sport, shower). Hur intresserad skulle Du vara av en sådan betal-TV-kanal vid sidan av de andra TV-kanalerna?

Mycket
intresserad

Ganska
intresserad

Ganska
ointresserad

Helt
ointresserad

Vet ej

Fråga 56. Anser Du att följande saker bör vara tillåtna i Sverige?

		Ja, bör vara tillåtet	Nej, bör inte vara tillåtet
a	Pornografiska filmer i TV	<input type="checkbox"/>	<input type="checkbox"/>
b	Aga som barnuppfostringsmetod	<input type="checkbox"/>	<input type="checkbox"/>
c	Att muslimer bygger moskéer	<input type="checkbox"/>	<input type="checkbox"/>
d	Homosexuella lärare i grundskolan	<input type="checkbox"/>	<input type="checkbox"/>
e	Invandrare rösta i kommunala val	<input type="checkbox"/>	<input type="checkbox"/>
f	Statliga och kommunala tjänstemän anonymt avslöja hemligheter till journalister	<input type="checkbox"/>	<input type="checkbox"/>
g	Dödsstraff för mord	<input type="checkbox"/>	<input type="checkbox"/>
h	Rasistiska organisationer	<input type="checkbox"/>	<input type="checkbox"/>
i	Polisavlyssning med dolda mikrofoner som ett led i brottsbekämpning	<input type="checkbox"/>	<input type="checkbox"/>
j	Ateistiska lärare i religionsundervisningen	<input type="checkbox"/>	<input type="checkbox"/>
k	Fackföreningars strejker	<input type="checkbox"/>	<input type="checkbox"/>
l	Högerextrema partier	<input type="checkbox"/>	<input type="checkbox"/>
m	Vänsterextrema partier	<input type="checkbox"/>	<input type="checkbox"/>
n	Forskning om genteknik och arvsanlag	<input type="checkbox"/>	<input type="checkbox"/>
o	Invandrare som fått svenskt medlemskap kunna utvisas efter grova brott	<input type="checkbox"/>	<input type="checkbox"/>

Fråga 57. Har Du under de senaste 12 månaderna varit med i någon opinionsundersökning som tagit upp frågor om politik och samhälle (besöksintervju, telefonintervju, enkät) utöver den SOM-undersökning som Du just nu deltar i?

Nej

Ja, en gång förutom denna SOM-undersökning

Ja, flera gånger förutom denna SOM-undersökning

Fråga 58. Vad är Din åsikt om följande påståenden?

		Instämmer helt	Instämmer i stort sett	I stort sett motsatt åsikt	Helt motsatt åsikt
a	Varje människa har en skyldighet att hålla sig informerad om vad som händer i samhället	<input type="checkbox"/>	<input type="checkbox"/>	<input type="checkbox"/>	<input type="checkbox"/>
b	Det är mycket viktigt för mig att vara informerad om nyheter och aktuella händelser	<input type="checkbox"/>	<input type="checkbox"/>	<input type="checkbox"/>	<input type="checkbox"/>
c	Det finns så många andra som följer med i nyheter och aktuella händelser att det inte spelar så stor roll om jag gör det eller ej	<input type="checkbox"/>	<input type="checkbox"/>	<input type="checkbox"/>	<input type="checkbox"/>
d	En stor del av nyheterna är inte tillräckligt viktiga för att man skall orka ägna tid åt dem	<input type="checkbox"/>	<input type="checkbox"/>	<input type="checkbox"/>	<input type="checkbox"/>

Fråga 59. För att ett modernt samhälle skall fungera krävs det många olika saker - hur skulle Du värdera betydelsen av följande saker:

		Helt avgörande	Mycket viktigt	Ganska viktigt	Inte särskilt viktigt	Inte alls viktigt
a	Att människor röstar i politiska val	<input type="checkbox"/>	<input type="checkbox"/>	<input type="checkbox"/>	<input type="checkbox"/>	<input type="checkbox"/>
b	Att människor sätter sig in i politiska frågor	<input type="checkbox"/>	<input type="checkbox"/>	<input type="checkbox"/>	<input type="checkbox"/>	<input type="checkbox"/>
c	Att människor engagerar sig i politiken	<input type="checkbox"/>	<input type="checkbox"/>	<input type="checkbox"/>	<input type="checkbox"/>	<input type="checkbox"/>
d	Att politikerna lyssnar på opinionen	<input type="checkbox"/>	<input type="checkbox"/>	<input type="checkbox"/>	<input type="checkbox"/>	<input type="checkbox"/>
e	Att politikerna söker bilda opinion	<input type="checkbox"/>	<input type="checkbox"/>	<input type="checkbox"/>	<input type="checkbox"/>	<input type="checkbox"/>
f	Att massmedierna kritiskt granskar det som händer i politiken	<input type="checkbox"/>	<input type="checkbox"/>	<input type="checkbox"/>	<input type="checkbox"/>	<input type="checkbox"/>
g	Att människorna följer med nyheterna i press, radio och TV	<input type="checkbox"/>	<input type="checkbox"/>	<input type="checkbox"/>	<input type="checkbox"/>	<input type="checkbox"/>

Fråga 60. Ange nedan vilken/vilka föreningar Du är medlem i, samt hur aktiv Du är i dessa föreningar.

		Icke medlem	Medlem, men har inte varit på möte under senaste året	Medlem och har varit på möte under senaste året	Medlem och har någon typ av uppdrag
a	Idrotts- eller friluftsförening	<input type="checkbox"/>	<input type="checkbox"/>	<input type="checkbox"/>	<input type="checkbox"/>
b	Miljöorganisation	<input type="checkbox"/>	<input type="checkbox"/>	<input type="checkbox"/>	<input type="checkbox"/>
c	Politiskt parti (även kvinno- eller ungdomsförbund)	<input type="checkbox"/>	<input type="checkbox"/>	<input type="checkbox"/>	<input type="checkbox"/>
d	Facklig organisation	<input type="checkbox"/>	<input type="checkbox"/>	<input type="checkbox"/>	<input type="checkbox"/>
e	Konsumentkooperativ	<input type="checkbox"/>	<input type="checkbox"/>	<input type="checkbox"/>	<input type="checkbox"/>
f	Kulturförening, musik, dans etc	<input type="checkbox"/>	<input type="checkbox"/>	<input type="checkbox"/>	<input type="checkbox"/>
g	Hyresgästförening	<input type="checkbox"/>	<input type="checkbox"/>	<input type="checkbox"/>	<input type="checkbox"/>
h	Pensionärsorganisation	<input type="checkbox"/>	<input type="checkbox"/>	<input type="checkbox"/>	<input type="checkbox"/>
i	Djurskyddsförening	<input type="checkbox"/>	<input type="checkbox"/>	<input type="checkbox"/>	<input type="checkbox"/>

Fråga 61. Är Du medlem i Svenska Kyrkan, i någon frikyrka, samfund eller annan religiös organisation (fler än ett svar kan anges)?

- Ja, i Svenska Kyrkan
- Ja, i annat kristet samfund
- Ja, i annat samfund eller annan religiös organisation
- Nej, ej medlem i Svenska Kyrkan, i någon frikyrka, samfund eller annan religiös organisation
- Vet ej

Fråga 62. Enligt Din mening, i vilken utsträckning går det att lita på människor i allmänhet? Svara med hjälp av nedanstående skala:

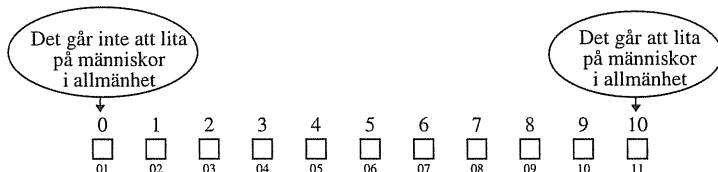

Fråga 63. Hur nöjd är Du på det hela taget med det liv Du lever?

Mycket nöjd Ganska nöjd Inte särskilt nöjd Inte alls nöjd

Fråga 64. Hur ofta har Du under de senaste 12 månaderna gjort följande saker?

		Ingen gång	Någon gång under året	Någon gång i halv-året	Någon gång i kvar-talet	Någon gång i månaden	Någon gång i veckan	Flera gånger i veckan
a	Idkat friluftsliv (skog, hav eller sjö)	<input type="checkbox"/>	<input type="checkbox"/>	<input type="checkbox"/>	<input type="checkbox"/>	<input type="checkbox"/>	<input type="checkbox"/>	<input type="checkbox"/>
b	Sysslat med motion eller idrott	<input type="checkbox"/>	<input type="checkbox"/>	<input type="checkbox"/>	<input type="checkbox"/>	<input type="checkbox"/>	<input type="checkbox"/>	<input type="checkbox"/>
c	Gått på bio	<input type="checkbox"/>	<input type="checkbox"/>	<input type="checkbox"/>	<input type="checkbox"/>	<input type="checkbox"/>	<input type="checkbox"/>	<input type="checkbox"/>
d	Gått på teater	<input type="checkbox"/>	<input type="checkbox"/>	<input type="checkbox"/>	<input type="checkbox"/>	<input type="checkbox"/>	<input type="checkbox"/>	<input type="checkbox"/>
e	Läst någon bok	<input type="checkbox"/>	<input type="checkbox"/>	<input type="checkbox"/>	<input type="checkbox"/>	<input type="checkbox"/>	<input type="checkbox"/>	<input type="checkbox"/>
f	Diskuterat politik	<input type="checkbox"/>	<input type="checkbox"/>	<input type="checkbox"/>	<input type="checkbox"/>	<input type="checkbox"/>	<input type="checkbox"/>	<input type="checkbox"/>
g	Besökt gudstjänst eller religiöst möte	<input type="checkbox"/>	<input type="checkbox"/>	<input type="checkbox"/>	<input type="checkbox"/>	<input type="checkbox"/>	<input type="checkbox"/>	<input type="checkbox"/>
h	Läst veckotidningar	<input type="checkbox"/>	<input type="checkbox"/>	<input type="checkbox"/>	<input type="checkbox"/>	<input type="checkbox"/>	<input type="checkbox"/>	<input type="checkbox"/>
i	Umgåtts med vänner	<input type="checkbox"/>	<input type="checkbox"/>	<input type="checkbox"/>	<input type="checkbox"/>	<input type="checkbox"/>	<input type="checkbox"/>	<input type="checkbox"/>
j	Läst direktreklam som kommit i brevlådan	<input type="checkbox"/>	<input type="checkbox"/>	<input type="checkbox"/>	<input type="checkbox"/>	<input type="checkbox"/>	<input type="checkbox"/>	<input type="checkbox"/>
k	Spelat på Tips, Lotto eller V75	<input type="checkbox"/>	<input type="checkbox"/>	<input type="checkbox"/>	<input type="checkbox"/>	<input type="checkbox"/>	<input type="checkbox"/>	<input type="checkbox"/>
l	Gått på restaurang/bar/pub på kvällstid	<input type="checkbox"/>	<input type="checkbox"/>	<input type="checkbox"/>	<input type="checkbox"/>	<input type="checkbox"/>	<input type="checkbox"/>	<input type="checkbox"/>
m	Rest utomlands	<input type="checkbox"/>	<input type="checkbox"/>	<input type="checkbox"/>	<input type="checkbox"/>	<input type="checkbox"/>	<input type="checkbox"/>	<input type="checkbox"/>
n	Hyrt videofilm	<input type="checkbox"/>	<input type="checkbox"/>	<input type="checkbox"/>	<input type="checkbox"/>	<input type="checkbox"/>	<input type="checkbox"/>	<input type="checkbox"/>
o	Umgåtts med grannar	<input type="checkbox"/>	<input type="checkbox"/>	<input type="checkbox"/>	<input type="checkbox"/>	<input type="checkbox"/>	<input type="checkbox"/>	<input type="checkbox"/>
p	Använt persondator	<input type="checkbox"/>	<input type="checkbox"/>	<input type="checkbox"/>	<input type="checkbox"/>	<input type="checkbox"/>	<input type="checkbox"/>	<input type="checkbox"/>
q	Kört på Internet	<input type="checkbox"/>	<input type="checkbox"/>	<input type="checkbox"/>	<input type="checkbox"/>	<input type="checkbox"/>	<input type="checkbox"/>	<input type="checkbox"/>
r	Rökt/snusat	<input type="checkbox"/>	<input type="checkbox"/>	<input type="checkbox"/>	<input type="checkbox"/>	<input type="checkbox"/>	<input type="checkbox"/>	<input type="checkbox"/>
s	Druckit sprit/vin/starköl	<input type="checkbox"/>	<input type="checkbox"/>	<input type="checkbox"/>	<input type="checkbox"/>	<input type="checkbox"/>	<input type="checkbox"/>	<input type="checkbox"/>
t	Köpt grammofonskiva/CD-skiva	<input type="checkbox"/>	<input type="checkbox"/>	<input type="checkbox"/>	<input type="checkbox"/>	<input type="checkbox"/>	<input type="checkbox"/>	<input type="checkbox"/>
u	Gått på bibliotek	<input type="checkbox"/>	<input type="checkbox"/>	<input type="checkbox"/>	<input type="checkbox"/>	<input type="checkbox"/>	<input type="checkbox"/>	<input type="checkbox"/>
v	Arbetat övertid	<input type="checkbox"/>	<input type="checkbox"/>	<input type="checkbox"/>	<input type="checkbox"/>	<input type="checkbox"/>	<input type="checkbox"/>	<input type="checkbox"/>
w	Umgåtts med släkt	<input type="checkbox"/>	<input type="checkbox"/>	<input type="checkbox"/>	<input type="checkbox"/>	<input type="checkbox"/>	<input type="checkbox"/>	<input type="checkbox"/>
x	Tecknat, målat, skrivit poesi eller dagbok	<input type="checkbox"/>	<input type="checkbox"/>	<input type="checkbox"/>	<input type="checkbox"/>	<input type="checkbox"/>	<input type="checkbox"/>	<input type="checkbox"/>
y	Handlat med värdepapper (aktier eller obligationer)	<input type="checkbox"/>	<input type="checkbox"/>	<input type="checkbox"/>	<input type="checkbox"/>	<input type="checkbox"/>	<input type="checkbox"/>	<input type="checkbox"/>
		1	2	3	4	5	6	7

TILL SIST NÅGRA FRÅGOR OM DIG SJÄLV.

NÄR MAN SAMMANSTÄLLER RESULTATET AV SÅDANA HÄR LINDERSÖKNINGAR BRUKAR MAN DELA LIPP SVAREN I OLIKA GRUPPER. FÖR ATT KUNNA GÖRA DETTA BEHÖVER VI DINA SVAR PÅ DESSA AVSLUTANDE FRÅGOR.

Fråga 65. Hur vill Du karaktärisera det område Du bor i?

- Ren landsbygd
- Mindre tätort
- Stad eller större tätort

Fråga 66. Hur länge har Du bott i den kommun där Du bor nu?

- Har alltid bott här
- Född i kommunen, har alltid bott här bortsett från kortare perioder, t.ex. studier på annan ort
- Inflyttad, har bott här mer än 10 år
- Inflyttad, har bott här 1 till 10 år
- Inflyttad, har bott här mindre än ett år

Fråga 67. I vilken av de här geografiska indelningarna känner Du att Du i första hand hör hemma?

Markera endast ett kryss
i vardera kolumnen

	I första hand	I andra hand
Den stad eller ort där jag bor	<input type="checkbox"/>	<input type="checkbox"/>
Det län eller det landskap där jag bor	<input type="checkbox"/>	<input type="checkbox"/>
Sverige som helhet	<input type="checkbox"/>	<input type="checkbox"/>
Norden	<input type="checkbox"/>	<input type="checkbox"/>
Europa	<input type="checkbox"/>	<input type="checkbox"/>
Världen som helhet	<input type="checkbox"/>	<input type="checkbox"/>

Fråga 68. Var någonstans har Du, respektive din far och mor huvudsakligen vuxit upp?

	Du själv	Din far	Din mor
Ren landsbygd i Sverige	<input type="checkbox"/>	<input type="checkbox"/>	<input type="checkbox"/>
Mindre tätort i Sverige	<input type="checkbox"/>	<input type="checkbox"/>	<input type="checkbox"/>
Stad eller större tätort i Sverige	<input type="checkbox"/>	<input type="checkbox"/>	<input type="checkbox"/>
Stockholm, Göteborg eller Malmö	<input type="checkbox"/>	<input type="checkbox"/>	<input type="checkbox"/>
Annat land i Norden	<input type="checkbox"/>	<input type="checkbox"/>	<input type="checkbox"/>
Annat land i Europa	<input type="checkbox"/>	<input type="checkbox"/>	<input type="checkbox"/>
Land utanför Europa	<input type="checkbox"/>	<input type="checkbox"/>	<input type="checkbox"/>

Fråga 69. Hur bor Du för närvarande?

- På lantgård eller ensam liggande villa på landsbygden
- I villa eller radhus i småhusområde
- I lägenhet i flerfamiljshus

Fråga 70. Vilket är Ditt civilstånd?

- Ensamstående Sambo Gift

Fråga 71. Har Du barn som bor i ditt hushåll?

Ja Nej

Om ja, i vilka åldrar?

	Ja	Nej
0-3 år	<input type="checkbox"/>	<input type="checkbox"/>
4-6 år	<input type="checkbox"/>	<input type="checkbox"/>
7-15 år	<input type="checkbox"/>	<input type="checkbox"/>
16-18 år	<input type="checkbox"/>	<input type="checkbox"/>
över 18 år	<input type="checkbox"/>	<input type="checkbox"/>

Fråga 72. Hur många personer ingår i Ditt hushåll (räkna med Dig själv)?

Svar:.....personer

Fråga 73. Vilket år är Du född?

Årtal.....

Fråga 74. Är Du man eller kvinna?

Man Kvinna

Fråga 75. Är Du svensk medborgare?

Ja Nej

Fråga 76. Vilken skolutbildning har Du? Sätt ett kryss i rutan framför det alternativ Du anser stämma bäst in på Dig. Om Du ännu inte avslutat Din utbildning, markera då den typ av skola Du just nu går i.

<input type="checkbox"/> Folkskola/Enhetskola/Grundskola	<input type="checkbox"/> Minst treårigt gymnasium
<input type="checkbox"/> Folkhögskola	<input type="checkbox"/> Studerat vid högskola/universitet
<input type="checkbox"/> Tvåårigt gymnasium/Fackskola	<input type="checkbox"/> Examen från högskola/universitet
<input type="checkbox"/> Flickskola/Realexamen	

Fråga 77. Vilken av de här grupperna tillhör Du för närvarande?

<input type="checkbox"/> Förvärsarbetande	<input type="checkbox"/> Ålderspensionär
<input type="checkbox"/> Har beredskapsarbete/ungdomspraktik/ALU	<input type="checkbox"/> Förtidspensionär
<input type="checkbox"/> Genomgår arbetsmarknadsutbildning	<input type="checkbox"/> Hemarbetande
<input type="checkbox"/> Arbetslös	<input type="checkbox"/> Studerande

Fråga 78. Vilket yrke har/hade Du?

.....

(Yrke/sysselsättning)

Har **aldrig** yrkesarbetat → gå vidare till fråga 83

Fråga 79. Arbetar/arbetade Du hel- eller deltid?

Heltid Deltid

Fråga 80. Arbetar/arbetade Du i statlig, kommunal eller privat tjänst?

Statlig Kommunal/landstingskommunal Privat

Fråga 81. Vilken av de här yrkesgrupperna hör/hörde Du till?

- | | |
|--|--|
| a <input type="checkbox"/> Tjänsteman | g <input type="checkbox"/> Jordbrukare: ingen anställd |
| b <input type="checkbox"/> Tjänsteman med arbetsledande funktion | h <input type="checkbox"/> Jordbrukare: en eller flera anställda |
| c <input type="checkbox"/> Tjänsteman med företagsledande funktion | i <input type="checkbox"/> Företagare: ingen anställd |
| d <input type="checkbox"/> Arbetare | j <input type="checkbox"/> Företagare: 1-9 anställda |
| e <input type="checkbox"/> Arbetare med arbetsledande funktion | k <input type="checkbox"/> Företagare: 10 eller fler anställda |
| f <input type="checkbox"/> Egenanställd arbetare | |

Fråga 82. Är Du medlem i någon fackförening?

- Ja, förbund inom Landsorganisationen (LO)
 Ja, förbund inom Tjänstemännens Centralorganisation (TCO)
 Ja, förbund inom Sveriges Akademikers Centralorganisation (SACO)
 Nej

Fråga 83. Var vänlig sätt ett kryss i den ruta som motsvarar den ungefärliga sammanlagda årsinkomsten för samtliga personer i Ditt hushåll före skatt (pension och studiemedel skall också räknas in i den ungefärliga årsinkomsten).

- | | | |
|---|--|--|
| <input type="checkbox"/> 100.000 eller mindre | <input type="checkbox"/> 201.000 - 250.000 | <input type="checkbox"/> 351.000-400.000 |
| <input type="checkbox"/> 101.000 - 150.000 | <input type="checkbox"/> 251.000 - 300.000 | <input type="checkbox"/> 401.000-450.000 |
| <input type="checkbox"/> 151.000 - 200.000 | <input type="checkbox"/> 301.000 - 350.000 | <input type="checkbox"/> 451.000-500.000 |
| | | <input type="checkbox"/> över 500.000 |

Fråga 84. Om Du skulle beskriva Din nuvarande familj och den familj Du växte upp i, vilken av nedanstående kategorier stämmer då bäst?

Din nuvarande familj

- Arbetarfamilj
 Jordbrukarfamilj
 Tjänstemannafamilj
 Högre tjänstemanna/akademikerfamilj
 Egen företagare

Den familj Du växte upp i

- Arbetarfamilj
 Jordbrukarfamilj
 Tjänstemannafamilj
 Högre tjänstemanna/akademikerfamilj
 Egen företagare

Fråga 85. Har Du något husdjur i Ditt hushåll? (Observera att Du kan markera mer än en ruta.)

- | | | | | | |
|--------------------------|--------------------------|--------------------------|--------------------------|--------------------------|----------------------------------|
| Hund | Katt | Fågel | Akvariefisk | Annat
husdjur | Har ej husdjur
i mitt hushåll |
| <input type="checkbox"/> | <input type="checkbox"/> | <input type="checkbox"/> | <input type="checkbox"/> | <input type="checkbox"/> | <input type="checkbox"/> |

Fråga 86. Vilken utrustning har Du för närvarande tillgång till i Ditt hushåll? (Observera att Du kan markera mer än en ruta.)

- | | |
|--|---|
| <input type="checkbox"/> TV-apparater, antal:..... | <input type="checkbox"/> Parabolantenn |
| <input type="checkbox"/> Telefon/er, antal:..... | <input type="checkbox"/> Persondator |
| <input type="checkbox"/> Telefonsvarare | <input type="checkbox"/> Mikrovågsugn |
| <input type="checkbox"/> Mobiltelefon | <input type="checkbox"/> Fax |
| <input type="checkbox"/> Text-TV | <input type="checkbox"/> CD-spelare |
| <input type="checkbox"/> Video | <input type="checkbox"/> Fritidshus |
| <input type="checkbox"/> Kabel-TV | <input type="checkbox"/> Bil, märke:..... |
| | årsmodell: |

Fråga 87. Finns det någon medieutrustning i Ditt hushåll som i stort sett bara Du disponerar? (Observera att Du kan markera mer än en ruta.)

- | | |
|--|--|
| <input type="checkbox"/> Egen TV-apparat | <input type="checkbox"/> Egen telefonsvarare |
| <input type="checkbox"/> Egen telefon | <input type="checkbox"/> Egen fax |
| <input type="checkbox"/> Egen persondator | <input type="checkbox"/> Egen CD-spelare |
| <input type="checkbox"/> Egen mobiltelefon | <input type="checkbox"/> Egen video |

Fråga 88. Om Du har persondator i Ditt hushåll, vad har Du i övrigt? (Observera att Du kan markera mer än en ruta.)

- Modem
- Internet-anslutning
- CD-ROM-enhet
- Personlig E-postadress
- Personlig hemsida
- Har ej persondator i mitt hushåll

Fråga 89. Har Du använt Internet det senaste året?

- Nej → *Gå till fråga 92*
- Ja
- Vet ej

Fråga 90. Har Du varit inne på någon av följande platser på nätet? (Observera att du kan markera mer än en ruta)

- | | |
|---|--|
| <input type="checkbox"/> Torget (Posten) | <input type="checkbox"/> DNet |
| <input type="checkbox"/> Passagen (Telia) | <input type="checkbox"/> Svenska Dagbladet |
| <input type="checkbox"/> Aftonbladet | <input type="checkbox"/> Annan nättidning, nämligen..... |
| <input type="checkbox"/> Expressen | <input type="checkbox"/> Din kommuns hemsida |

**Fråga 91. Vilket/vilka är dina främsta syften med Din privata internetanvändning?
(Observera att du kan markera mer än en ruta)**

- | | |
|---|---|
| <input type="checkbox"/> Nöje/förströelse/spel | <input type="checkbox"/> Söka fack-/specialinformation inom vissa ämnen |
| <input type="checkbox"/> Datorteknisk användning/göra hemsidor | <input type="checkbox"/> E-post-användning |
| <input type="checkbox"/> Knyta kontakter med andra människor/chatta | <input type="checkbox"/> Praktisk nytta t.ex. beställa biljetter, resor etc |
| <input type="checkbox"/> Söka/läsa/hämta dagliga nyheter | <input type="checkbox"/> Annat |

Fråga 92. Hur väl insatt anser Du dig vara när det gäller vad Internet kan användas till?

- | | | | |
|--------------------------|--------------------------|--------------------------|--------------------------|
| Mycket väl insatt | Ganska väl insatt | Inte särskilt insatt | Inte alls insatt |
| <input type="checkbox"/> | <input type="checkbox"/> | <input type="checkbox"/> | <input type="checkbox"/> |

Fråga 93. Hur ofta har Du under det senaste året gjort någon av följande saker?

	Varje dag	Flera gånger i veckan	Någon gång i veckan	Mer sällan	Aldrig
Promenerat	<input type="checkbox"/>	<input type="checkbox"/>	<input type="checkbox"/>	<input type="checkbox"/>	<input type="checkbox"/>
Cyklad	<input type="checkbox"/>	<input type="checkbox"/>	<input type="checkbox"/>	<input type="checkbox"/>	<input type="checkbox"/>
Åkt kollektivt	<input type="checkbox"/>	<input type="checkbox"/>	<input type="checkbox"/>	<input type="checkbox"/>	<input type="checkbox"/>
Kört/åkt bil	<input type="checkbox"/>	<input type="checkbox"/>	<input type="checkbox"/>	<input type="checkbox"/>	<input type="checkbox"/>

Fråga 94. Hur har enligt Din mening nedanstående ekonomiska förhållanden förändrats under det senaste året?

	Förbättrats	Förblivit ungefär densamma	Försämrats
Din egen ekonomiska situation	<input type="checkbox"/>	<input type="checkbox"/>	<input type="checkbox"/>
Ekonomin i Din kommun	<input type="checkbox"/>	<input type="checkbox"/>	<input type="checkbox"/>
Den svenska ekonomin	<input type="checkbox"/>	<input type="checkbox"/>	<input type="checkbox"/>

Hur tror Du ekonomin kommer att förändras under det kommande året?

	Förbättras	Förbli ungefär densamma	Försämras
Din egen ekonomiska situation	<input type="checkbox"/>	<input type="checkbox"/>	<input type="checkbox"/>
Ekonomin i Din kommun	<input type="checkbox"/>	<input type="checkbox"/>	<input type="checkbox"/>
Den svenska ekonomin	<input type="checkbox"/>	<input type="checkbox"/>	<input type="checkbox"/>

Fråga 95. Vilket parti tycker Du bäst om idag i rikspolitiken respektive i kommunalpolitiken?

Markera endast ett kryss i vardera kolumnen

	Bästa parti i rikspolitiken	Bästa parti i kommunalpolitiken
Vänsterpartiet	<input type="checkbox"/>	<input type="checkbox"/>
Socialdemokraterna	<input type="checkbox"/>	<input type="checkbox"/>
Centerpartiet	<input type="checkbox"/>	<input type="checkbox"/>
Folkpartiet	<input type="checkbox"/>	<input type="checkbox"/>
Moderaterna	<input type="checkbox"/>	<input type="checkbox"/>
Kristdemokraterna	<input type="checkbox"/>	<input type="checkbox"/>
Miljöpartiet	<input type="checkbox"/>	<input type="checkbox"/>
Annat parti (v.g. ange vilket).....	<input type="checkbox"/>	<input type="checkbox"/>

TACK FÖR DIN MEDVERKAN!

VI ÄR MEDVETNA OM ATT DET KAN HA TAGIT TID FÖR DIG ATT SVARA PÅ VÅRA FRÅGOR. DU HAR KANSKE OCKSÅ TYCKT ATT NÅGRA AV DEM HAR VARIT BESVÄRLIGA ATT SVARA PÅ. VI ÄR DÄRFÖR TACKSAMMA FÖR ATT FÅ DINA SYNPLUNKTER PÅ FORMULÄRETS OCH FRÅGORNAS UTFORMNING.

.....

.....

.....

.....

.....

ADRESSER

SOM-institutet
Göteborgs universitet
Box 710
SE 405 30 Göteborg.

Epostadress: info@som.gu.se

Beställningar av publikationer kan göras hos Kerstin Gidsäter på telefonnummer 031-773 1217 eller faxas in på nummer 031-773 4554. För beställningar via e-post är adressen order@som.gu.se

Information kring undersökningarna kan fås hos undersökningsansvarig Sophie Johansson på telefonnummer 031-773 1239 eller via e-post. Adressen är då info@som.gu.se eller Sophie.Johansson@som.gu.se.

Vill Du kontakta någon av de medverkande författarna i *Opinionssamhället* följer här telefonnummer och e-postadresser:

Anna Maria Andersson, tel. 031-773 1212, e-post: Anna.Andersson@jmg.gu.se

Martin Bennulf, tel. 031-773 4147, e-post: Martin.Bennulf@cefos.gu.se

Annika Bergström, tel. 031-773 1203, e-post: Annika.Bergstrom@jmg.gu.se

Ulf Bjereld, tel. 031-773 1240, e-post: Ulf.Bjereld@pol.gu.se

Martin Brothén, tel. 031-773 1234, e-post: Martin.Brothen@pol.gu.se

Sverker Carlsson, tel. 031-773 1230, e-post: Sverker.Carlsson@pol.gu.se

Marie Demker, tel. 031-773 1242, e-post: Marie.Demker@pol.gu.se

Ann-Marie Ekengren, tel. 031-773 5197, e-post: Ann-Marie.Ekengren@pol.gu.se

Maria Elliot, tel. 0522-656050, e-post: Maria.Elliot@udd.htu.se

Per Hedberg, tel. 031-773 1199, e-post: Per.Hedberg@pol.gu.se

Jonas Hinnfors, tel. 031-773 4672, e-post: Jonas.Hinnfors@pol.gu.se

Sören Holmberg, tel. 031-773 1227, e-post: Soren.Holmberg@pol.gu.se
Håkan Hvitfelt, tel. vxl. 08-16 20 00, e-post: Hvitfelt@jmk.su.se
André Jansson, tel. 031-773 4998, e-post: Andre.Jansson@jmg.gu.se
Gunilla Jarlbro, tel. 046-222 88 37, e-post: Gunilla.Jarlbro@soc.lu.se
Sophie Johansson, tel. 031-773 1239, e-post: Sophie.Johansson@jmg.gu.se
Staffan Kumlin, tel. 031-773 1230, e-post: Staffan.Kumlin@pol.gu.se
Rutger Lindahl, tel. 031-773 1245, e-post: Rutger.Lindahl@pol.gu.se
Lennart Nilsson, tel. 031-773 1595, e-post: Lennart.Nilsson@spa.gu.se
Lars Nord, tel. vxl. 060-18 86 00, e-post: Lars.Nord@svs.mh.se
Bo Reimer, tel. 031-773 1197, e-post: Bo.Reimer@jmg.gu.se
Bo Rothstein, tel. 031-773 1224, e-post: Bo.Rothstein@pol.gu.se
Jan Strid, tel. 031-773 1195, e-post: Jan.Strid@jmg.gu.se
Ingela Wadbring, tel. 031-773 4975, e-post: Ingela.Wadbring@jmg.gu.se
Lennart Weibull, tel. 031-773 1218, e-post: Lennart.Weibull@jmg.gu.se

FÖRFATTARNA

Anna Maria Andersson, fil kand, är doktorand vid Institutionen för journalistik och masskommunikation, Göteborgs universitet. Hennes forskning är inriktad på mångfald och nyhetsförmedling.

Martin Bennulf, fil dr, är verksam vid Statsvetenskapliga institutionen och CE-FOS (Centrum för forskning om offentlig sektor), Göteborgs universitet. Han forskar kring miljöopinion och lokalt miljöarbete.

Annika Bergström, fil kand, är doktorand samt verksam inom Dagspresskollegiet vid Institutionen för journalistik och masskommunikation, Göteborgs universitet.

Ulf Bjereld, docent, är verksam vid Statsvetenskapliga institutionen, Göteborgs universitet. Han sysslar med forskning om internationell politik, svensk utrikes- och säkerhetspolitik samt konflikterna i Mellanöstern.

Martin Brothén, fil kand, är verksam vid Statsvetenskapliga institutionen, Göteborgs universitet, och bedriver forskning om internationaliseringen av riksdagen och om parlamentarikers internationella kontakter och nätverk.

Sverker Carlsson, fil kand, är doktorand vid Statsvetenskapliga institutionen, Göteborgs universitet.

Marie Demker, docent, är verksam vid Statsvetenskapliga institutionen, Göteborgs universitet. Hennes forskning är inriktad på politiska partier samt svensk och västeuropeisk politik.

Ann-Marie Ekengren, fil kand, är verksam som doktorand vid Statsvetenskapliga institutionen, Göteborgs universitet. Hon forskar kring svensk utrikes- och säkerhetspolitik, främst svensk erkännandepolitik.

Maria Elliot, fil.dr, är verksam vid Högskolan i Trollhättan-Uddevalla. Hon sysslar med forskning om allmänhetens förtroende för medier och samhälle.

Per Hedberg, fil kand, är verksam vid Statsvetenskapliga institutionen, Göteborgs universitet. Hans forskning är inriktad på opinionsbildningen kring kärnavfallsfrågan.

Jonas Hinnefors, docent, är verksam vid Statsvetenskapliga institutionen, Göteborgs universitet. Han sysslar med forskning kring partistrategier och om förhållandet mellan politik och marknad.

Sören Holmberg, professor vid Statsvetenskapliga institutionen, Göteborgs universitet. Han är ledare för valforskningsprogrammet och forskar kring opinionsbildning, väljarbeteende och representativ demokrati.

Håkan Hvitfelt, professor i journalistik vid Institutionen för journalistik, medier och kommunikation, Stockhoms universitet. Hans forskning handlar främst om samhällsjournalistik, nyhetsförmedling och medieutveckling.

André Jansson, fil kand, är doktorand samt verksam inom Dagspresskollegiet vid Institutionen för journalistik och masskommunikation, Göteborgs universitet.

Gunilla Jarlbro, docent, är verksam vid Avdelningen för medie- och kommunikationsvetenskap (MKV), Lunds universitet. Hon sysslar med forskning kring riskperception, speciellt hälsorisker.

Sophie Johansson, fil kand, verksam som undersökningsledare inom SOM-institutet, Göteborgs universitet. Hon samordnar SOM-undersökningarna och verksamheten inom SOM-institutet.

Staffan Kumlin, fil kand, är doktorand vid Statsvetenskapliga institutionen, Göteborgs universitet. Han arbetar med opinions- och väljarforskning, särskilt sambandet mellan egna erfarenheter av välfärdsstatens institutioner och politiska attityder.

Rutger Lindahl, Jean Monnet-professor i europeisk politisk integration och chef för Centrum för Europaforskning vid Göteborgs universitet. Hans forskning är inriktad på europafrågor, samt på säkerhetspolitisk opinion och debatt.

Lennart Nilsson, universitetslektor vid Förvaltningshögskolan, Göteborgs universitet. Han sysslar med forskning kring den offentliga sektorn och offentlig service.

Lars Nord, fil lic och doktorand i journalistik samt föreståndare för Demokratiinstitutet vid Mitthögskolan i Sundsvall

Bo Reimer, vik. professor i massmedieforskning vid Institutionen för journalistik och masskommunikation. Hans forskning är inriktad på massmedier, livsstilar och vardagsliv.

Bo Rothstein, August Röhss' professor i statsvetenskap vid Göteborgs universitet. Han forskar för närvarande om den svenska modellens uppgång och fall.

Jan Strid, universitetsadjunkt, finns vid Institutionen för journalistik och masskommunikation, Göteborgs universitet. Han sysslar med forskning kring tidningsläsning och tidningsinnehåll.

Ingela Wadbring, fil kand, är verksam inom Dagspresskollegiet vid Institutionen för journalistik och masskommunikation, Göteborgs universitet. Hon forskar kring medieanvändning.

Lennart Weibull, professor i massmedieforskning vid Institutionen för journalistik och masskommunikation, Göteborgs universitet. Hans forskning är inriktad på mediestruktur, medieanvändning samt journalistisk etik.